



129770

MEMORIA DESCRIPTIVA

=====

5. Correspondiente al registro de Modelo de Utilidad que, por veinte años, se solicita para España y sus Colonias, a favor de Don Pablo BERNÉS ANGUERA, de nacionalidad española, residente en ESPLUGAS DE LLOBREGAT (Barcelona), calle Baronesa Maldá, s/n - - - - -

p o r

"NUEVO COMPARTIMIENTO PARA SALPICADEROS DE AUTOMÓVILES"

=====

10. El objeto del presente Modelo de Utilidad se refiere a un nuevo compartimiento de quita y pon en el salpicadero de los coches automóviles.

15. Gracias, pues, al nuevo compartimiento y aprovechando la forma especial del salpicadero y concretamente debajo del mismo, se logra obtener un compartimiento accesorio para guantes y demás adminículos que se deseen guardar bajo llave, sin tener que efectuar instalación alguna especial.

129770

10.12



Para una correcta interpretación se describe, a continuación, un caso de realización práctica, a título de ejemplo, no limitativo, del nuevo compartimiento, acompañándose de una hoja de dibujos en la que:

5. En la figura 1, se representa el nuevo compartimiento visto de frente y cerrado.
En la figura 2, el mismo compartimiento visto por detrás.
En la figura 3, es una vista lateral del marco del compartimiento.
10. En la figura 4, es, también de lado, en sección y semiabierto, el mismo compartimiento.
En la figura 5, es igual a la 3ª, pero representando el lado menor opuesto.
15. En la figura 6, un detalle de uno de los lados del compartimiento visto por delante.
Y en la figura 7, en sección mostrando como monta el burlete en el lado menor.
Consiste la invención en que el compartimiento está constituido por una lámina (1) de forma adecuada y perfil conveniente, abombada, acorde según la forma de la parte inferior del salpicadero del automóvil, formando marco que presenta en su parte central una ventana (2) cerrada por un portillo (3), articulado.
20. El portillo (3) presenta unos elementos alámbricos, gruesos (4) que determinan sus muñones de pivotación, estando estos elementos (4) dispuestos transversalmente en el extremo inferior de la cara interna del portillón y en el de los laterales de la ventana del compartimiento.
25. En uno de los lados y en su cara interna, el marco
- 30.

129770



10.1.1940

5. del compartimiento presenta una pinza de sujeción (5) para colocarla en el salpicadero, mientras que en la cara opuesta hay un apéndice (6) que se eleva hacia arriba y presenta un orificio (7) por el que se ensarta a un tornillo adicional o el mismo que eventualmente pueda haber en el salpicadero del automóvil para otros fines y en el extremo superior opuesto existe otro apéndice similar (6).

10. El portillo (3) presenta en su parte superior interna la oportuna aldaba (7) cerrada y abierta con la correspondiente cerradura con llave (8).

Para evitar que las aristas de los laterales del marco (1) arañen la superficie del salpicadero, hay dispuesto un burlete (9) de material flexible.

15. En el borde superior interno del marco (1) hay un apéndice (10), doblado hacia abajo, formando ángulo diedro, para montar sobre de la arista del salpicadero.

Se sobreentiende que en el presente caso, serán variables cuantos detalles de construcción y acabado, no alteren, cambien o modifiquen la esencia de la invención.

20. N O T A

Descrito el objeto y utilidad de la invención, lo que se declara como no divulgado ni practicado en España, comprende las siguientes reivindicaciones:

25. 1ª.- Nuevo compartimiento para salpicaderos de automóviles, caracterizado por el hecho de que el compartimiento está constituido por una lámina de forma adecuada y perfil conveniente, abombada, acorde según la forma de la parte inferior del salpicadero del automóvil, formando marco

129770

10.



que presenta en su parte central una ventana cerrada por un portillo articulado.

5. 2ª.- Nuevo compartimiento para salpicaderos de automóviles, según la anterior reivindicación, en el que el portillo presenta unos elementos alámbricos, gruesos que determinan sus muñones de pivotación, estando estos elementos dispuestos transversalmente en el extremo inferior de la cara interna del portillón y en el de los laterales de la ventana del compartimiento.
10. 3ª.- Nuevo compartimiento para salpicaderos de automóviles, según las anteriores reivindicaciones, en el que en uno de los lados y en su cara interna, el marco del compartimiento presenta una pinza de sujeción para colocarla en el salpicadero, mientras que en la cara opuesta hay un apéndice que se eleva hacia arriba y presenta un orificio por el que se ensarta a un tornillo adicional o el mismo que eventualmente pueda haber en el salpicadero del automóvil para otros fines y en el extremo superior opuesto existe otro apéndice similar.
15. 4ª.- Nuevo compartimiento para salpicaderos de automóviles, según las anteriores reivindicaciones, en el que el portillo presenta en su parte superior interna la oportuna aldaba cerrada y abierta con la correspondiente cerradura con llave.
20. 5ª.- Nuevo compartimiento para salpicaderos de automóviles, según las anteriores reivindicaciones, en el que para evitar que las aristas de los laterales del marco arañen la superficie del salpicadero, hay dispuesto un burlete de material flexible.
25. 6ª.- Nuevo compartimiento para salpicaderos de auto-
- 30.



móviles, según las anteriores reivindicaciones, en el que en el borde superior interno del marco hay un apéndice, doblado hacia abajo, formando ángulo diedro, para montar sobre de la arista del salpicadero.

5. 7ª.- NUEVO COMPARTIMIENTO PARA SALPICADEROS DE AUTOMÓVILES.

Según se describe y reivindica en la presente Memoria descriptiva, que consta de cinco hojas foliadas y escritas por una sola cara y acompañada de una hoja de dibujos.

Madrid, a 10 de Mayo de mil novecientos sesenta y siete.

P.A.,

Antonio Aricha

p. p.

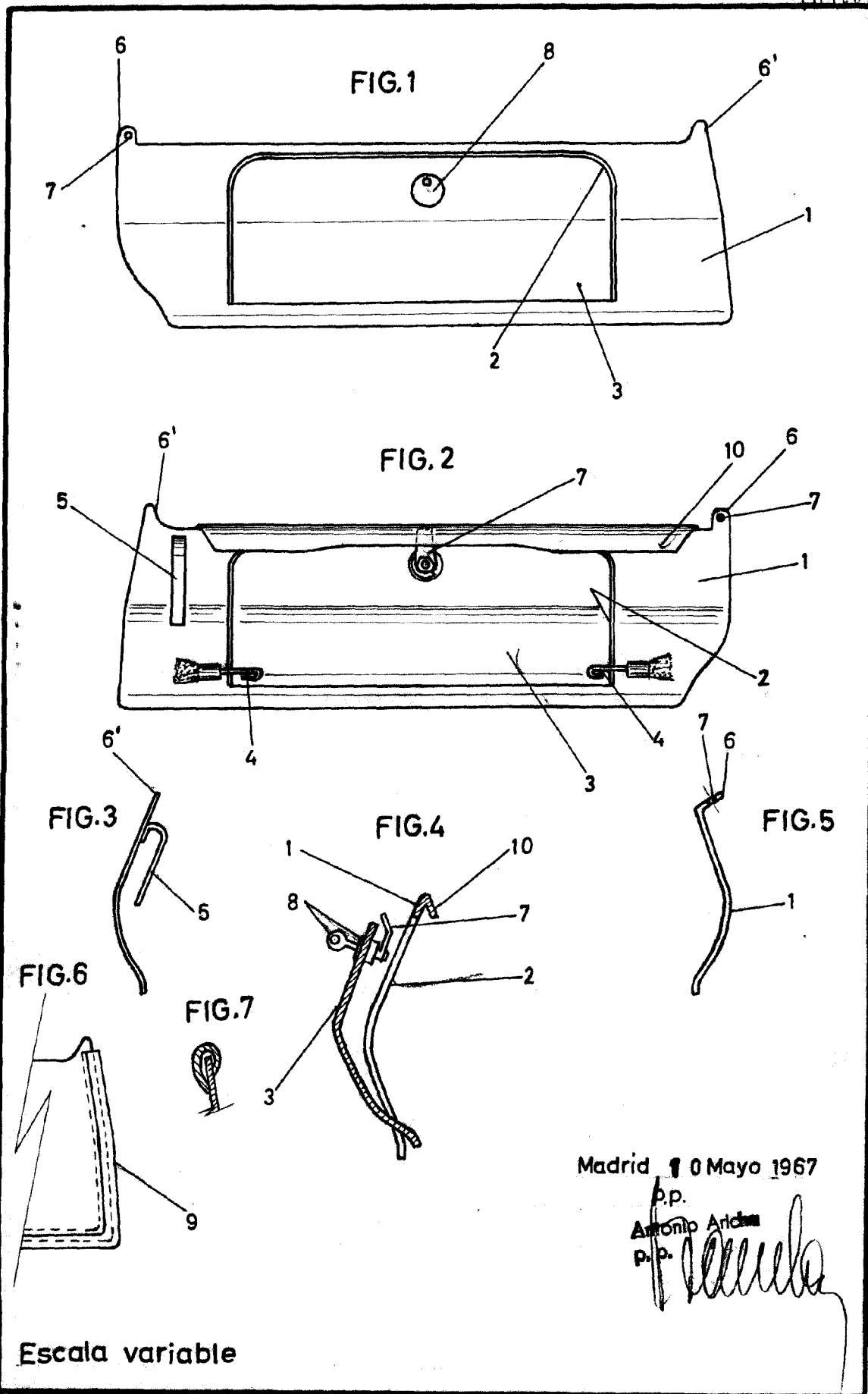

Escala variable

Madrid, 0 Mayo 1967

p.p.
Antonio Ariza
p.p.
[Signature]