



129729



- 2 -

exclusividad que por el se solicita, referente a su fabricacion y venta por el titular en España.

5 Los balancines plegables conocidos en la actualidad, no permiten una graduacion múltiple en la inclinacion del respaldo, siendo por lo general rígidos, restándoles comodidad.

10 Este sillón balancin perfeccionado, dispone de medios para graduar la inclinacion del respaldo, independientemente del plegado del propio sillón, pudiendose realizar la maniobra, encontrandose sentado el usuario, ya que para ello, deben asirse los apoyabrazos tirando suavemente de ellos en forma ascendente, con lo que se libran de su enclavamiento, y entonces, por encontrarse fijados al respaldo, se le imprime a este un movimiento basculante hasta  
15 obtener la posicion mas cómoda, procediendo seguidamente a realizar un nuevo enclavamiento empujando los brazos en sentido descendente.

20 Las piezas balancines que apoyan en el suelo, llevan montado articuladamente por el extremo anterior, un perfil ascendente inclinado hacia atras, que se une igualmente en forma articulada por el extremo superior, a una pletina horizontal en un punto intermedio, cuya pletina por el extremo posterior, se fija articuladamente, al extremo de una porcion tubular descendente, que se fija solidariamente a una brida cuyos brazos solapan a ambos lados  
25

129729



- 3 -

5 del tubo o perfil del asiento, fijandose articuladamente, quedando la porcion tubular, encima del bastidor que constituye el asiento. Anteriormente la pletina horizontal, - se fija articuladamente a una brida, de enclavamiento, - unida a un puente anterior que soporta el asiento por la parte delantera.

10 Los perfiles ascendentes inclinados descritos en primer lugar, disponen en su plano interno, de una escotadura longitudinal, donde se introduce un tetón solidario de los laterales del bastidor del asiento, al objeto de permitir el plegado del sillón.

15 Para una mas clara comprension de las características generales que se dejan expuestas, se acompaña - una lámina de dibujos que muestra un ejemplo de realizacion del sillón balancin perfeccionado objeto del presente registro con la observacion de que a dichos dibujos debe dárseles una amplia interpretacion de ningún modo restrictiva, dada su condicion meramente informativa.

20 Las figuras de la hoja de dibujos, son como sigue:

Figura 1.- Proyeccion general en perspectiva del sillón balancin perfeccionado, que constituye el presente expediente.

25 Figura 2.- Vista lateral en alzado del sillón desplegado.

129729



- 4 -

Figura 3.- Vista lateral en alzado del sillón plegado.

Al objeto de facilitar la localización de las diferentes partes que forman este sillón balancín perfeccionado, así como sus características y cualidades, se han situado acotaciones en las figuras de la hoja de dibujos, relacionadas con las descripciones que se realizan a continuación, siendo -1- los perfiles curvos que constituyen los balancines propiamente dichos, llevando montado articuladamente por el punto -2- los perfiles ascendentes -3-, que se fijan en forma articulada por el extremo superior -4-, a un punto intermedio de la pletina longitudinal -5-, situada debajo del apoyabrazos -6-, el cual queda unido posteriormente a ambos lados del respaldo -7-, por el punto -8- en forma articulada.

En los perfiles curvos -1- y hacia la parte posterior, se montan articuladamente por el punto -9-, los perfiles tubulares -10- que ascienden fijándose por medio del pasador -11- al bastidor -12- que constituye el asiento del sillón, montándose al propio pasador -11-, las orejas -13- de la brida -14-, fijándose ésta solidariamente a la porción tubular -15-, donde se une articuladamente por el punto -16-, la pletina longitudinal -5- en su extremo posterior, fijándose la misma por su extremo anterior al puente -17- que soporta el asiento -12-, al disponer de

129720



- 5 -

los pasadores -18-, teniendo el puente -17- en sus puntas ascendentes, la pieza soporte -19- que permite la graduación del respaldo, sobre la pieza de enclavamiento -20-, situada debajo de los apoyabrazos -6-.

5 El respaldo -7-, bascula por el punto -11- quedando junto al bastidor del asiento -12- por su parte interna.

10 Los perfiles ascendentes -3- presentan en su plano interno una ranura longitudinal -25-, donde se aloja el tetón -26- solidario del asiento -12-, al objeto de guiar y permitir el plegado del sillón.

15 Ampliamente descrito este sillón balancin perfeccionado solamente resta consignar la posibilidad de construirse en variedad de materiales, tamaños y formas, pudiendo igualmente introducirse en su constitución, aquellas variaciones de tipo constructivo que la práctica aconseje, siempre y cuando las mismas, no sean capaces de alterar los puntos esenciales, puestos de manifiesto en la siguiente

20 NOTA

En el presente Modelo de Utilidad, se reivindican como no conocidos ni practicados en España, los siguientes puntos:

25 1.- Sillón balancin perfeccionado, caracterizado porque el bastidor que constituye el asiento, lleva montada en sus laterales y hacia la parte posterior, una brida mediante unas orejas que solapan la barra o perfil, por cuyas orejas, se dispone un pasador que las hace basculantes, siendo la brida, solidaria de una porción tubular

129720

- 6 -



ascendente que se fija por el extremo en forma articulada  
al extremo posterior de una pletina longitudinal que sopor-  
ta por un punto intermedio, el extremo superior de un per-  
fil inclinado descendente montado a los perfiles curvos -  
5 inferiores del balancin, mientras que por el extremo ante-  
rior, se monta articuladamente el lateral interno de una  
brida fijada en un puente anterior que soporta el asiento  
por la parte delantera de sus laterales, encontrandose la  
pletina, debajo de los apoyabrazos y sensiblemente parale-  
10 la con ellos, de manera que dichos elementos independizan  
la articulacion del respaldo, haciendo que este pueda adop-  
tar varios grados de inclinacion, independiente de la posi-  
cion normal del resto del sillón balancin.

2.- "SILLON BALANCIN PERFECCIONADO", de con-  
15 formidad en un todo en lo esencial y fines industriales a  
lo descrito en la precedente memoria descriptiva y gráfica-  
mente representada en los adjuntos planos para su mejor com-  
prensión

Esta memoria consta de SEIS hojas escritas o  
mecanografiadas por una sola cara a doble espacio.

Madrid, 9 MAY. 1967  
Por autorizacion del interesado.

JOSE LOPEZ  
P. P.

129724

129724

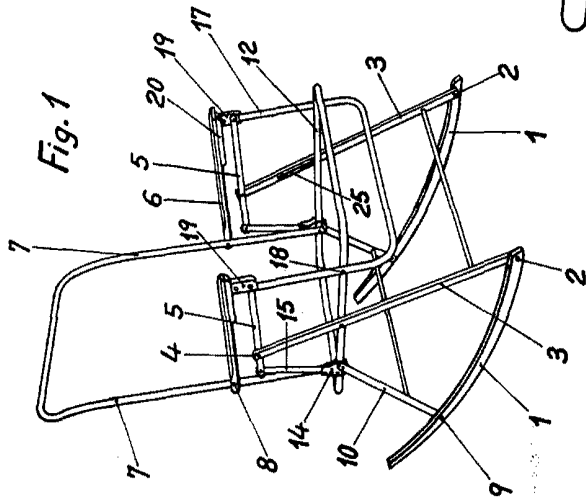

Fig. 1

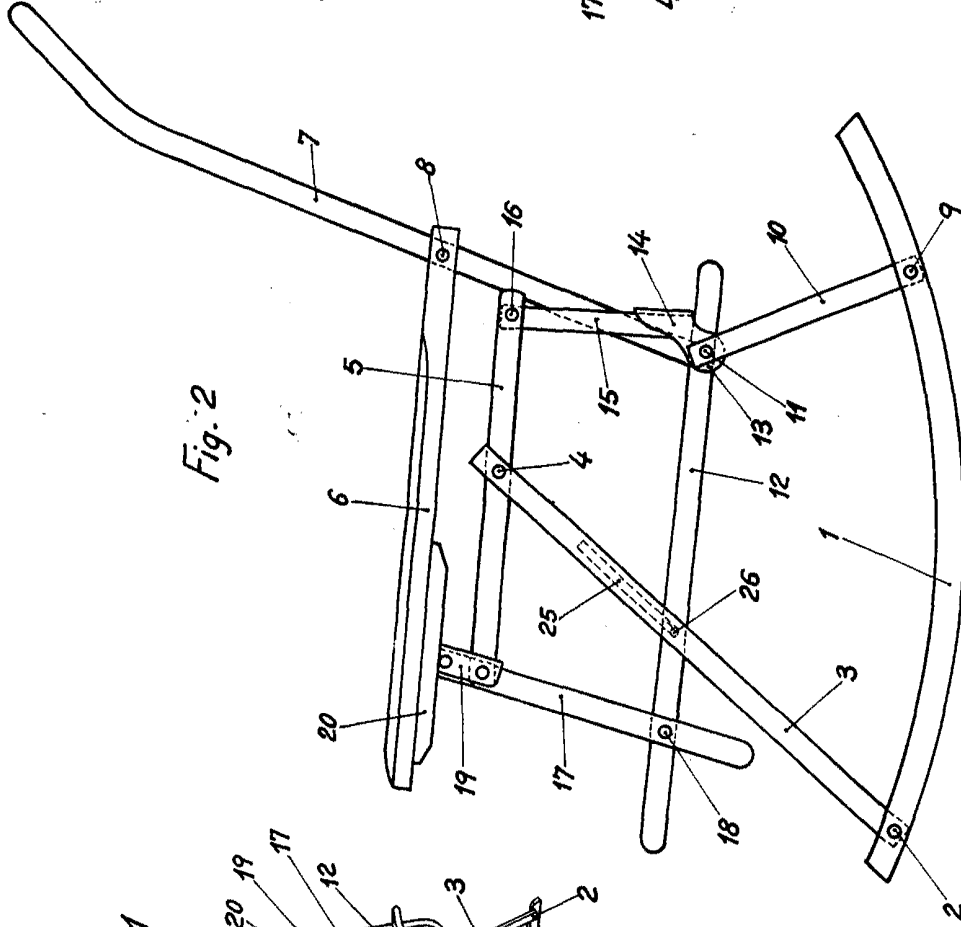

Fig. 2

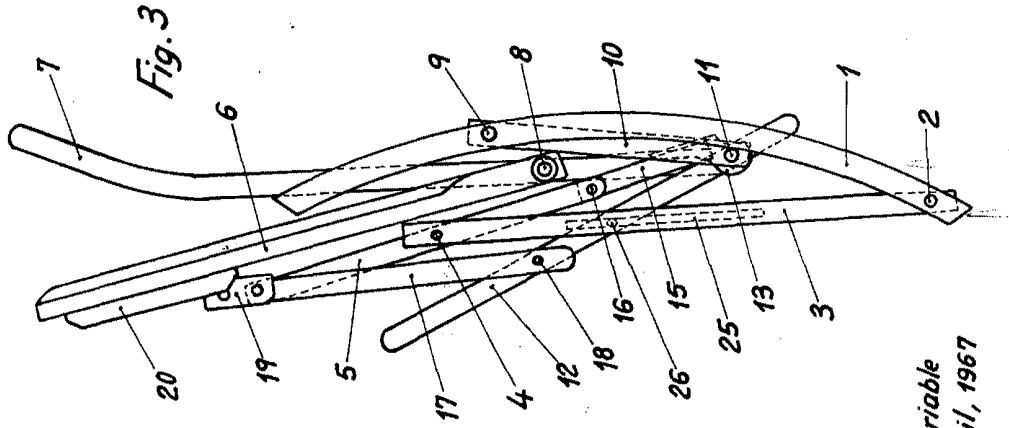

Fig. 3

Escaleta variable  
Madrid, Abril, 1967  
P.A.

JOSE LÓPEZ  
A.P.  
*[Signature]*

