

129695

MODELO DE UTILIDAD
por 20 años

A favor de COMERCIAL DISTRIBUIDORA HERRAMIENTAS, S.L., razón social española, domiciliada en SABADELL (Barcelona), Plaza Junqueras, 30. - - - - -
por: "GATO DE APRIETE". - - - - -

MEMORIA DESCRIPTIVA

El presente modelo de utilidad se refiere a un gato de apriete.

Más concretamente concierne el modelo, a un útil para
5 la sujeción de piezas de madera a encolar o bien para trabajos
similares, de la clase que comprende dos piezas dotadas de sendas
zapatas de asiento, una de cuyas piezas discurre sobre el brazo
de la pieza mayor, efectuándose el apriete de los elementos dis-
puestos entre las dos zapatas, mediante un tornillo dotado de
10 una varilla de manipulación.



El modelo en cuestión se diferencia ventajosamente de los gatos de apriete conocidos hasta la fecha, debido a su especial constitución, que permite un mejor y más fácil uso del útil, facilitando al propio tiempo su fabricación.

5 A dicho efecto la pieza móvil del gato, que se desliza libremente por el brazo de la pieza mayor del mismo, presenta en el borde de la abertura por la que pasa dicho brazo un nervio que constituye el punto de giro de dicha pieza en relación con el brazo, el cual tiene practicados unos pares de
10 muescas en su lado interior en los que encaja selectivamente el citado nervio para el basculamiento de la pieza móvil deslizable.

Para la mejor comprensión de la presente memoria descriptiva, se acompaña una hoja de dibujos, en los que se ha re
15 presentado un caso práctico de realización, que se cita a título de ejemplo no limitativo del alcance de este modelo de utilidad.

En los dibujos:

20 La figura 1, muestra el gato de apriete visto en alzado.

La figura 2, representa una vista en sección transversal por A-A del propio gato.

La pieza deslizable del gato de apriete objeto del modelo, consiste en una brida móvil -1- con una abertura -2-
25 a través de la cual pasa el brazo -3- de la pieza mayor de soporte -4- de forma general en J, en el extremo anterior de cuya brida va aplicado el tornillo accionador -5- del útil, dotado de la correspondiente varilla de manipulación y de una cabeza capsular protectora -6-.

30 Del borde inferior de la abertura -2- de la brida mó



vil sobresale un nervio -7- que se encaja selectivamente en un par de muescas -8- de las que presenta el brazo de la pieza mayor de soporte en sus dos bordes inferiores.

5 Un muelle de fleje de acero -9- de que va provista la brida móvil -1-, y que presiona por su extremo libre sobre el brazo -3- de la pieza mayor -4-, tiende a mantener en posición separada las dos zapatas -10- y -11- del gato, mientras que al atornillar el tornillo -5- se acercan para el apriete, o sea, que el extremo libre de la brida -1- se aproxima al extremo de la pieza mayor -4-.

10 La zapata -11- de la brida deslizable -1- va montada en el extremo opuesto al del tornillo, mediante un pasador -12- con posibilidad de giro de unos 25° aproximadamente, para facilitar su adaptación a la superficie de la pieza correspondiente.

15 El modelo, dentro de su esencialidad, puede ser llevado a la práctica en otras formas de realización, que difieran en detalle de la indicada a título de ejemplo, a las cuales alcanzará igualmente la protección que se recaba. Podrá, pues, fabricarse el gato de apriete de referencia, en cualquier forma y tamaño, con los materiales y medios más adecuados, por quedar todo ello
20 comprendido en el espíritu de las reivindicaciones.

N O T A

Se reivindica como objeto del presente modelo de utilidad:

25 1.- Gato de apriete, de la clase que comprende dos piezas dotadas de sendas zapatas, una de cuyas piezas se desliza sobre la otra pieza, efectuándose el apriete mediante un tornillo de que va provista una de ellas, caracterizado esencialmente por consistir la pieza deslizable del gato de apriete



en una brida móvil, con una abertura para el paso del brazo de la pieza mayor del útil, de forma general en J, del borde inferior de cuya abertura sobresale un nervio que se encaja selectivamente en un par de muescas de las varias que presenta el brazo de la pieza mayor en sus dos bordes inferiores; y por estar dotado el tornillo de manipulación aplicado en el extremo anterior de la brida móvil, de una cabeza capsular protectora del mismo, estando previsto el referido extremo de un fleje elástico que presiona a la brida móvil en el sentido de la apertura del gato de apriete.

2.- GATO DE APRIETE.

Consta la presente memoria descriptiva de cuatro hojas mecanografiadas, foliadas, numeradas y escritas por una sola cara, acompañada de una lámina de dibujos.

Madrid, a 8 MAY 1967

COMERCIAL DISTRIBUIDORA HERRAMIENTAS, S.L.

P. A.
MANUEL HERRAMIENTAS

129695

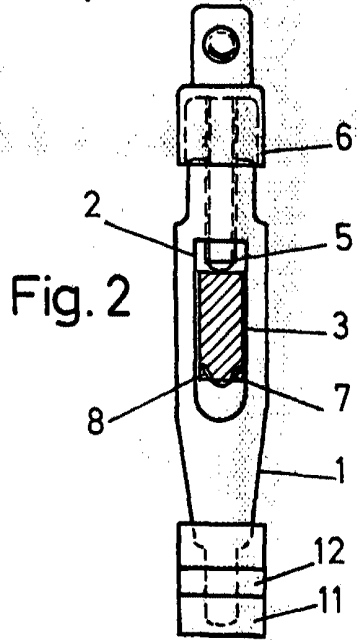
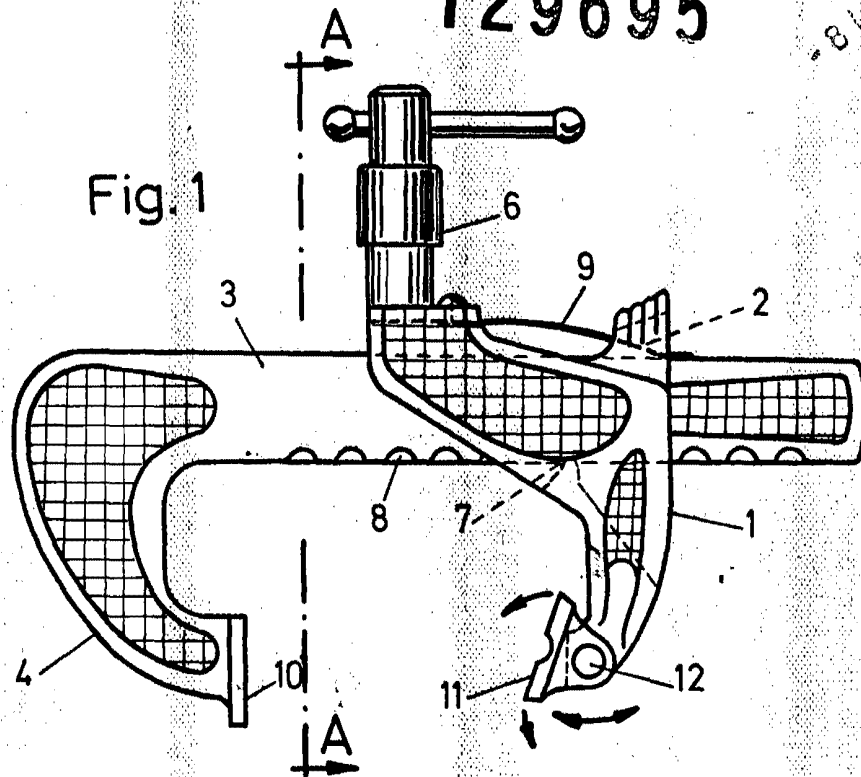

Madrid, 8 de Mayo de 1967

[Handwritten signature]