



129670

MEMORIA DESCRIPTIVA

que se acompaña

a la

solicitud de una patente de invención por veinte años en España

a favor de

Don Santiago URQUIDI domiciliado en Fernandez del Campo 14.-1º en

BILBAO (Vizcaya)

por

Mejoras introducidas en las máquinas para serrar maderas.

==== oOo =====

La presente invención se refiere a mejoras introducidas en las máquinas de aserrar madera del tipo de las que utilizan para este fin una sierra de cinta sin fin tendida entre dos volantes y se caracteriza esencialmente, por el establecimiento de dichos volantes en forma que sean aptos para recibir simultáneamente dos cintas que pueden así ser accionadas con un esfuerzo casi idéntico al necesario para una sola cinta, verificando sin embargo dos cortes simultáneamente y realizando como consecuencia un trabajo doble, con un gasto virtual-



mente igual al de un trabajo sencillo.

Para la perfecta comprension de la invencion se detallará esta haciendo referencia a los adjuntos dibujos, en los que se ha representado a titulo de ejemplo una forma de ejecucion de la invencion.

5 En dichos dibujos, la figura 1 es una vista de una maquina de serrar establecida conforme a la invencion y considerada en vista de perfil.

La figura 2 es una vista de frente correspondiente.

Conforme se aprecia en estos dibujos, las mejoras objeto de la pa-
10 tente, estan constituidas por dos volantes dobles A, cuyos radios pueden ser de cualquier forma conocida; sobre estos volantes se encuentran establecidas las hojas de sierra de cinta sin fin B cuyo funcionamiento es identico al conocido en todas las maquinas de a-
serrar.

15 Ademas del tensor C de que se encuentran provistas todas las sierras de cinta en su parte superior, se establece un segundo tensor D colocado en la parte central del lado opuesto al corte de las hojas.

Se comprende facilmente que la invencion es susceptible de reali-
zarse, variando las disposiciones descritas sin salirse del principio
20 de la misma.

N O T A
=====

La presente invencion comprende las siguientes reivindicaciones:

1.- Mejoras introducidas en las maquinas para serrar maderas, ca-
racterizadas esencialmente por que en las maquinas serradoras de sie-
rra de cinta sin fin dispuesta entre dos volantes, se establecen do-
25 bles volantes susceptibles de recibir simultaneamente dos sierras sin fin que se desplazan paralelamente entre si en el punto de corte verificando un doble corte simultaneo.



2.- Mejoras segun la reivindicacion l caracterizadas esencialmente por el establecimiento de un tensor suplementario, preferentemente establecido en la parte central del lado opuesto al corte de las hojas.

3.- En resumen se reivindica como de exclusiva invencion y como objeto sobre el que ha de recaer la patente que se solicita por veinte años en España: MEJORAS INTRODUCIDAS EN LAS MAQUINAS PARA SERRAR MADERAS

Todo conforme queda descrito en la presente memoria que consta de tres hojas escritas a maquina por una sola cara y dibujos adjuntos.

Madrid 15 de febrero de 1933.
LEOCADIO LOPEZ Y LOPEZ

P.P.

A handwritten signature in dark ink, appearing to read "Leocadio Lopez y Lopez", with a long horizontal flourish underneath.

fig. 1.

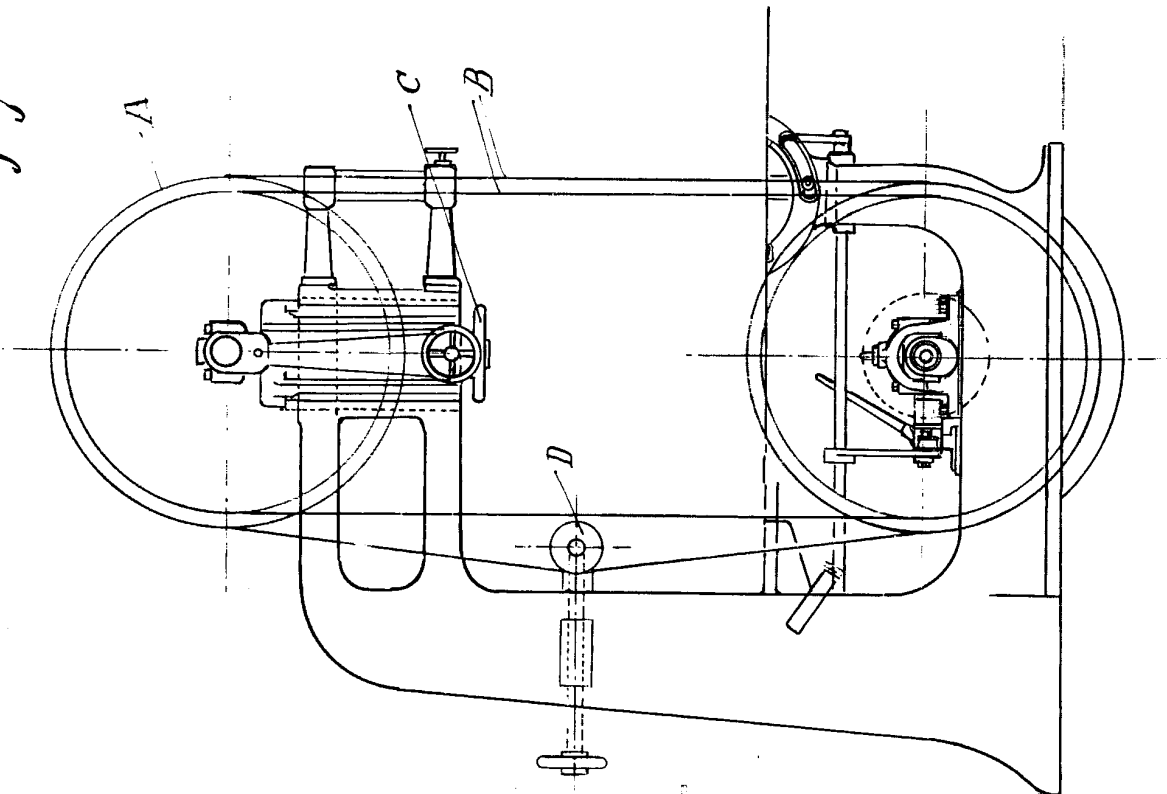
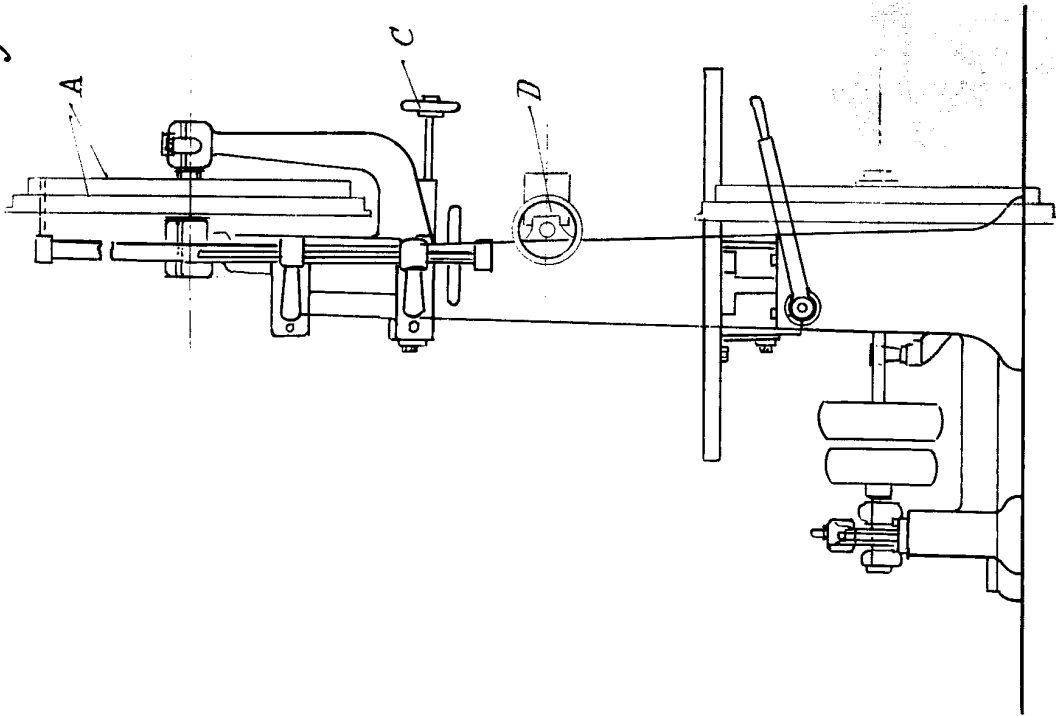

fig. 2.



ESPECIAL MOVIL
15 FEB
5 CENTIMOS

Comandante