



129598

MEMORIA DESCRIPTIVA

Correspondiente a la solicitud de registro de un
Modelo de Utilidad que, por veinte años, se solicita
para España, a favor de D. José BARTOLOME SORIA, de
nacionalidad española, domiciliado en Zaragoza, calle
de Pascasio Escoriaza, 5 - - - - -

p o r

"NUEVA SEÑAL DE AVERIAS"

Se reivindica la protección legal prevista en el
vigente Estatuto sobre Propiedad Industrial para un
nuevo triángulo de averías, cuya novedad con relación
a cuanto se ha practicado en la materia hasta el mo-
mento presente, le hace acreedor del privilegio de



explotación exclusiva que preceptúa el mencionado cuerpo legal.

10 En efecto, los triángulos de averías utilizados en la actualidad adolecen todos de un notorio inconveniente el cual és el de tener poco peso motivo por el cual, en el momento de que sopla un poco de viento quedan tumbados en el suelo; cuando se produce tal contingencia, es preciso colocar piedras tanto en la parte anterior como posterior, origiándose aparte de
15 pérdida de tiempo, falta de visibilidad, etc.

En la hoja de planos que se acompaña, se representa un posible caso de realización en la práctica, el cual se cita a título de ejemplo ilustrativo de la redacción de la presente memoria descriptiva y por
20 consiguiente sin carácter limitativo alguno.

La Figura I corresponde a una vista en perspectiva del triángulo observado por la parte superior del mismo. La Figura 2 muestra el mismo objeto plegado y recogido dentro del cajetín metálico (vista frontal).
25

Haciendo referencia a la numeración convencional dada en la hoja de planos a las diversas partes y piezas componentes del objeto, a continuación se detalla su construcción y características.

30 Consta esencialmente de tres piezas de material plástico (3) cuyas caras visibles son reflectantes, yendo alojadas en otras tantas también de plástico de diferente color (2), para que efectúen así mejor su cometido y van alojadas y tornilladas en un cajetín de chapa (4) en forma de U, de base plana; siendo
35



40 atornilladas al mismo, dos de ellas movibles, quedando una fija en la cara anterior de dicho cajetín (4) las otras dos (3), quedan unidas entre sí por un extremo por medio de un clip (1) para formar el triángulo equilátero de medidas reglamentarias. Una vez
45 terminado el cometido de dicho triángulo, quedan recogidas (Figura 2) con su plegado dentro del cajetín metálico (4). Dicho cajetín, va provisto en su base de dos pletinas (6) movibles atornilladas (5) las cuales sirven de asiento del triángulo.

Se hace la salvedad de que los detalles accidentales de forma, tamaño y materiales utilizados en su construcción, podrán ser objeto de alteración sin que tal modificación desvirtúe la esencialidad que
50 queda resumida en la siguiente:

N O T A

EN RESUMEN: El presente Modelo de Utilidad que por veinte años se solicita para España, ha de recaer sobre las siguientes reivindicaciones:

55 1ª.- "NUEVA SEÑAL DE AVERIAS", caracterizada por comprender un cajetín formado por una chapa doblada en forma de "U" de base plana, en la cual quedan dispuestas con posibilidad de giro dos pletinas sujetas con un tornillo en su centro; yendo superpuesta en una
60 de las caras del mencionado cajetín una pieza moldeada reflectante que, en unión de otras dos -igualmente reflectantes- montadas en unos soportes que giran por un extremo en el repetido cajetín, componen un triángulo equilátero adaptado a la señal de tráfico correspondiente.
65

129598₂ MAY



- 4 -

70

2ª.- "NUEVA SEÑAL DE AVERIAS", según la reivindicación anterior, caracterizada porque las piezas moldeadas reflectantes que giran por un extremo en el cajetín, se unen entre sí por sus respectivos extremos opuestos, mediante un clip, el cual permite a éstas piezas replegarse dentro de este cajetín, una vez se ha terminado de usar la señal.

75

3ª.- "NUEVA SEÑAL DE AVERIAS", según las reivindicaciones anteriores, caracterizada porque el repetido cajetín que sirve de base a la señal, es de peso notablemente mayor que el correspondiente a las dos piezas moldeadas reflectantes móviles que se unen con clips para formar la señal de tráfico.

80

4ª.- "NUEVA SEÑAL DE AVERIAS".
Todo conforme queda expresado en la presente memoria descriptiva que consta de cuatro folios mecanografiados a una sola cara y una hoja de planos que se acompaña.

Madrid, 2 MAY. 1967

P.A.,

PEDRO FELIX MARA
P.A.



Fig.1

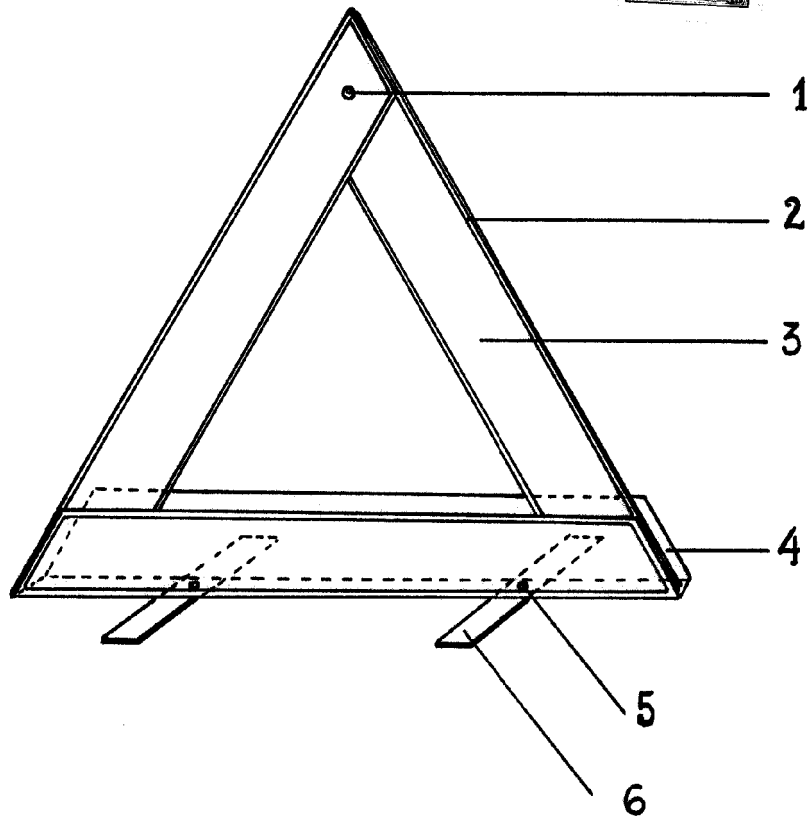
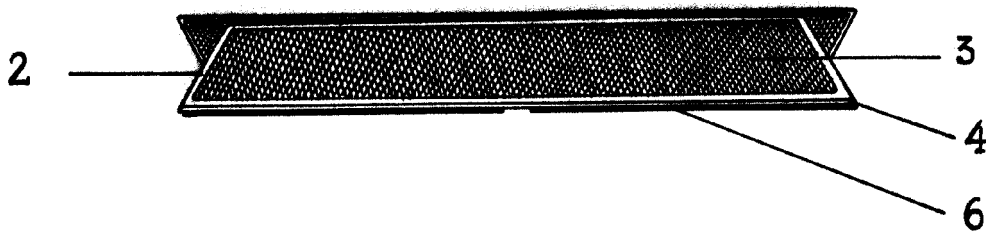

Fig.2



Escala variable

Madrid, 2 MAY. 1967

P.R.

PEDRO FELIX MARA
D.P.