



de la invención es la de conseguir una figura de jugador que pueda ser montado y desmontado rápidamente a -
10 la barra, cosa que se logra mediante la conformación -
de la espalda del jugador en dos piezas, debidamente -
unidas con tornillos, de manera que pueda fijarse a la
barra y desmontarse, sin necesidad de desmontar tam -
bién la barra y quitar de ella el resto de las figuras.

15 Otra ventaja conseguida con estos perfeccio-
namientos reside en la mayor consistencia de la barra-
al no precisar debilitarla con la ranura que suele prac-
ticarsele ahora en la parte superior, cosa que se obtie-
ne a base de conformar un teton en el orificio interno
20 de paso de la barra, para que se aloje en el orificio
practicado en dicha barra, con lo cual se hace a ambas
partes solidarias, además de la presión que la pieza
postiza ejerce sobre la barra, debido a los tornillos.

También es objeto de mejora, la disposición
25 de las tuercas de los tornillos de unión de las dos par-
tes que se acoplan a la barra, para lo cual, se confor-
ma en la superficie exterior de una de dichas partes,
una cavidad, alrededor de la boca de los orificios, de
manera que las tuercas queden alojadas en ellas, impi-
30 diendo que puedan girar, con lo cual quedan mejor fija-
das las figuras a las barras, mejorando también el as-
pecto estético, al no resaltar sobre el cuerpo de la fi-
gura.

Con objeto de que las particularidades ante-
35 riormente expuestas, puedan ser más fácilmente compren-



didás, se acompaña una lámina de dibujos en la que se muestra un ejemplo de realización, el cual conviene - interpretar ampliamente y sin carácter restrictivo al alguno, dada su condición meramente aclaratoria.

50 Los mencionados dibujos representan en su figura 1 una vista en alzado de un jugador, visto por detrás, mientras que la figura 2, muestra una sección vertical de dicho jugador.

45 Refiriendonos a los citados dibujos, vemos que el ejemplo de jugador en ellos representado tiene en su espalda una pieza postiza -1- que, juntamente con el cuerpo -2-, conforman el orificio -3- en donde se coloca la barra del juego, (que no se representa).

50 Dentro del mencionado orificio -3- hay que señalar la existencia del teton -4-, destinado a introducirse en un orificio practicado en la barra con el fin de que el jugador quede fijado a dicha barra, sin posibilidades de deslizarse en ella longitudinalmente, ni tampoco de girar, como se sea conjuntamente con ella.

55 Para la sujeción de la pieza postiza -1-, al cuerpo -2- del jugador, se utilizan dos tornillos -5-, que atraviesan ambas partes, acoplándose las cabezas -6- en los adecuados avellanamientos, mientras que las tuercas -7- quedan alojadas en las bocas dilatadas de los orificios, cuando estos desembocan a la superficie
60 de la pieza -1- de la espalda.

La figura de jugador descrita y representada se fabricará de cualquier material, preferentemente de



65 un metal o aleaciones metálicas, que permitan fundirlo
y moldearlo por inyección, lográndo con ello un proce-
so mas rápido de fabricación y una mayor consistencia
y duración que los obtenidos por otros sistemas.

70 Pueden variar las dimensiones, formas y cual-
quier detalle secundario que no altere lo esencial que
se resume en la siguiente

N O T A
=====

Los puntos no conocidos ni practicados en
España, que se reivindician en este Modelo de Utilidad,
son:

75 1.- Jugador perfeccionado, para juegos de fut
bol de salon, esencialmente caracterizado por el hecho
de que en su parte posterior tiene una pieza postiza,
desmontable que, con la parte anterior completa el ori-
ficio de montaje a la barra, cuya pieza va sujeta al ci-
80 tado cuerpo mediante unos tornillos, disponiendo en la
superficie posterior y alrededor de las bocas de los
orificios de paso de los tornillos de unas cavidades
que sirven de alojamiento a las tuercas de los torni-
llos.

85 2.- Jugador perfeccionado para juegos de fut
bol de salon, caracterizado porque en la superficie in-
terna del orificio de paso de la barra, hay dispuesto
un tetón alojable en el orificio correspondiente prac-
ticado en la barra y

90 3.- " JUGADOR PERFECCIONADO PARA JUEGOS DE

- 5 - 129583



FUTBOL DE SALON ", de conformidad en un todo en lo esencial y fines industriales, a lo descrito en la precedente memoria descriptiva y graficamente representada en los adjuntos planos para su mejor comprensión.

95 Esta memoria consta de CINCO hojas escritas o mecanografiadas por una sola cara a doble espacio en 95 lineas.

Madrid

2 MAY. 1967

Por autorización del interesado

JOSE LOPEZ
P.P.



Fig. 1

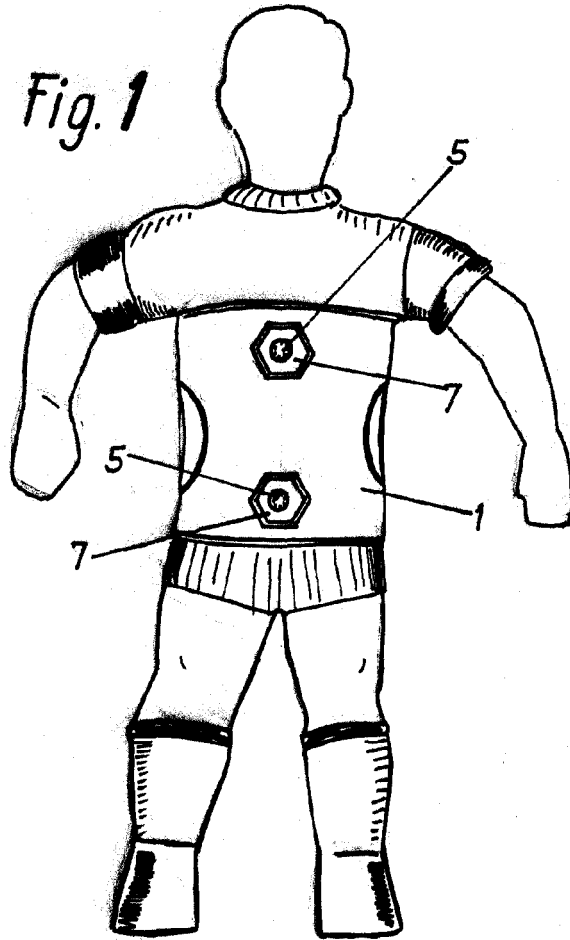
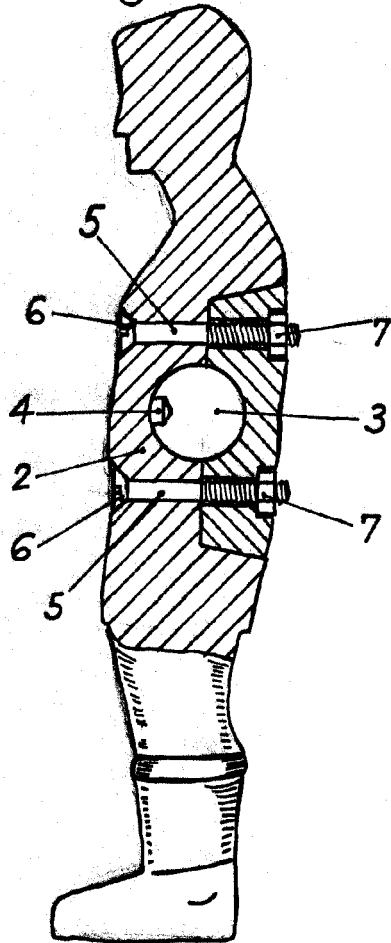

Fig. 2



Escala Variable
Madrid. P.A. 2 MAY. 1967

JOSE LOPEZ
P.A.