

129572



MEMORIA      DESCRIPTIVA

Correspondiente a un MODELO DE UTILIDAD por veinte años.

A favor de

D. José GOULA ROTA, de nacionalidad española.

Residente en VICH(Barcelona).-General Barrera, 7

p o r :

"JUEGO ROMPECABEZAS"

-----



La presente memoria descriptiva tiene como fin la declaración del objeto sobre que ha de recaer el privilegio de explotación industrial y comercial exclusiva en el territorio nacional de un Modelo de Utilidad, conforme a la legislación

5.- vigente en materia de Propiedad Industrial que, según expresa el enunciado, trata de un juego rompecabezas.

El objeto motivo del presente registro trata de un juego recreativo que permite agilizar la imaginación del usuario, compuesto por varias piezas preferentemente planas, de diversas formas geométricas, todas ellas dotadas de unos pequeños agujeros pasantes, lo que permite que por medio de clavos puedan ser fijados sobre un tablero componiendo diversas figuras.

10.-

Con el fin de facilitar la interpretación más exacta del objeto sobre que ha de recaer el presente privilegio, en el plano adjunto complementario de la presente exposición, se representa una forma práctica para la realización industrial y únicamente a título de ejemplo y, por consiguiente, sin carácter exhaustivo sino meramente informativo.

15.-

En este plano:

20.-

La fig. 1ª, muestra una porción de piezas, de acuerdo con el invento, para permitir la formación de figuras.

La fig. 2ª, representa un ejemplo de composición.

Como se desprende de la detenida observación del referido plano, el juego está esencialmente constituido por una serie de piezas planas (1), en cantidad variable y de diversas formas geométricas, tales como rectángulos, triángulos, trapecios, círculos, segmentos circulares, etc., así como piezas semiesféricas (2) y otras formas figurativas, dotadas todas ellas de uno o más taladros (3) que las atraviesan, lo que permite que por medios de clavos (4), chinchetas u otros elementos apropiados,

25.-

30.-



puedan ser fijadas sobre un tablero, componiendo diversas figuras, de acuerdo con la combinación y disposición de las piezas (1 y 2), tal como, a título de ejemplo, se ha representado en la fig. 2ª, pudiendo formar una o varias figuras representativas de los más diversos objetos, según la cantidad de piezas contenidas en el juego.

Descrita suficientemente la naturaleza del invento y su forma de realización práctica, únicamente cabe añadir que en el conjunto y partes independientes constitutivas del todo son susceptibles modificaciones y cambios de materias, forma y disposición en cuanto estas alteraciones no desvirtúen el fundamento esencial del mismo.

#### R E I V I N D I C A C I O N E S

1ª).-"JUEGO ROMPECABEZAS" caracterizado por constar esencialmente de varias piezas, preferentemente planas, de diversas formas geométricas, todas ellas con unos pequeños agujeros que las atraviesan, para permitir con facilidad su fijación en un tablero mediante clavos o análogos, para composición de diversas figuras.

2ª).-"JUEGO ROMPECABEZAS".

La presente memoria descriptiva consta de tres hojas foliadas y mecanografiadas por una sola cara, componiendo un total de cincuenta y tres líneas, incluidas éstas.

Madrid, 29 de Abril de 1.967.-

JOSE M. TORO  
p. p.

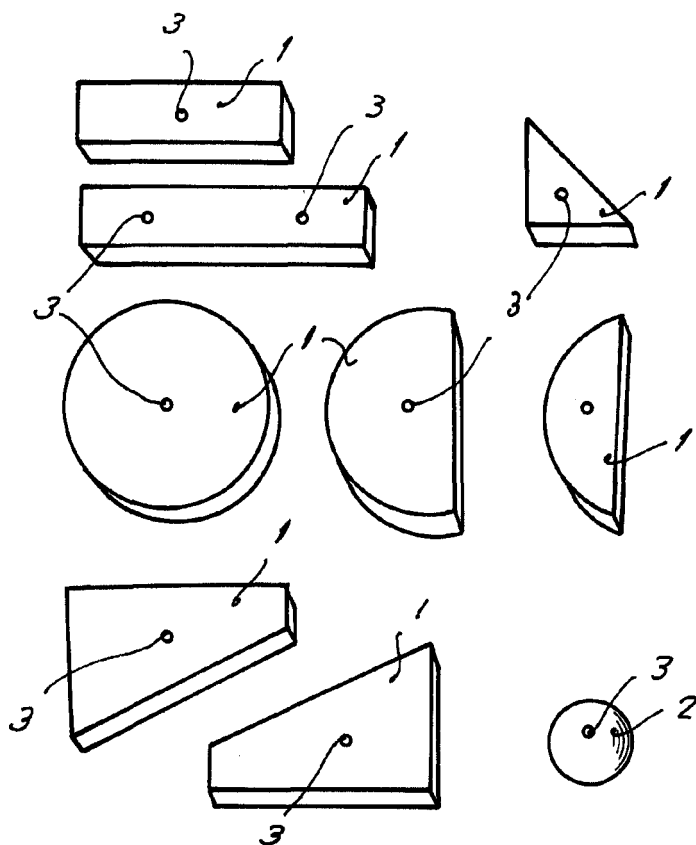

Fig. 1

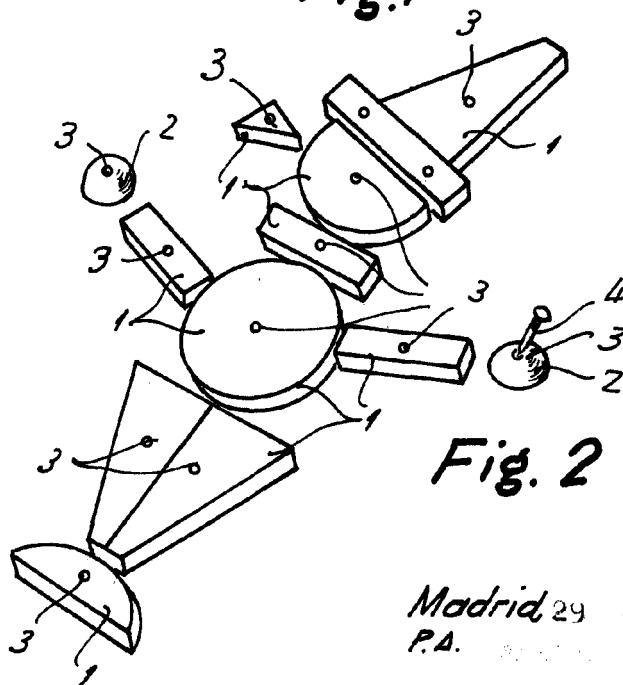

Fig. 2

Madrid, 29 de Abril de 1967

P.A. 80.000

Escala variable