



PATENTE DE INTRODUCCION

por 10 años

por " UN PROCEDIMIENTO PARA LA FABRICACION DE UN JUGUETE  
CONSISTENTE EN UN DISCO GIRATORIO SILVANTE" a favor de  
"Talleres Gráficos Llauger S.A." domiciliada en Barcelona  
=====

MEMORIA DESCRIPTIVA  
-----

La patente de introducción a que se refiere la presente memoria descriptiva está destinada a garantizar el derecho a la explotación exclusiva de un procedimiento para la fabricación de un juguete que conocido y fabricado en Alemania no lo ha sido hasta el presente en nuestro país en que los recurrentes van a establecer su fabricación, de acuerdo con el procedimiento de que se trata.

- 5.
- Este juguete consiste esencialmente en un disco de cartón o de otro material cualquiera, provisto en su centro de dos agujeros debidamente separados entre sí y de un número conveniente de agujeros establecidos cerca de su borde, preferentemente equidistantes uno de otro. Por cada uno de los dos agujeros centrales se pasa un hilo o bramante y los dos hilos en que en esta forma queda montado el disco se toman por sus extremos con el pulgar y el índice de las dos manos. Sujetado en esta forma el juguete, se imprime el mismo un movimiento adecuado para conseguir el torcido de los dos hilos uno sobre el otro, conseguido lo cual basta tirar con las dos manos de los mismos para que se verifique su desa-
- 10.
- 15.

20. rrollo mutuo dando con ello lugar al giro del disco. Al girar el disco la acción del aire en los agujeros establecidos cerca de su contorno produce un silvido, que será tanto más agudo cuanto mayor sea la velocidad de giro de aquel, variándose dicha velocidad tirando de los mencionados hilos
25. con una mayor o menor fuerza.



- Una vez desarrollados los hilos el disco, por la inercia adquirida, sigue girando y lo arrolla nuevamente siempre que para ello se aflojen un tanto los mismos, para tensarlos nuevamente al parar el disco, que girará entonces en sentido
30. opuesto al que lo hacia la primera vez.

En esta forma se puede conseguir un silvido que por sus variaciones de intensidad y tono imita en un todo y de una manera bastante perfecta el silvido tanto del viento suave como del viento más huracanado.

35. En los dibujos de la hoja adjunta se representa un caso de ejecución práctica del juguete de que se trata, mostrándose en la fig. 1 el disco que lo constituye visto de frente y en la fig. 2 se dibuja en vista de perfil.

- Como ya se ha dicho, el juguete de que se trata comprende un disco 1, generalmente de cartón, pero que también puede ser de otro material cualquiera. El referido disco puede ser variable en sus dimensiones, pero en todos los casos va provisto cerca de su borde de una serie de agujeros 2 variables en su número y tamaño y establecidos por lo general equidistantes entre sí. Además, en su centro lleva practicados dos agujeros 3, por los que se pasan los hilos o cordeles 4 con que se lleva a cabo el funcionamiento del juguete de la manera que se ha explicado antes.
40. de un disco 1, generalmente de cartón, pero que también puede ser de otro material cualquiera. El referido disco puede ser variable en sus dimensiones, pero en todos los casos va provisto cerca de su borde de una serie de agujeros 2 variables en su número y tamaño y establecidos por lo general equidistantes entre sí. Además, en su centro lleva practicados dos agujeros 3, por los que se pasan los hilos o cordeles 4 con que se lleva a cabo el funcionamiento del juguete de la manera que se ha explicado antes.
45. tantes entre sí. Además, en su centro lleva practicados dos agujeros 3, por los que se pasan los hilos o cordeles 4 con que se lleva a cabo el funcionamiento del juguete de la manera que se ha explicado antes.

- El disco 1, independientemente de sus dimensiones y material de que se fabrique, será variable en cuanto constituya decoración y adorno de los mismos. Así pues podrán figu-
50. terial de que se fabrique, será variable en cuanto constituya decoración y adorno de los mismos. Así pues podrán figu-

rar en él cuantos dibujos e inscripciones se consideren convenientes, ya sean con un fin puramente ornamental, ya con caracter utilitario ya por último desde un punto de vista comercial utilizándolo al efecto como elemento de propaganda y reclamo.

La realización práctica del disco mencionado se llevará a cabo en una o varias operaciones de troquelado, prensado y cortado, completándose con las que sean propias para su acabado y decoración.



En cuanto a las máquinas y aparatos que se utilicen para la realización de este procedimiento serán variables y en general variará todo cuanto no altere, cambie o modifique la esencialidad de la patente descrita.

65. N O T A.

Se reivindica como objeto de esta patente:

1.- Un procedimiento para la fabricación de un juguete consistente en un disco giratorio silvante que esencialmente consiste en obtener por prensado, troquelado y cortado, en una o en varias operaciones, un disco, variable en sus dimensiones, caracterizado por presentar, cerca de su borde, una serie de agujeros variables en su número y tamaño, y en su centro, dos agujeros debidamente separados entre sí por los que se pasan los hilos con que se provoca el giro del disco completándose este con todo cuanto constituya adorno y acabado del mismo.

2.- " UN PROCEDIMIENTO PARA LA FABRICACION DE UN JUGUETE CONSISTENTE EN UN DISCO GIRATORIO SILVANTE "

Sean cuales fueren las circunstancias que concurren con la esencialidad del objeto de la patente definida en las anteriores reivindicaciones.

Consta la presente memoria de cuatro hojas foliadas escritas por una sola cara y del dibujo unido a la misma.

Barcelona veinte y cuatro de Enero de mil novecien-  
tos treinta y tres.

P.A.de Talleres Gráficos Llauger S.A.



L. DURÁN  
P. P.

A handwritten signature in dark ink, written over a horizontal line. The signature is stylized and appears to be "L. Durán".

Barcelona 24 de Enero de 1.933  
P.A.de Talleres Gráficos Llauger S.A.

L. DURAN  
Pape  
*[Signature]*

FIG. 1

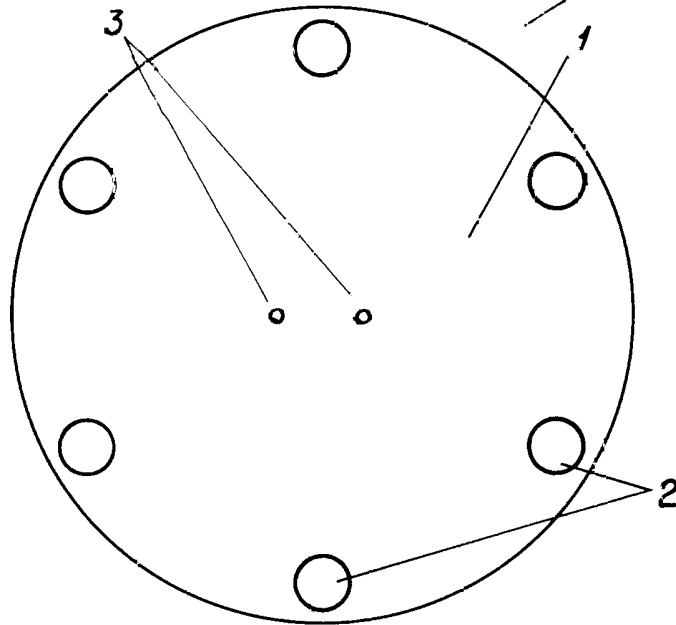
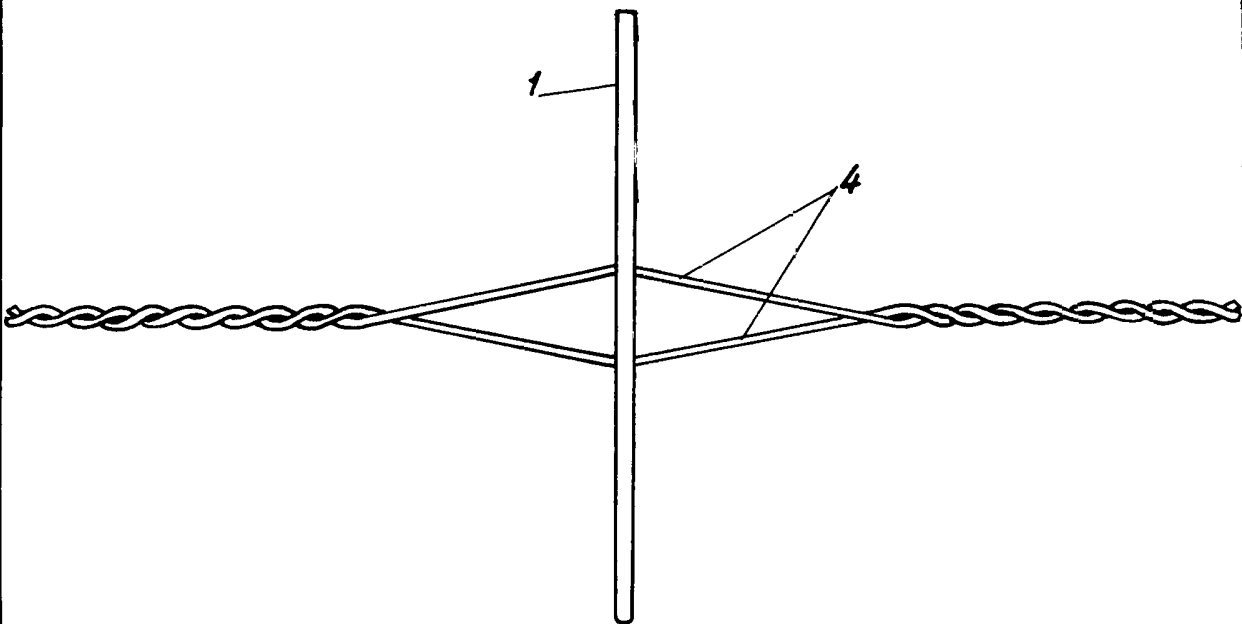

FIG. 2



Escala variable.