

129543



M O D E L O D E U T I L I D A D

por "APARATO GENERADOR DE HUMOS", a favor de Don.MIGUEL
ROMA BOTANG, de nacionalidad española, residente en BAR
CELONA, c/. Aragón, nº. 95.-----

M E M O R I A D E S C R I P T I V A

La presente patente de modelo de utilidad, tiene
como objeto garantizar la fabricación y explotación exclu
siva, en todo el territorio nacional, de un aparato gene
rador de humos, de gran sencillez y extraordinarios resul
5 tados.

Se refiere este modelo a un generador de humos a par
tir de la combustión incompleta de alquitrán, iniciada con
auxilio de un elemento combustible rápido, como gasolina o
keroseno. El humo generado está destinado a proteger los
10 cultivos contra la acción de las heladas, al acumularse en



en las partes bajas formando una capa protectora templada que evita el descenso de la temperatura ambiente por debajo de límites perjudiciales.

5 El generador de humos consiste esencialmente en un depósito cilíndrico metálico, de altura mayor que su diámetro, provisto de un tapa graduable en abertura, y de unas chimeneas interiores de tiraje de aire graduando la separación o abertura de la tapa, se logrará que la combustión del alquitrán colocado en el depósito cilíndrico sea más
10 o menos perfecta, en función de la cantidad de aire recibido y del tiraje de salida que posee el conjunto. Si la combustión es imperfecta, el humo producido es más abundante y espeso, apto en extremo para la utilización protectora antiheladas que hemos citado anteriormente.

15 Como complemento de esta descripción, se adjunta una hoja gráfica en la que se ha dibujado a modo de ejemplo, no limitativo, una realización práctica del generador de humos objeto de esta patente de modelo de utilidad.

20 La fig. 1, dibuja una vista en sección del aparato generador.

La fig. 2, muestra una vista en planta del mismo.

En el resto de la descripción se hará referencia a los diversos elementos que integran el aparato y que se especifican a continuación.

25 Siguiendo los diseños, se observa que el generador de humos está formado por un cuerpo cilíndrico -3-, con fondo cerrado por la placa -4-, y apoyado sobre las patas -5-.

30 En la parte central del cuerpo cilíndrico se encuentra el tubo -6-, abierto por ambos extremos, atravesando su extremo inferior la placa de fondo -4-. Este tubo se sostiene rígido y centrado en su posición por las tres varillas



radiales -7-, las cuales sostienen, a su vez, sendos tubos -8-, verticales y abiertos por ambos extremos, atravesando también sus extremos inferiores la placa de fondo -4-. Estos tubos son de diámetro menor que el tubo central -6-.

5 En el interior de la boca superior del tubo central se encuentra una pletina -9-, soporte de la tapa -10-, del generador. Esta tapa, queda roscada a la pletina -9-, por la varilla axial -11-, provista de los refuerzos radiales -12-, que aseguran la solidez de la unión de la varilla con
10 la tapa, girando la tapa sobre la varilla axial roscada, ascenderá o descenderá, aumentando o disminuyendo la abertura superior del aparato.

15 La tapa está provista, además, de un borde -13-, en todo su perímetro, coincidente con el cuerpo cilíndrico del aparato.

 Finalmente, unas asas -14-, facilitarán el transporte del conjunto de un lugar a otro.

20 En el interior del cuerpo cilíndrico se colocará una determinada cantidad de alquitrán, cuya combustión se iniciará auxiliada por la aportación de un líquido inflamable, tal como la gasolina. Una vez iniciada la combustión, puede cargarse de nuevo el aparato con mayor cantidad de alquitrán.

25 El aire caliente del interior de los tubos tiende a ascender, creándose un tiraje de aire por el interior de los tubos radiales y central, aire que toman directamente del exterior por su parte baja y que al llegar a la parte alta en forma de cuatro chorros, chocan con la tapadera, produciéndose unos arremolinamientos o turbulencias en la
30 zona superior del mismo, que renuevan parcialmente el aire interior del cuerpo y permiten la combustión incompleta del alquitrán.



Estas turbulencias, junto con la mínima abertura que se dejará entre la tapa regulable y el borde superior del cilindro, motivarán una producción intensiva de humos, - propósito del generador objeto de este modelo de utilidad.

5 Toda variación en dimensiones, formas exteriores y materiales empleados en la realización práctica del generador de humos objeto de este modelo de utilidad, en nada alterarán la esencialidad del mismo. Queda pues resumido en las reivindicaciones de la siguiente:

10

- N O T A -

Se reivindica como objeto de este Modelo de Utilidad:

15

20

25

30

1º.- Aparato generador de humos, caracterizado en que está formado por un cilindro metálico, de altura mayor que su diámetro, provisto de un fondo de plancha metálica y do- tado en su parte central de un tubo, mantenido en su posi- ción por tres varillas radiales, las cuales, a su vez, su- jetan sendos tubos de diámetro algo menor, teniendo los cuatro tubos ambos extremos abiertos, y los inferiores atravesando la placa del fondo del cilindro.

2º.- El propio aparato, según la reivindicación ante- rior, caracterizado porque en el interior de la boca supe- rior del tubo central se encuentra una pletina o soporte de la tapa del generador, la cual se relaciona con la ple- tina, mediante una varilla axial roscada, provista de unos refuerzo radiales que aseguran la solidez de la unión de - la varilla con la tapa, pudiendo la tapa ascender o descen- der, girándola sobre su eje, con lo que aumentará o dismi- nuirá la separación o apertura superior del aparato.

129543



3º. APARATO GENERADOR DE HUMOS.

Madrid, 28 de Abril de 1967

[Handwritten signature]

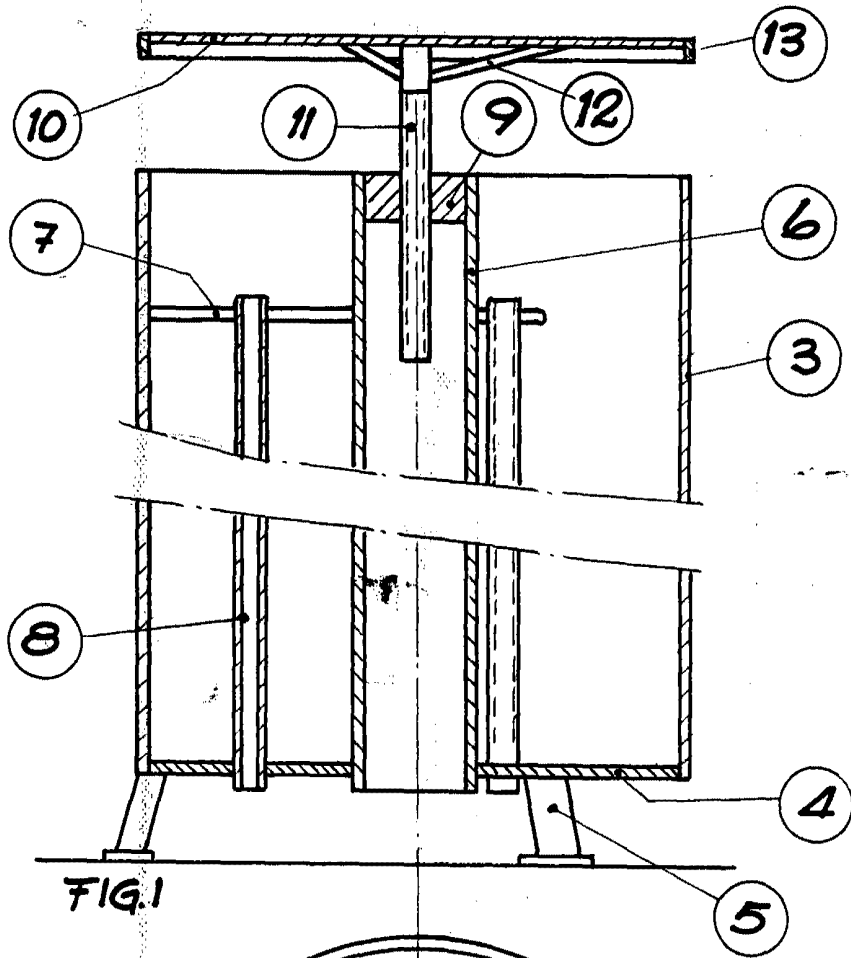

FIG. 1

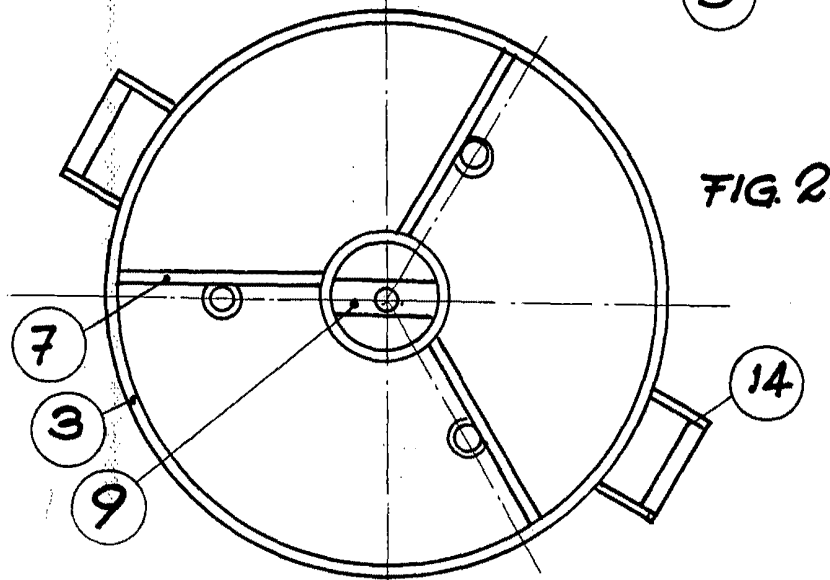

FIG. 2

pa. F. Peraire

Escala variable

[Handwritten signature]