



12 AB

129461

M O D E L O
D E
U T I L I D A D

a favor de Don Jaime GRAUPERA BOHERA, de nacionalidad espa
ñola, residente en Barcelona, calle Mediana de San Pedro,
nº 9, 3º, 1ª, por "LLAVERO DE FANTASÍA".

- . -

MEMORIA DESCRIPTIVA

La presente invención se refiere a un llavero de fantasía, el cual presenta la particularidad, entre otras, de imitar una esposa o grillete circunstancia que le otorga grandes posibilidades de reclamo o simplemente originalidad, siendo, no obstante, de fabricación sencilla y económica.

El llavero aludido se caracteriza por el hecho de estar constituido por dos piezas semicirculares, las cuales se hallan articuladas por un extremo, mientras que el extremo opuesto de una de ellas finaliza en un remate que

129461



12 ABR

5. externamente incorpora una anilla para la fijación de la cadenilla correspondiente, mientras que internamente forma un cajetín en el que se aloja un resorte que solicita hacia fuera un fiador dotado en su extremo libre de un diente, susceptible de encajar en uno de los dientes formados en el extremo libre de la otra pieza complementaria del llavero.

10. Los dibujos adjuntos muestran tan sólo a título de ejemplo, no limitativo del alcance de la presente invención, un caso práctico de realización de un llavero según las características descritas.

15. En dichos dibujos: La figura 1 muestra una vista en alzado del llavero en su posición cerrada; la figura 2 es una vista análoga a la anterior mostrando el llavero en posición semiabierto; y la figura 3 es otra vista en alzado, en la que el llavero se encuentra totalmente abierto.

20. Según la representación de los dibujos, el llavero objeto de la invención, en una realización preferida, está constituido por las piezas semicirculares -1- y -2-, las cuales se hallan articuladas por uno de sus extremos mediante el pasador -3-.

25. La pieza -1- tiene dispuesta en su extremo opuesto al de articulación la pieza -4-, la cual, imitando el terminal de unas esposas, está dotada de la argolla -5- externa, que queda en disposición de fijar el extremo de la cadenilla correspondiente, no representada en los dibujos. Esta pieza -4- forma interiormente el cajetín -6-, en cuyo

- 3
129461

42 ABR 1951



interior se halla alojado el resorte laminar -7- que solici-
ta elásticamente hacia fuera la palanca articulada -8-, fi-
jada mediante el eje -9- cuyos extremos se hallan dispues-
tos en alojamientos formados en las paredes del citado caje-
tín -6- mientras que en el extremo opuesto externo se forma
5. el diente -10- orientado hacia atrás el cual se halla dotado
el nervio -11-.

El extremo libre de la pieza -2- forma un canto
externo dentado, cuyos dientes -12- se hallan orientados
10. en posición contraria al diente -10- del que es portador
la pieza complementaria -1-, de modo que para proceder al
cierre del llavero bastará acoplar el citado diente -10-
en uno de los -12-, quedando aquel mantenido en la posi-
ción escogida por la acción del resorte -7-.

15. La apertura del llavero cuya descripción nos ocu-
pa es muy sencilla, puesto que para ello bastará presionar
hacia arriba el nervio -11-, con lo cual se vencerá la re-
sistencia del resorte -7- liberando así el diente -10- de
su posición de cierre.

20. Como se deduce, pues, de la descripción efectua-
da, el atractivo de imitar una esposa que ofrece el llavero
objeto de la invención hay que agregarla la ventaja de que
su seguridad de cierre se lleva a cabo mediante unos meca-
nismos extraordinariamente simplificados, por lo que la
25. posibilidad de averías y atascos queda prácticamente des-
cartada, facilitando además la sencilla y económica fabri-
cación del mismo, todo lo cual proclama las evidentes ven-
tajas que dicho llavero presenta con respecto a otras rea-
lizaciones conocidas en el mercado.

129461



- Serán independientes del objeto de la presente invención, los materiales empleados en los distintos elementos constitutivos del llavero de fantasía así como las formas y dimensiones de los mismos y, en definitiva, todo cuanto no afecte a su esencialidad.
- 5.

NOTA

Se reivindica como objeto del presente modelo de utilidad :

10. 1. Llavero de fantasía, que se caracteriza por el hecho de estar constituido por dos piezas arqueadas las cuales se hallan articuladas por uno de sus extremos, mientras que el extremo opuesto de una de ellas forma un terminal dotado exteriormente de una argolla para la fijación de la cadenilla, mientras que internamente está dotado de un cajetín en el que se aloja un resorte que solicita hacia fuera un afiador, dotado por su extremo libre de un diente susceptible de encajar en uno de los dientes formados en el extremo libre de la otra pieza complementaria del llavero.

15. 2. Llavero de fantasía.

Todo ello según queda escrito y reivindicado en

- 5 -

129461



la presente memoria descriptiva que consta de cinco hojas
foliadas escritas a máquina por una sola cara.

Barcelona, 12 de abril de 1967.

Jaime GRAUPERA BOHERA

p.a.



D. JAIME GRAUPERA BOHERA

Foja única

129461

12 ABR

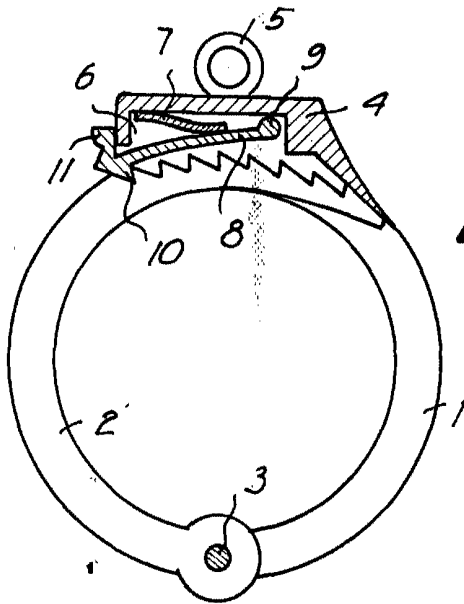

Fig. 1

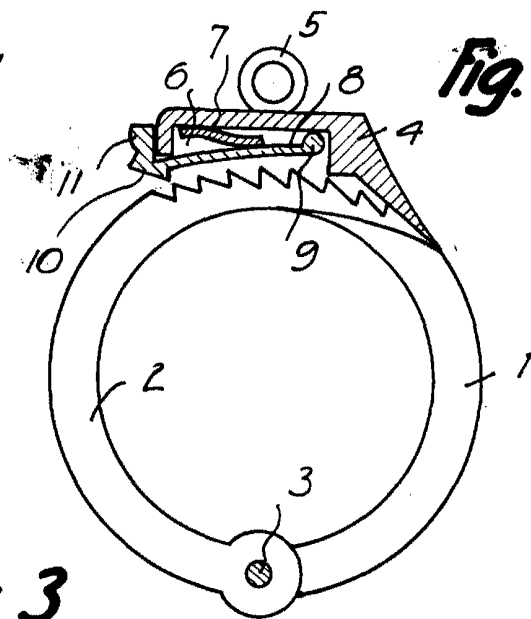
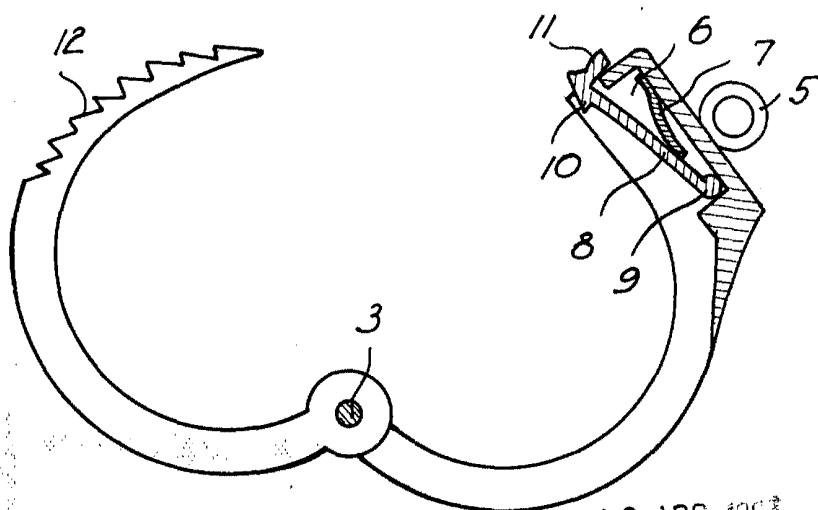

Fig. 2

Fig. 3



12 ABR 1961

Barcelona,
Jaime Graupera Bohera
p.a.

1621