

23-6-75

120443
MODELO DE UTILIDAD

Memoria Descriptiva

sobre:

"CAPSULA PARA EL PRECINTADO DE BOTELLAS"

=====

Solicitante: D. José Barea Rodriguez, de nacionalidad española,
residente en: Plza. de las Cocheras, nº 1 -JEREZ DE
LA FRONTERA- (Cádiz)

=====

El presente modelo de utilidad tiene por
objeto una cápsula para el precintado de botellas
o recipientes de todo tipo y cuyo contenido bien
puede ser sólido, líquido, polvos, granulados etc.,
5. pero especialmente todos aquellos productos aromáti



cos tales como alcoholes, oleos, esencias etc.

Son conocidas cápsulas para el precintado de este tipo de envases, estando dichas cápsulas abiertas por una de sus bases.

5. Este tipo de cápsulas presenta un inconveniente y es que al estar cerradas por su base superior no permiten ver la inscripción del tapón base, siendo necesario por tanto gravar dicho texto bien sobre la base superior de la citada cápsula, o bien lateralmente, hecho no muy aconsejable debido a que merced a la ruptura previa de esta cápsula para efectuar el descorche, se pierde la publicidad del contenido, salvo en el caso de que la citada inscripción también se realice en el tapón, lo que ocasiona por otro lado un aumento en los costes.
- 10.
15. El objeto de la presente invención es presentar una cápsula abierta por sus dos bases y fabricada con finas paredes en materiales ligeros, tales como polietileno, celulosa simple o regenerada etc., que palia los inconvenientes de las anteriores cápsulas.
20. Estas cápsulas, por el hecho de disponer abiertas sus dos bases, permiten la colocación manual o automática sobre el recipiente a que hayan de ser destinadas, e igualmente permiten una visión clara del anagrama o texto marcado en el tapón base. Por otra parte, para facilitar el descorche, estas cápsulas están provistas de una zona de debilitamiento anular periférica, zona esencialmente obtenida por punteado.
- 25.
30. Para mejor comprensión de la idea y aclaración de lo anteriormente expuesto, se hace a continuación una descripción detallada referenciada con las figuras adjun



tas, en las que:

La figura 1, es una vista en perspectiva de la cápsula objeto de la invención.

5. La figura 2, es una vista en sección longitudinal de la figura 1.

Según se observa en las figuras, se representa por 1, una cápsula para el precintado de botellas, que adopta generalmente la forma cilíndrica, Esta cápsula que está abierta por sus bases 2 y 3, presenta en la base superior 2, un reborde 4, que sirve para que dicha cápsula 1 asiente sobre el tapón base de un recipiente, no representado.

10.

Esta cápsula además presenta una zona de debilitamiento anular periférica 5, que facilita la operación de descorche del citado tapón.

15.

La zona abierta por correspondiente a la base superior 2, permite observar claramente la inscripción u organigrama provista sobre el tapón del envase.

En estas condiciones solamente es preciso desprender la parte superior de la cápsula, a la altura de la zona debilitada, para dejar en libertad al tapón, el cual al estar provisto de la citada inscripción o texto permite mantener constantemente una excelente publicidad.

20.

Se podrán comprender de la descripción efectuada, que pueden introducirse diversos cambios y modificaciones, tales como la forma geométrica de la cápsula, la disposición de la zona debilitada, la obtención de dicha zona etc., sin que por ello varíe la naturaleza de la invención.

25.

- N O T A -

30. Descrita suficientemente la naturaleza del in-



vento, así como la manera de realizarlo en la práctica, debe hacerse constar que las disposiciones anteriormente indicadas son susceptibles de modificaciones de detalle, en cuanto no alteren su principio fundamental, siendo lo que constituye la esencia del referido invento y por lo que se solicita un Modelo de Utilidad, por 20 años en España, sobre: "CAPSULA PARA EL PRECINTADO DE BOTELLAS", caracterizándose por lo siguiente:

5. 1.ª.- Cápsula para el precintado de botellas, caracterizada porque ambas bases que constituyen la cápsula están abiertas, previéndose en la base superior un reborde que sirve para que dicha cápsula asiente sobre el tapón base.

10. 2.ª.- Cápsula según la reivindicación 1.ª, caracterizada porque se prevé una zona de debilitamiento sobre la pared lateral de la cápsula que facilita la operación de descorche.

15. 3.ª.- Cápsula según las reivindicaciones 1.ª y 2.ª, caracterizada porque dicha cápsula adopta preferentemente la forma cilíndrica.

20. 4.ª.- "Cápsula para el precintado de botellas", tal y como queda sustancialmente descrito en la presente Memoria e ilustrado en los dibujos adjuntos.

25. Esta Memoria consta de 4 hojas escritas a máquina por una sola cara.

26 ABR. 1967

Madrid,

D. JOSE BAREA RODRIGUEZ

J. GOMEZ ACEBO Y MODET
p. p. Firmado: F. Hernández Ruiz

FIG 1

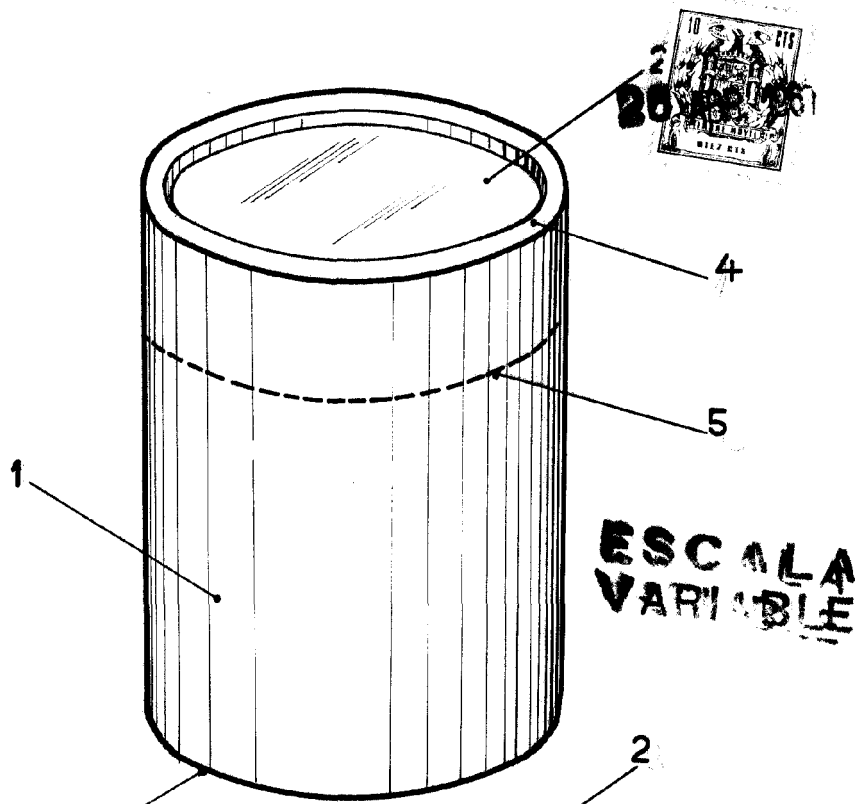

ESCALA VARIABLE

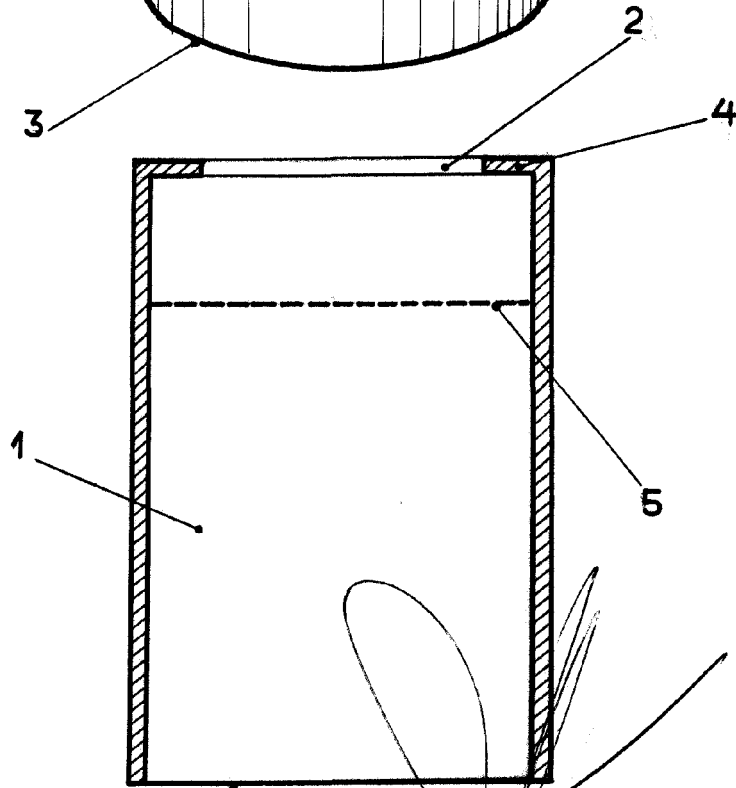

FIG 2

26 ABR. 1937

ESCALA VARIABLE

MADRID.
 JOSE BAREA RODRIGUEZ
 J. GÓMEZ ACEBO Y CA
 p. p. Firm. de F. Hernández Rota