

12

129383

25



MEMORIA DESCRIPTIVA

que corresponde a una solicitud de MODELO UTILIDAD, por veinte años, por: "DISPOSITIVO PARA LA SUJECION DE TOLDOS O MANTOS DE MATERIA PLASTICA", cuyo registro se solicita a favor de ABAYKER, S.A, de nacionalidad española, residente en Barcelona, c/ Sicilia, 402.-

-00000000 -

Tiene por objeto la presente solicitud amparar un sistema de pinza para sujeción de toldos o mantos de materia plástica.

5.-

Los toldos o cubiertas de materia plastica se vienen empleando con bastante difusión para cubrir mercancías, partes de construcción, maquinaria, cultivos, pajares, etc.etc. para protegerlos de la lluvia,



10.-

heladas y demás rigores de la intemperie, pero llevan consigo el problema de la sujeción, ya que si la lámina de plástico es agujereada para poner unos collares u ojetes, se desgarran con suma facilidad.

15.-

Las pinzas objeto de esta solicitud permiten, por sus características, aplicarse al borde del toldo y sujetarlo firmemente y son susceptibles de llevar un orificio o gancho por donde pasar la cuerda que haga la retención.

20.-

Están constituidas por dos piezas de material adecuado, plástico por ejemplo, que se acoplan entre sí por encaje mutuo o por salientes y entrantes previstos en ellas y mediante los cuales aprisionan el borde de la lámina. La fijación entre sí de ambas piezas puede hacerse por encaje de salto, aprovechando la elasticidad del material en que se han construido, pero preferiblemente, por su permanencia en el efecto y su consistencia, se prefiere que se unan por medio de tornillo.

25.-

Para hacer más inteligible esta descripción, haremos referencia en lo que sigue al dibujo adjunto, dado a título de ejemplo ilustrativo, en el que:

30.-

La figura 1ª muestra el dispositivo con las partes separadas, y



129383 . . 120703

25 ABR



sin apartarse de su esencialidad, por lo que se hace constar que tales modificaciones se entenderán incluidas en esta solicitud sean cualesquiera las circunstancias que concurran.

60.-

N o t a

Descrito suficientemente el objeto de esta solicitud se declaran de novedad y propiedad las siguientes:

R e i v i n d i c a c i o n e s

65.-

1ª.- Dispositivo para la sujeción de toldos

o mantos de materia plástica, que se caracteriza por estar constituido por dos piezas que adoptan una configuración apropiada para encajarse entre sí, aprisionando el borde de una lámina de plástico o similar, a cuyo efecto, las partes de contacto de ambas piezas están provistas de elementos de retención de dicha lámina en la mayor superficie posible, para eliminar el efecto de rotura, y pueden estar constituidos estos elementos por salientes alternos de cualquier sección, ondulados o simplemente rayados.

70.-

75.-

2ª.- Dispositivo para la sujeción de tol-

dos o mantos de materia plástica, según la reivindicación anterior, que se caracteriza porque la reunión de

- 5 - 129383 5 ABR



80.-

ambas piezas se efectua por presión ejercida por un tornillo pasante en la zona donde no llega el borde de la lámina a retener.

85.-

3<sup>a</sup>.- Dispositivo para la sujeción de toldos o mantos de materia plástica, según la reivindicación primera, que se caracteriza porque una de las piezas componentes lleva una parte reforzada en la que se ha previsto hacer un taladro para montar un gancho o simplemente para el paso de una cuerda de retención.

4<sup>a</sup>.- DISPOSITIVO PARA LA SUJECION DE TOLDOS O MANTOS DE MATERIA PLASTICA.

Todo conforme se describe y reivindica en la presente Memoria Descriptiva que consta de cinco hojas y dibujos que se acompañan.

Madrid, 25 abril mil novecientos sesenta y siete.

ABAYKER, S.A.

P.A.

129383

ABAYKER, S.A.

HOJA UNICA



FIG. 1

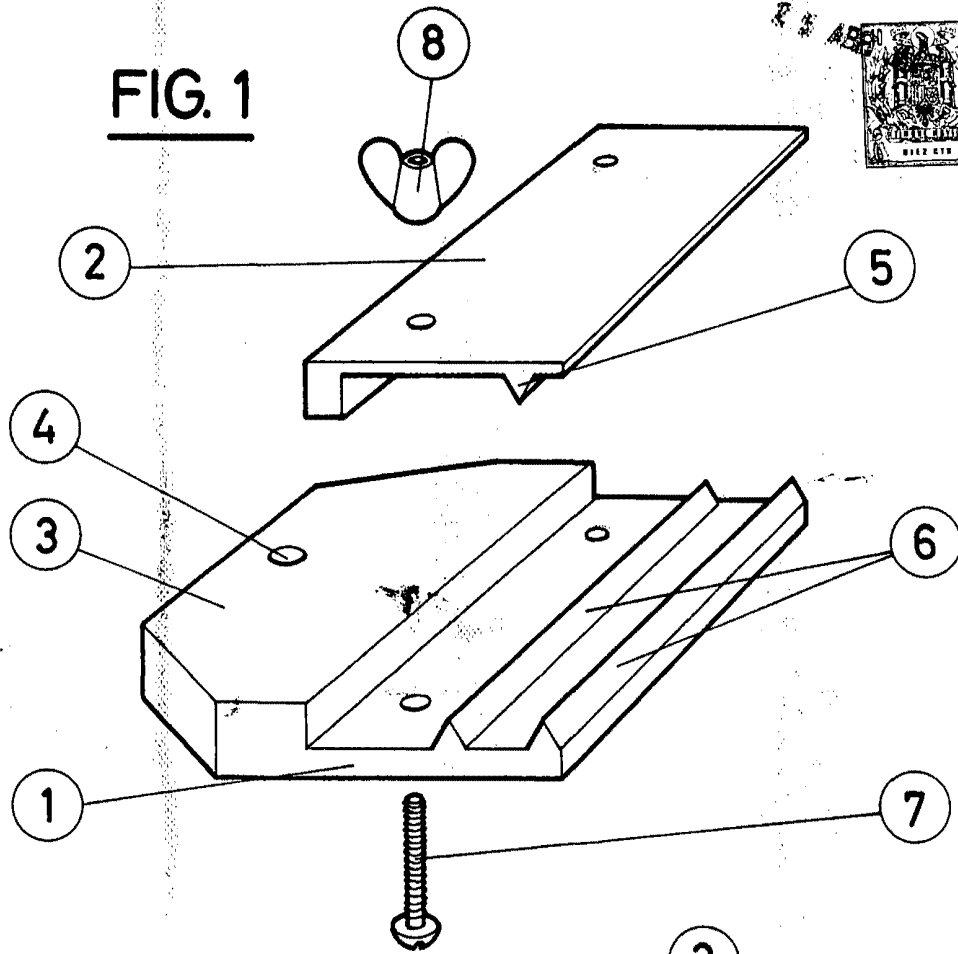
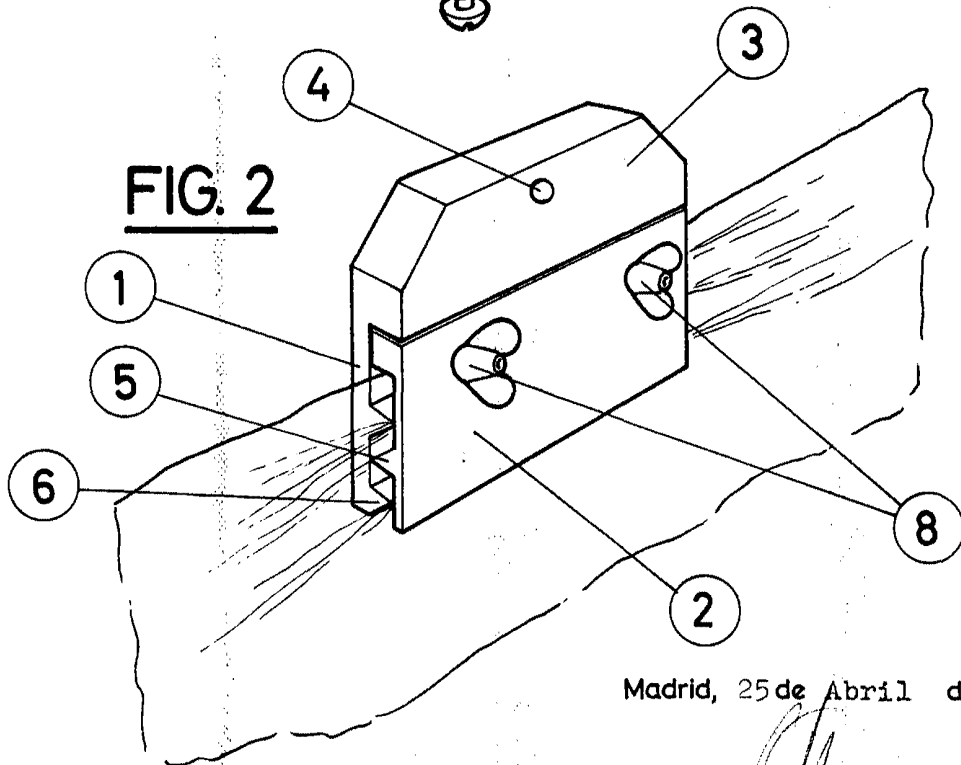

FIG. 2



Madrid, 25 de Abril de 1.967

ESCALA VARIABLE