

129374



129374

129374

MEMORIA DESCRIPTIVA

correspondiente a la solicitud de concesión de un...

MODELO DE UTILIDAD

SOLICITANTE: D. FRANCISCO BELTRAN SEGARRA

RESIDENCIA: BENIFAYO (Valencia).- Gran Vía Norte, 48

ENUNCIADO: CARRITO PLEGABLE PARA SERVICIO

Prioridad: Patente n.º del



129374

1 La invención a que se refiere la presente memoria
constituye una novedad industrial con características y ven-
tajas que la hacen merecedora del privilegio de explotación
exclusiva que para ella se solicita, de acuerdo con las pres-
5 cripciones del vigente Estatuto sobre la Propiedad Industrial
de fecha 26 de Julio de 1.929, texto refundido, publicado el
30 de Abril de 1.930.

 En la actualidad pertenece a la técnica conocida
constituir un carrito plegable para servicio a base de sendos
10 bastidores dispuestos a distinta altura, los cuales soportan
a una respectiva bandeja, estando dicho carrito sustentado
por ruedas que nacen del bastidor inferior.

 Naturalmente, el tipo de articulación más carac-
terístico entre los bastidores de un carrito de este género
15 consiste en disponer dichos bastidores entrecruzados en aspa.
Sin embargo, una articulación de este tipo no permite, como
es sabido utilizar el carrito para servicio de cama, ante
la dificultad que existe para el somier que habría de pene-
trar entre dichos bastidores.

20 Un carrito plegable para servicio, hecho según
el invento, está concebido convenientemente para resolver
ese problema. Tiene por finalidad no solo simplificar el pro-
ceso fabril de un carrito convencional para servicio, sino
mejorar incluso y precisamente su actuación funcional median-
25 te una organización en líneas generales simplificada.

 En tal sentido el carrito plegable para servi-
cio que se propone viene caracterizado porque el bastidor
inferior se halla articulado por uno de sus extremos a un
bastidor intermedio que a su vez se articula sobre una zona
30 paracentral del bastidor superior en una posición oblicua,



129374

1 comprendiendo el bastidor intermedio apoyo sobre el bastidor
inferior o viceversa y estando articulada al bastidor inter-
medio ramas verticales que se anclan por su extremo superior
sobre el bastidor superior actuando como soporte auxiliar
5 de este último.

La figura única representada en la hoja de pla-
nos que se adjunta, con carácter ilustrativo, corresponde a
una sección vertical de un carrito plegable para servicios
hecho según la invención. Como puede observarse, es del tipo
10 que comprende sendos bastidores (1) y (2) dispuestos a dis-
tinta altura, los cuales soportan a una respectiva bandeja
(3) sobre la que se sitúan los servicios.

El carrito que se propone se caracteriza porque el
bastidor inferior (2) del que nacen las ruedas (4) se halla
15 articulado según (5) por uno de sus extremos a un bastidor
intermedio (6) que a su vez se articula por (7) sobre una zo-
na paracentral del bastidor superior (1) en una posición
oblicua, con lo cual entre el bastidor superior (1) y el in-
ferior (2) queda un espacio suficiente para que penetre el
20 somier de una cama.

Entretanto, el bastidor intermedio (6) comprende
apoyos (8) sobre el bastidor inferior (2) o viceversa compues-
tos por cartelas tubos o varillas que actúan como tope posi-
ción para dicho bastidor intermedio (6), que, a su vez, tiene
25 articuladas ramas verticales (9), las cuales se unen por su
extremo superior (10) sobre el bastidor superior (1) o sobre
garfios (11) nacientes del mismo, de modo que dichas ramas
actúan como órganos de retención del propio bastidor superior
(1).

30 Para producir el plegado de este carrito las ra-

129374



1 mas verticales (9) se yuxtaponen al bastidor intermedio (6);
se pliega el bastidor superior (1) haciéndolo girar hacia el
bastidor intermedio (6), y se pliega el bastidor (2) haciéndolo
5 lo girar también hacia el bastidor intermedio (6), pero por
la parte opuesta, estando representado el sentido de giro de
los distintos bastidores con medios de flechas indicadoras.

Se deduce de lo expuesto que la realización industrial
del carrito plegable para servicio ofrece una serie de
ventajas decisivas, puesto que su proceso fabril se desarro-
10 lla bajo fases operativas simplificadas que suponen, consi-
guientemente, costos muy asequibles de producción.

Considerando por otro lado que la estructura del
carrito requiere una manipulación fácil y cómoda para produ-
cir el plegado, con lo cual se mejora la actuación funcional
15 de los carritos de este género, es evidente que el Modelo so-
licitado adquiere una utilidad práctica singular por el be-
neficio o efecto nuevo que aporta a la función a que se des-
tina.

Hecha la descripción precedente hemos de añadir,
20 que los detalles de realización de la idea expuesta pueden
variar, sin que por ello cambie la esencia de la invención,
que es la que se desprende de los párrafos que anteceden y
la que se reivindica en la siguiente

N O T A

25 En resumen, el Modelo de Utilidad que se solici-
ta, recaerá sobre las siguientes reivindicaciones:

1ª.- CARRITO PLEGABLE PARA SERVICIO, del tipo
que comprende sendos bastidores dispuestos a distinta altu-
ra, los cuales soportan a una respectiva bandeja, caracteri-
30 zado porque el bastidor inferior se halla articulado por uno

- 5 -
129374



1 de sus extremos a un bastidor intermedio que a su vez se articula sobre una zona paracentral del bastidor superior en una posición oblicua, comprendiendo el bastidor intermedio apoyos sobre el bastidor inferior o viceversa y estando articuladas al bastidor intermedio ramas verticales que se anclan por su extremo superior sobre el bastidor superior, actuando como soporte auxiliar de este último.

5
2ª.- Se reivindica por último, como objeto sobre el que ha de recaer el Modelo de Utilidad que se solicita:
10 CARRITO PLEGABLE PARA SERVICIO.

Todo conforme queda descrito y reivindicado en la presente memoria que consta de cinco páginas mecanografiadas y dibujos que se acompañan.

15

Madrid, 25 de Abril 1.967

BERNARDO UNGRIA
p.p.

20

25

30

129374

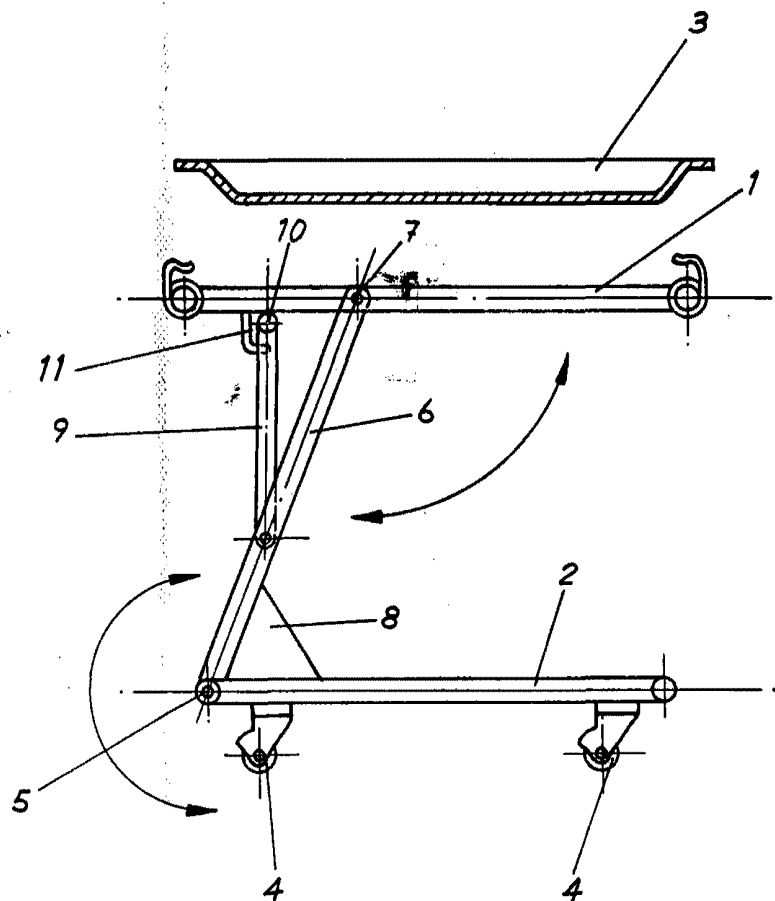

ESCALA VARIABLE

Madrid, 25 de abril

de 1967

BERNARDO UNGRIA

P. P.