



24

129349

MEMORIA DESCRIPTIVA

que se acompaña a la solicitud de

UN MODELO DE UTILIDAD

a favor de Don Enrique MORENO Guil, de nacionalidad española residente en TARRASA (Barcelona), c/ San Isidro núm. 22,

por

"BANDEJA PORTA-EQUIPAJES"

.....

La presente descripción se refiere a una bandeja supletoria de colocación en el espacio destinado a los equipajes en los automóviles, recubriendo el piso del mismo para crear un espacio adicional para llevar herramientas en la zona que queda libre entre las paredes y la rueda de repues-  
5 to.

En los automóviles de reducidas dimensiones, el espacio destinado a los equipajes recibe asimismo a la rueda de repuesto y a las herramientas de equipo que necesariamente se mezclan con el mismo equipaje, en detrimento de este, ya  
10 que las mismas herramientas o el estuche que las contiene, no siempre están adecuadamente limpios, ya que su uso, general-

129349

24



15 mente en una emergencia, no permite una perfecta limpieza posterior al empleo, además de que en los repuestos necesarios y obligados por la Ley, existen algunos delicados, tal que las lámparas de repuesto, que en el caso de quedar simplemente alojadas en espacio porta-equipajes, pueden sufrir roturas debido al peso o a golpes sufridos en las cargas o descargas.

20 El Modelo de Utilidad que se preconiza, soluciona perfectamente el problema que se ha indicado, permitiendo en cualquier momento el acceso al espacio adicional, a la vez que por su especial estructuración actúa como un soporte lateral para la misma rueda de repuesto, consistiendo sustancialmente en una bandeja embisagrada en una de sus extremidades y dotada de unas prolongaciones frontales que abarcan la rueda, dotada esta bandeja de una pestaña en elevación en el frente quebrado que, a la vez que impide la caída al compartimento inferior de pequeños objetos, contribuye a la rigidización de la bandeja y cuya función se complementa con  
25 30 unas nervaduras longitudinales que, en el frente, constituyen los apoyos.

35 Para la mejor comprensión de cuanto antecede, se acompaña una hoja de dibujos en los que se representa esquemáticamente el modelo que a continuación y con referencia a los mismos, se describe detalladamente.

En dichos dibujos:

La figura 1ª, es una vista en perspectiva de la bandeja porta-equipajes.

40 La figura 2ª, ilustra la misma bandeja, en posición de semiapertura y dispuesta en el espacio destinado a los equipajes en un vehículo.

En dichos dibujos, en los que a título de ejemplo



ilustrativo y no limitativo, la bandeja se aplica a un auto-  
45 móvil del tipo Simca 1.000, la bandeja (1) laminar y plana,  
presenta unas prolongaciones laterales (2) en el frente mó-  
vil, existiendo bajo las mismas y en disposición longitudi-  
nal, unas nervaduras (3) que rigidizan la lámina y cuya fun-  
ción se complementa con unas pestañas vueltas (4) que abarcan  
50 la totalidad del frente, actuando las mismas como protector  
de caídas de objetos pequeños al compartimento inferior. El  
anterior conjunto se soporta de la pared correspondiente de  
la carrocería a través de las bisagras (5) que permiten la  
elevación basculante de esta tapa para descubrir el espacio  
55 inferior destinado a la recepción de las herramientas.

En la figura 2ª se aprecia la forma de colocación  
de la referida tapa o bandeja de manera que sus prolongacio-  
nes frontales (2) abarcan a la rueda (6) superpuesta en el  
piso (7) con adosamientos a la pared (8) de manera usual y  
60 que asimismo queda recubierto el conjunto por el capó normal  
(9) que cierra el cofre.

La bandeja porta-equipajes que queda descrita, se  
realiza preferentemente en lámina metálica resistente y ven-  
tajosamente quedará recubierta en su cara vista o superior  
65 por una capa amortiguadora y protectora de los equipajes  
transportados, como puede ser una lámina de goma o de tejidos  
adecuados de moquetas o similares.

Descrita suficientemente el modelo, así como la ma-  
nera en que el mismo puede ser llevado a la práctica, se hace  
70 constar que en él pueden ser variables las formas, dimensiones  
y materiales, y en general, cualquier otro detalle accesorio  
o secundario, siempre que ello no altere, cambie o modifique  
la esencialidad propuesta.

Los términos en que queda redactada esta Memoria son  
75 ciertos y fiel reflejo del objeto descrito, debiéndose tomar

129349



con carácter amplio y nunca en forma limitativa.

N O T A :

EL MODELO DE UTILIDAD que se solicita, deberá recaer, precisamente, sobre las particularidades características de las siguientes reivindicaciones:

80

1ª.- Bandeja porta-equipajes, esencialmente caracterizada por constituirse en una lámina de material resistente dotada de una armadura rigidizante, consistente en nervaduras solidarizadas en la parte inferior de la misma, y de dos prolongaciones laterales del frente entre las que existe una separación semejante al diámetro de una rueda de repuesto para el vehículo en que se acople y al que se fija en una de las paredes interiores del cofre porta-equipajes mediante bisagras que permiten la elevación en basculación del mismo elemento para permitir el acceso al compartimento formado por el piso de propio cofre y la parte inferior de la bandeja.

85

90

95

2ª.- Bandeja porta-equipajes, según la reivindicación anterior, caracterizada porque la parte frontal y la lateral interna de las prolongaciones de la bandeja, disponen de una pestaña en diedro recto en función de complementar la rigidización del elemento a la vez que de evitar la caída de pequeños objetos transportados, al interior del compartimento inferior.

129349



3ª.- "BANDEJA PORTA-EQUIPAJES".

Todo según queda expuesto en la presente Memoria, que consta de cinco hojas foliadas y mecanografiadas por una sola cara, y una hoja de dibujos que con la misma se acompaña.

MADRID, 24 de Abril de 1.967.

P. A.

*Modesto Polo*

P. P.



FIG. 1.

24

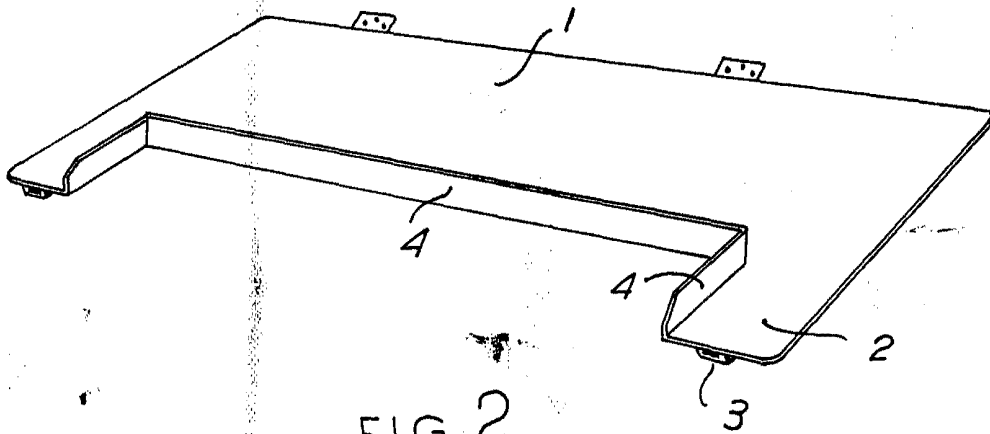
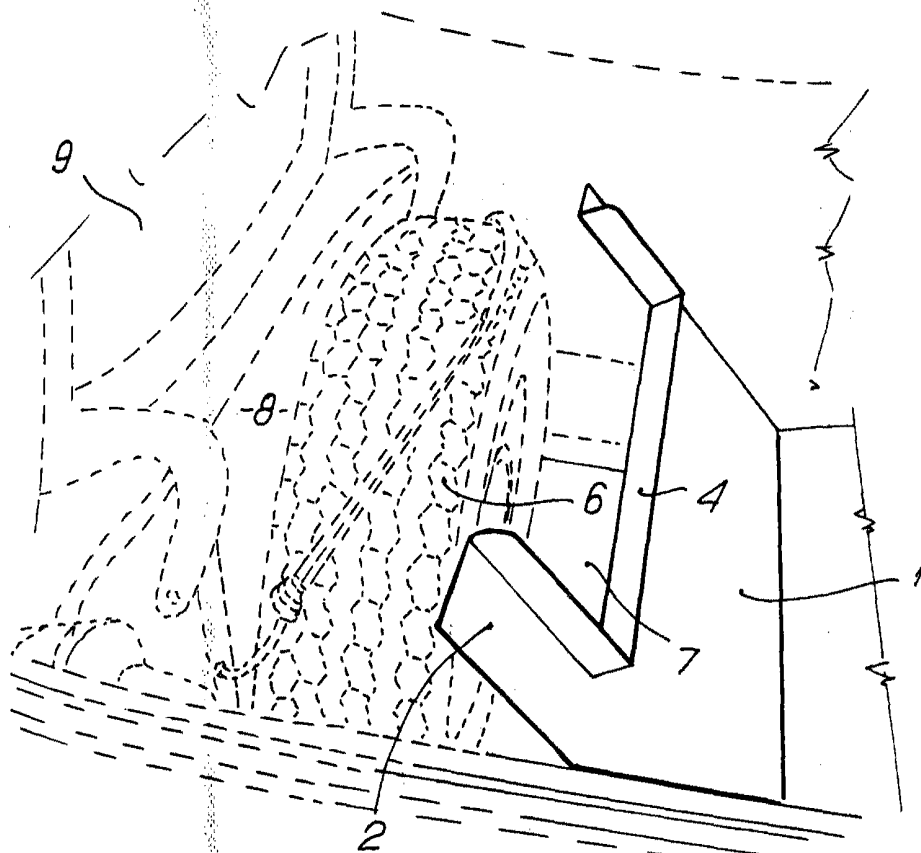

FIG. 2.



Madrid. 24 ABR. 1957  
Modelo Polo  
P. P.

ESCALA VARIABLE.

*Enrique Moreno Guil*