



129315

PATENTE DE MODELO DE UTILIDAD.

por VEINTE AÑOS

a favor de Doña Eugenia GARCIA Mestre, de nacionalidad española, domiciliada en Barcelona, calle Roger de Flor, número 213, por:

"PLATAFORMA PARA ANDAMIOS"

MEMORIA DESCRIPTIVA

1 El presente Modelo de Utilidad tiene por objeto, según se indica en su enunciado, una plataforma para la realización de andamios, particularmente andamios apoyados o colgados de reducidas dimensiones, destinados a facilitar la
5 ejecución de trabajos de reparación y análogos.

La plataforma que se preconiza, según se verá claramente a continuación, destaca especialmente por sus cualidades de solidez, resistencia, ligereza, seguridad y, particularmente, economía, al hallarse calculada para ser fabricada
10 en grandes series a partir de unos elementos standard, cuyo acoplamiento y montaje no presentan realmente la menor difi-

129315

10



cultad y exigen un verdadero mínimo de mano de obra.

Por lo demás, la estructura y principales características y ventajas de la plataforma en cuestión, resultarán más fácilmente comprensibles a la vista de los dibujos adjuntos, en los que -en forma esquemática, y, desde luego, sin carácter limitativo de ninguna clase- se ha representado un ejemplo concreto de realización práctica de la misma.

En estos dibujos: la figura 1 es una vista en perspectiva del conjunto de un ejemplo de realización de la plataforma, y la figura 2 es un corte transversal del propio conjunto representado en la figura anterior.

Refiriéndonos, pues, a estos dibujos:

La plataforma que se preconiza se constituye esencialmente a base de dos largueros iguales 1-1', formados por sendos segmentos de perfil continuo extrusionado, de aluminio u otro material cualesquiera apropiado. Estos perfiles podrán presentar una sección en doble T, en C, u otra cualesquiera que se considere apropiada, tal, la sección especial representada en la figura 2, y se hallan unidos entre sí por medio de una sucesión de travesaños 2, iguales entre sí y regularmente espaciados, que pueden presentar sección circular con estrías longitudinales u otra cualesquiera adecuada. Estos travesaños que constituyen a modo de los peldaños de una escalera de mano, podrán ser fijados a los largueros 1-1' referidos, por cualquier sistema que se considere apropiado, tal a través del sistema representado en los dibujos, por medio de unas arandelas remachadas 3. Nótese que los expresados travesaños se hallan simplemente constituidos por segmentos de un perfil continuo extrusionado, de sección circular u otra, cortados a las dimensiones apropiadas.



129315

De manera esencial, los perfiles constitutivos de los largueros 1-1' referidos, presentan en uno de sus bordes un reborde 4-4', que forma una sola pieza con el conjunto, extrusionándose con el mismo. Estos rebordes 4-4', constituyen sendas guías enfrentadas entre las que pueden encajar a corredera en forma ajustada una serie de placas iguales 5, que quedan situadas unas a continuación de otras, constituyendo la superficie de apoyo de la plataforma. Estas placas podrán hallarse constituidas a partir de cualquier material dotado del necesario grado de resistencia y rigidez pudiendo por ejemplo hallarse constituidos por tablas de madera o tablero artificial, o preferentemente por unas placas de aluminio u otro material apropiado, dotadas en su cara superior de relieves antideslizantes.

Finalmente, el conjunto comprende unas anillas extremas 6, fijadas a las extremidades de los largueros dichos, por medio de tornillos o remaches 7, que al propio tiempo que facilitan el transporte, manejo, suspensión y afianzamiento del conjunto de la plataforma, constituyen un tope que retiene en la posición de montaje a las placas 5.

Resta ya únicamente hacer constar de una manera general y expresa que, como se comprende y es lógico, en la realización práctica de la plataforma que ha quedado descrita, cabrá introducir todas aquellas adiciones y modificaciones de detalle que no afecten a lo que constituye la esencialidad del registro que se solicita.

M O T A

SE REIVINDICA:

1 - Plataforma para andamios, caracterizada por comprender dos largueros iguales, constituidos por sendos segmentos

129315



de perfil metálico extrusionado, unidos entre sí en posiciones paralelas por medio de una sucesión de travesaños iguales y regularmente espaciados, cuyos largueros conforman de manera esencial sendos rebordes superiores enfrentados, que
5 constituyen unas guías entre las que pueden encajarse a corredera, quedando convenientemente fijadas en posición, una sucesión de placas rígidas, que quedan situadas unas al lado de otras, sin interespacios, constituyendo la superficie de apoyo de la plataforma.

10 2 - Plataforma, caracterizada porque a las extremidades libres de los largueros referidos en la reivindicación anterior, se hallan fijadas unas anillas que, al mismo tiempo que facilitan el transporte, manejo, suspensión o fijación del conjunto, constituyen topes de retención en la posición
15 de montaje de las placas que forman la superficie de apoyo de la plataforma.

3 - Plataforma para andamios.

Consta la presente Memoria Descriptiva de cuatro hojas mecanografiadas, escritas por una sola cara, numeradas del 1 al 4 y con sus líneas numeradas, a su vez, de cinco en cinco y de dibujos, anexos.

Barcelona, 10 ABR. 1967
P.A.

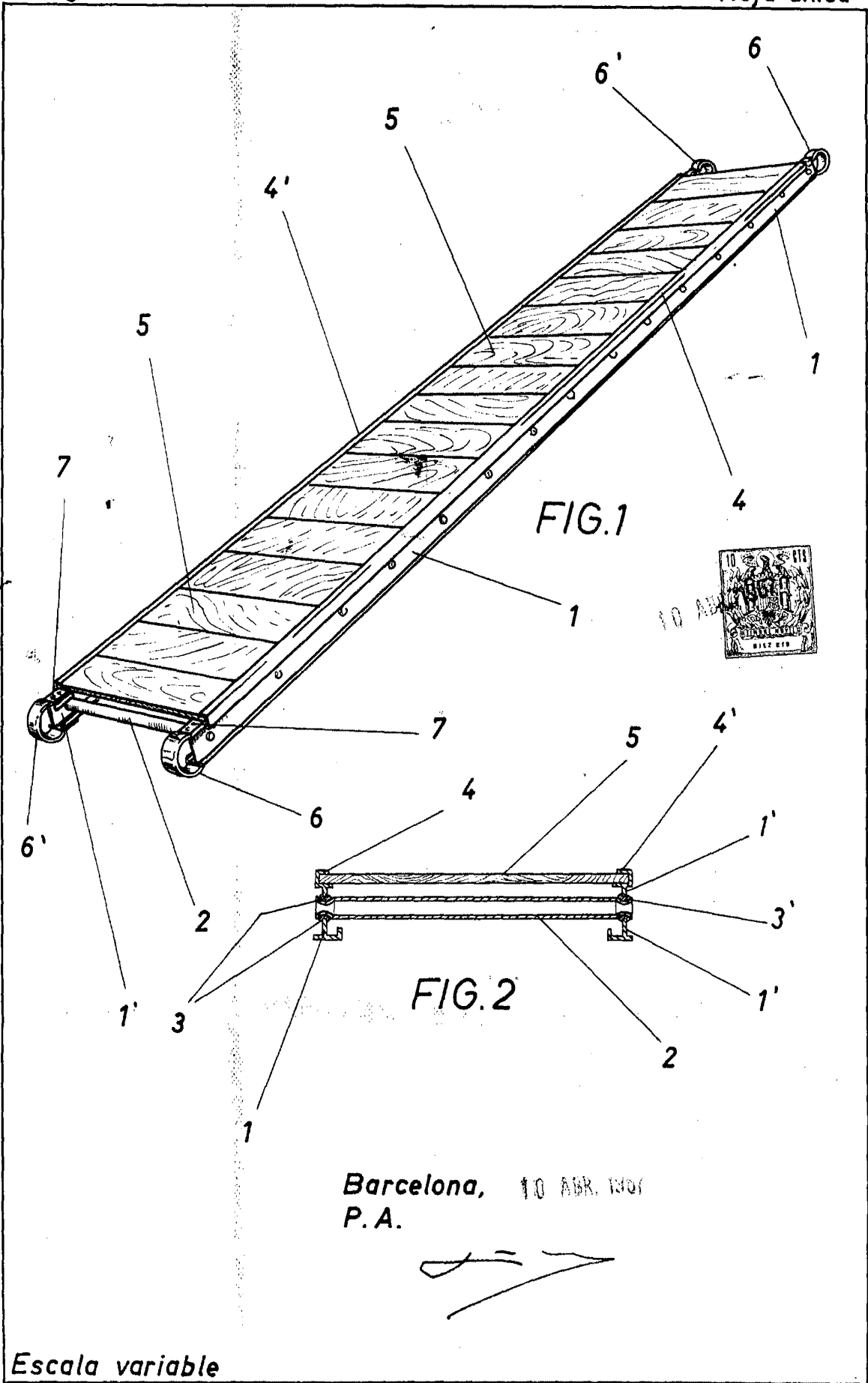

Barcelona, 10 ABR. 1931
P.A.

Escala variable