



129279

MODELO DE UTILIDAD

por 20 años

A favor de D. SANTIAGO LLADO PONS, de nacionalidad española,
residente en BADALONA (Barcelona), María Auxiliadora, 115-121.
por: "DISPOSITIVO PARA LA SUJECIÓN DE BOLSAS COLECTORAS DE DES
PERDICIOS, EN RECIPIENTES". - - - - -

MEMORIA DESCRIPTIVA

El presente modelo se refiere a un dispositivo para
la sujeción de bolsas colectoras de desperdicios, en recipientes.

Como es sabido, las bolsas empleadas para recoger des
5 perdicios, y que se colocan en forma recambiable en los cubos,
no se sujetan, sino que, simplemente, se apoyan por el borde de
la boca en el de la boca de los receptáculos.

Ello tiene el notable e importante inconveniente de
que, debido a la cantidad y peso de los desperdicios, dichas
10 bolsas se desplazan hacia el interior del recipiente, llegando



incluso a cerrarse parcial o totalmente, lo cual obliga a molestas operaciones con el fin de que los desperdicios caigan dentro de las bolsas en cuestión y no en el recipiente, en evitación de que éste se ensucie.

5 Las aludidas desventajas han sido subsanadas en forma plenamente satisfactoria con el dispositivo objeto del presente modelo de utilidad que, en líneas generales, consiste en un cerquillo de contorno correspondiente con el de la boca del recipiente, en la que se coloca encajado y apoyado
10 dicho cerquillo con interposición del borde de la boca de la bolsa, de manera que la misma resulta sujeta al recipiente.

Para facilitar la explicación más detallada, se acompaña a la presente memoria descriptiva una hoja de dibujos en los que se ha representado un caso práctico de realización,
15 que se cita sólo a título de ejemplo no limitativo del alcance de la invención.

En dichos dibujos:

La figura 1 es una vista en planta del dispositivo;
la figura 2 es un alzado en sección del mismo;
20 la figura 3 es un alzado en sección que muestra la bolsa sujeta en el recipiente, estando éste destapado; y
la figura 4 corresponde a un detalle en alzado seccionado que permite apreciar la sujeción de la bolsa en el recipiente, estando el mismo tapado.

25 Según la representación de los dibujos el dispositivo que se describe consiste en un cerquillo -1- de contorno circunferencial o no, que se corresponde con el interior de la boca -2- de un recipiente -3-, presentando dicho cerquillo una aleta superior circundante -1'- apoyable en el reborde -2'- de
30 la boca del recipiente, pudiendo presentar el cerquillo otro



perfil correspondiente con el oportuno reborde.

En el reborde del recipiente es colocable el de la boca de una bolsa -4- colectora de desperdicios, sobre cuya boca se sitúa el cerquillo -1- en cuestión, encajándolo en la boca del recipiente -3-, gracias a lo cual la bolsa resulta perfectamente sujeta al propio recipiente.

Este último queda completado con la tapa -5-, que es poseedora de un reborde en L -6-, para cubrir el cerquillo -1- por su borde superior -1'- (Fig. 4) así como el reborde -2'- de la boca del recipiente, proporcionando dicha tapa -5- el oportuno cierre, de suerte que los desperdicios arrojados en la bolsa -4- quedan debidamente acondicionados.

Se aprecia que el dispositivo descrito es sumamente práctico, porque la sujeción de la bolsa se efectúa sin manejos complicados y de forma que resulta imposible el desacoplamiento fortuito de la misma, gracias a lo cual los desperdicios pueden ser arrojados en ella sin que caigan en el interior del recipiente -3-. Además de esta ventaja, el dispositivo presenta la de que con el mismo la extracción de la bolsa es sumamente sencilla, de modo que puede ser recambiada rápidamente.

Por lo demás, debe hacerse constar que el modelo, dentro de su esencialidad, puede ser llevado a la práctica en otras formas de realización que difieran en detalle de la indicada sólo a título de ejemplo, a las que alcanzará igualmente la protección que se recaba. Podrá, pues, ser fabricado el dispositivo en cualquier forma y tamaño y con los materiales y medios más adecuados, por quedar todo ello comprendido en el espíritu de las siguientes reivindicaciones.

129279



N O T A

Se reivindica como objeto de este modelo de utilidad.

1.- Dispositivo para la sujeción de bolsas colectoras de desperdicios, en recipientes, caracterizado por consistir en un cerquillo de contorno correspondiente con el de la boca del recipiente y encajable amoviblemente en la misma y provisto de una aleta superior circundante apoyable en el reborde de dicha boca del recipiente, de manera que, colocando en ella el borde de la boca de la bolsa y encajando el cerquillo se obtiene la retención de la bolsa en el recipiente.

2.- DISPOSITIVO PARA LA SUJECION DE BOLSAS COLECTORAS DE DESPERDICIOS, EN RECIPIENTES.

Consta la presente memoria descriptiva de cuatro hojas mecanografiadas, foliadas, numeradas y escritas por una sola cara, acompañada de una lámina de dibujos.

Barcelona, para Madrid, a 6 ABR 1967

SANTIAGO LLADO PONS

P. A.

129279



Fig. 1

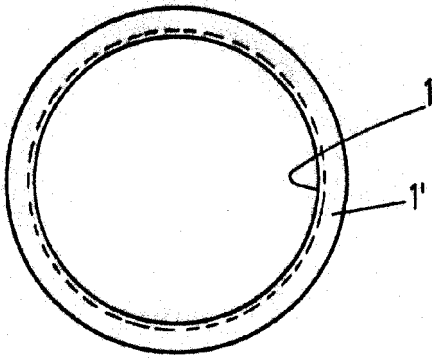

Fig. 2

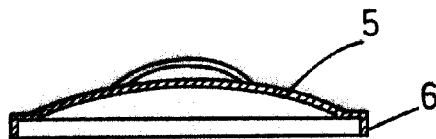
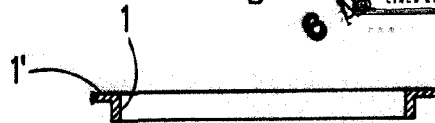

Fig. 3

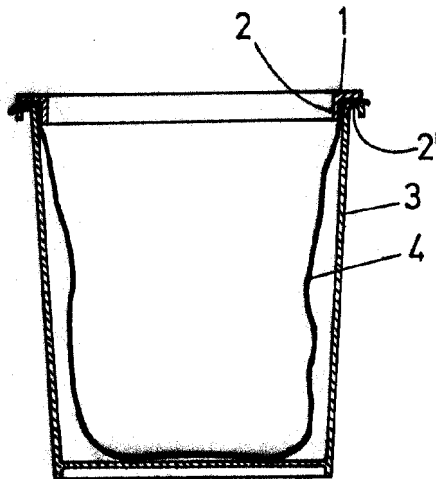
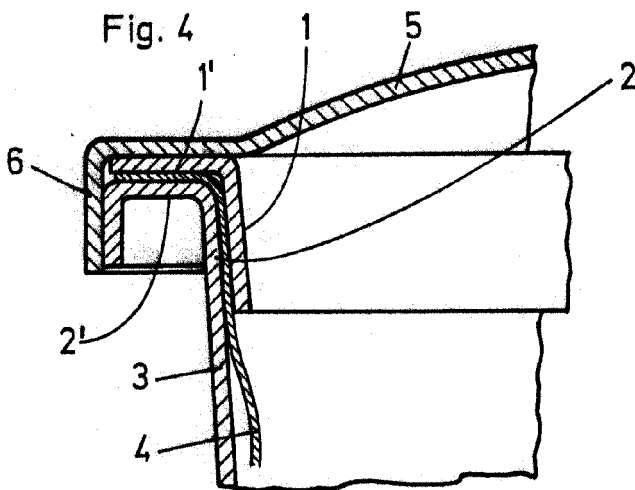

Fig. 4



Barcelona, 6 -Abril -1967

p. a.
[Handwritten signature]