



ABR 1967

129250

129250

MODELO DE UTILIDAD

por 20 años

por "DISPOSITIVO AMOVIBLE DE ACOPLAMIENTO PARA SILLAS EN FILA",
a favor de D. Antonio VIDAL Ricart, de nacionalidad española,
domiciliado en BARCELONA, Provenza, 251.

=====

MEMORIA DESCRIPTIVA

El presente Modelo de utilidad se refiere a un dispositivo destinado a servir de medio de acoplamiento para la constitución de una fila de sillas, las cuales se dispondrán en número conveniente y que, cuando se deseen, podrán recuperar su

5. condición de sillas sueltas.

El empleo del dispositivo que se describirá permite realizar con gran facilidad el acoplamiento de una cierta cantidad de sillas en una o más filas. Ello será de gran utilidad para la realización de reuniones, proyecciones cinematográficas

10. en locales privados y semipúblicos, establecimientos públicos, salas de conferencias y similares.

El dispositivo que se describirá consta esencialmente de un cuerpo de estructura de varilla y configuración simétrica, concebido y realizado de manera que efectúe el enlace

15. de dos sillas por sus zonas laterales de acoplamiento, con el resultado de obtener un conjunto de notable solidez y que, por



BR 1967

- 2 -

129250

otra parte, resulta sumamente fácil de separar.

Para facilitar la explicación, se acompaña a la presente memoria una hoja de dibujos, en los que se ha representado, a título de ejemplo ilustrativo y no limitativo, un caso de realización de un dispositivo amovible de acoplamiento para sillas en fila, según los principios de las reivindicaciones.

En los dibujos:

La figura 1 muestra dos sillas acopladas mediante un dispositivo del tipo en cuestión, mientras que la figura 2 representa una vista en perspectiva del propio dispositivo.

Las sillas -1- y -2-, en la primera figura, se hallan acopladas lateralmente, a cuyo efecto comportan en las zonas enfrentadas de sus elementos de sustentación las piezas -3- y -4-, -5- y -6-, de estructura tubular, fijadas sólidamente por soldadura o cualquier otro sistema.

En las piezas citadas se alojan las terminaciones -7- y -8-, -9- y -10-, respectivamente, del dispositivo, el cual adopta la estructura que se ve en la segunda figura.

El cuerpo del dispositivo está formado por la asociación de dos elementos simétricos -11- y -12-, constituidos ventajosamente a base de varilla de hierro, de sección circular, acodada en ángulo recto, para formar los tramos que se ven en los dibujos. Cada una de las dos piezas acopladas forma cinco ángulos rectos, definiendo zonas en cuatro planos diferentes.

Las dos piezas se unen por soldadura, mediante tornillos o por cualquier otro sistema adecuado.

El acabado superficial que se dará al dispositivo será adecuado al de las sillas a acoplar y concretamente al de los montantes sustentadores de las mismas.

En el empleo de las sillas aisladas, los elementos tubulares que llevan solidarios no obstaculizarán en absoluto



1967

129250

el normal uso de aquéllas, mientras que, para realizar su acoplamiento en fila, se aplicarán a los referidos elementos las terminaciones del dispositivo, cuyo uso se comprende perfectamente a la vista de las figuras.

5. Todo cuanto no afecte, altere, cambie o modifique la esencia del dispositivo descrito, será variable a los efectos del actual Modelo.

N O T A.

Se reivindica como objeto de este registro por Modelo de utilidad:

15. 1.-Dispositivo amovible de acoplamiento para sillas en fila, caracterizado por constar esencialmente de un cuerpo de estructura simétrica constituida por dos elementos de varilla metálica, acodados debidamente para formar una configuración peculiar en ángulo recto, asociándose rígidamente los dos elementos principales mediante soldadura y terminando en cuatro tetones paralelos que se disponen alojados en otras tantas piezas de estructura tubular y distancia adecuada, sujetas en las zonas enfrentadas de las sillas a acoplar, en disposición amovible.

Sean cuales fueren las circunstancias que concurren en la esencialidad del Modelo de utilidad, definido en la anterior reivindicación, cuyo objeto es:

25. 2.-"DISPOSITIVO AMOVIBLE DE ACOPLAMIENTO PARA SILLAS EN FILA".

Consta la presente memoria de cuatro hojas foliadas, mecanografiadas por una sola cara y de los dibujos unidos a la



ABR 1967

- 4 -

129250

misma.

Barcelona, - 5 ABR 1967

P.A. de D. Antonio VIDAL Ricart,

mc.

D. ANTONIO VIDAL RICART

HOJA ÚNICA

- 5 ABR 1967

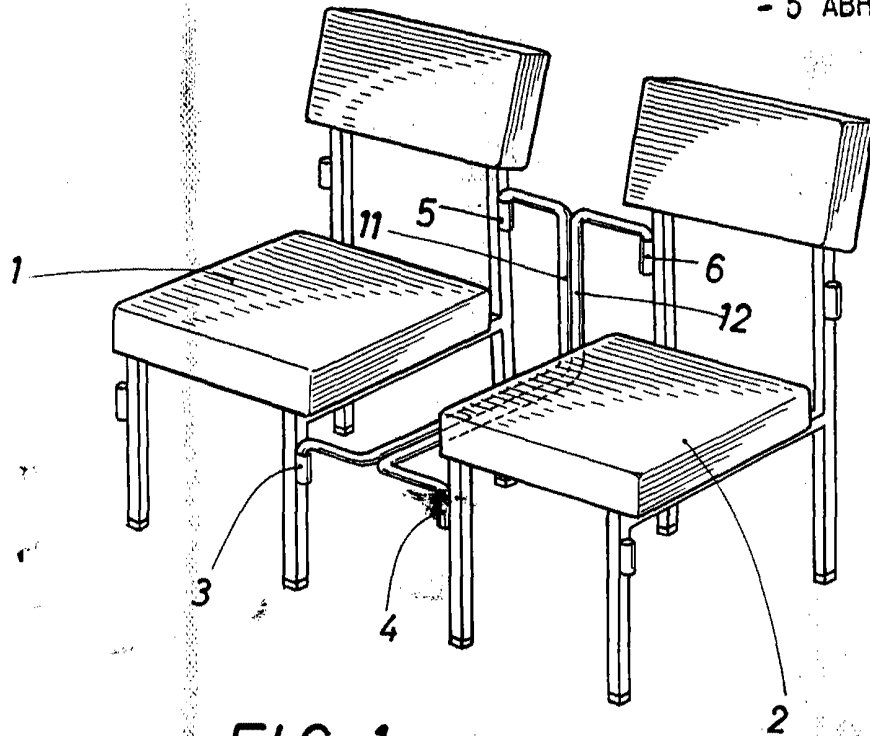



FIG. 1

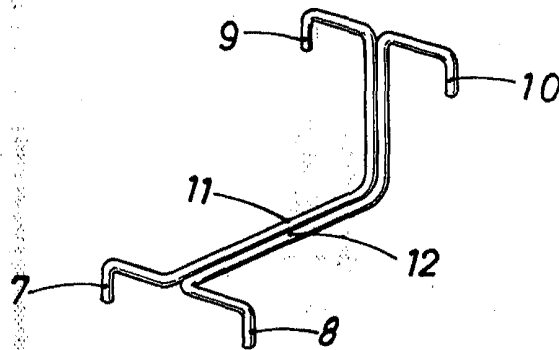
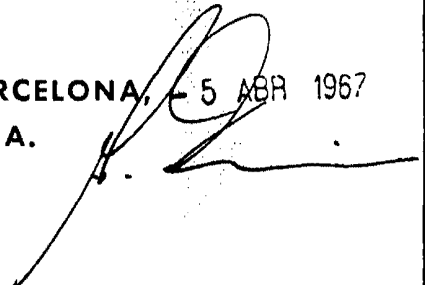

FIG. 2

129250

BARCELONA, - 5 ABR 1967
P. A.



ESCALA VARIABLE