

129211



MEMORIA      DESCRIPTIVA

Correspondiente a un MODELO DE UTILIDAD por veinte años.

A favor de

D.Francisco FERRERO HERRERO y

D.Eduardo GARCIA MORENCOS.

Ambos de nacionalidad española y residentes en MADRID.-Santiago Estevez, 36.

p o r :

"COMPAS DE APERTURA DE PLANOS ABATIBLES POR DESLIZAMIENTO LENTO"

-----



La presente memoria descriptiva tiene como fin la declaración del objeto sobre que ha de recaer el privilegio de explotación industrial y comercial exclusiva en el territorio nacional de un Modelo de Utilidad, conforme a la legislación

5.- vigente en materia de Propiedad Industrial que, según expresa el enunciado, trata de un compás de apertura de planos abatibles por deslizamiento lento.

El presente invento ha sido ideado para ser aplicado como elemento de retén de planos abatibles, preferentemente tramos de muebles, que cierran compartimentos mediante el abatimiento sobre un eje horizontal.

Dicho objeto viene a sustituir a los elementos que actualmente se emplean para este fin, tanto por su sencillez como seguridad, ya que todos ellos adolecen del defecto de que es preciso sostener la puerta o trampón en su proceso de apertura o cierre hasta alcanzar sus límites máximos, ya que en cualquier caso caerían por gravedad provocando, generalmente, su rotura o deterioro, ya que estos elementos no disponen de dispositivos de retención, o son tan costosos que no hacen aconsejable su instalación a no ser en muebles de alto valor.

El objeto motivo del presente registro viene a resolver estos inconvenientes mediante la aplicación de una corredera de materia adecuada, preferentemente nylón, que se desliza por una varilla guía cilíndrica vertical, convenientemente soportada por sus extremos; dicha corredera tiene fijado mediante un punto de giro una varilla o compás cuyo otro extremo se fija, articuladamente, sobre el plano abatible o trampón, de manera que lo sustenta en su posición de apertura.

Una característica esencial del invento es que el orificio pasante de la pieza corredera por la que se desliza la varilla



guía, presenta unos sucesivos ensanchamientos interiores en el sentido del plano determinado por las varillas guía y de compás, de manera que de acuerdo con el peso de la puerta o trampón hace girar el eje de la pieza corredera de modo que en la embocadura  
35.- de su orificio deslizante por la que discurre la guía con un ajuste conveniente toma una posición ligeramente inclinada con lo que determina un plano inclinado que corta, imaginariamente, a la varilla cilíndrica según una figura elíptica cuyo eje máximo tiende a ser mayor que el diámetro de la embocadura, lo que  
40.- produce el frenado del trampón en su caída por gravedad, por lo que se obtiene un descenso libre, lento y suave del mismo.

Otra característica es que en la pieza corredera se dispone un tornillo regulador que permite limitar la inclinación de dicha pieza con respecto a la vertical de la varilla guía, de  
45.- acuerdo con el peso del plano abatible o trampón.

Otra importante particularidad del presente invento es que en el punto de unión, articulado, de la varilla compás con la corredera se monta un resorte de ballesta que tiende a alejar a dicha varilla del referido cuerpo corredera para así facilitar  
50.- la iniciación del abatimiento del trampón.

La fijación de la varilla guía se realiza, preferentemente en un lateral del compartimento, y a una altura adecuada del plano horizontal del mismo, pudiendo quedar o no oculta por elementos decorativos, sin más que prever una estrecha ranura por  
55.- donde asome la varilla compás, siendo susceptible de ser aplicado tanto en muebles modernos como de estilo.

Naturalmente, el tamaño del conjunto del compás está en relación con las dimensiones y peso del trampón; así mismo, los soportes de fijación de la varilla guía como el elemento de fijación articulado del plano del trampón pueden ser de diversos  
60.-

129211



sistemas y dispositivos aplicables para estos casos.

Con el fin de facilitar la interpretación más exacta del objeto sobre que ha de recaer el presente privilegio, en el plano adjunto complementario de la presente exposición, se representa una forma práctica para la realización industrial y únicamente a título de ejemplo y, por consiguiente, sin carácter exhaustivo sino meramente informativo.

En este plano:

La fig. 1ª, muestra una vista de perfil del compás constituido de acuerdo con el invento, acoplado a un mueble.

La fig. 2ª, es una sección vertical de la corredera.

La fig. 3ª, es una vista de la corredera por la planta inferior.

Como se desprende de la detenida observación del referido plano, el objeto motivo del presente registro está esencialmente constituido por una varilla cilíndrica (1), de longitud adecuada la cual se fija en el lateral del compartimento del mueble (2), convenientemente separada del suelo del mismo, mediante unas piezas de fijación (3) acopladas en los extremos de dicha varilla (1). Por ésta se desliza una pieza corredera (4), dotada, en la parte inferior de unas orejetas (5) entre las cuales se monta una varilla-compás (6), articulada mediante un eje de rotación (7), en el cual se acopla un resorte de ballesta (8), uno de cuyos extremos apoya sobre el canto de la pieza corredera (4) y el otro sobre el canto de la varilla-compás (6), de manera que en todo tiempo tiende a alejar ésta de aquélla; finalmente, el extremo libre de la varilla-compás (6) se fija mediante un soporte articulado adecuado (9), sobre el plano interior del trampón (10) que cierra el compartimento (2), situado a tal distancia del eje de giro (11) del trampón (10) que soporte al mismo en



una posición perpendicular al plano determinado por el marco del compartimento (2). La relación de las dimensiones de las varilla (1) y (6), así como la distancia a que se ha montado la primera del suelo del compartimento (2) es tal que, en posición de apertura como indica la fig. 1ª, produciendo el giro del trampón (10) hacia su posición de cierre la varilla-compás (6) va desplazando a la pieza corredera (4) hacia el extremo superior de la varilla (1), hasta quedar perfectamente cerrado el compartimento (2). En esta posición el resorte (8) mantiene una ligera presión sobre la varilla-compás (6) que facilita su siguiente fase de apertura

95.-

100.-

La pieza corredera (4) posee una particularidad esencial, y que consiste en que su orificio longitudinal (12) que le permite deslizarse sobre la varilla (1) presenta un ensanchamiento escalonado, fig. 2ª, en toda su longitud; el diámetro de una de sus bocas, preferentemente la superior (13) está ajustada, para su deslizamiento suave, al diámetro de la varilla (1), prolongándose por uno de los laterales con un cierto grado de conicidad divergente (14), mientras que por la parte opuesta existen unos escalonamientos (15) que ensanchan el orificio (12) en el sentido del plano determinado por las varillas (1) y (6), mientras que las paredes ortogonales a estas ensanchadas presentan el paralelismo en toda su longitud. De esta manera, el peso del trampón (10) hace girar el eje de la pieza corredera (4) de modo que su embocadura (13) toma una posición ligeramente inclinada con lo que determina un plano que corta, imaginariamente, a la varilla (1) según una figura elíptica cuyo eje máximo tiende a ser mayor que el de la embocadura (13), lo que produce el frenado del trampón en su caída por gravedad, por lo que se obtiene un descenso libre, lento y suave. Además, en la parte inferior de la pieza corredera (4) se dispone un tornillo regulador (16),

105.-

110.-

115.-

120.-



situado sobre el eje de mayor longitud del orificio (12), que permite limitar el grado de inclinación de la pieza corredera (4) con respecto a la varilla (1), de acuerdo con el peso del trampón (10).

125.- La disposición del orificio (12) puede ser susceptible de variación en cuanto se refiere a su ensanchamiento, produciendo este mediante una conicidad parcial con respecto al plano diametral determinado por las varillas (1 y 6).

130.- Descrita suficientemente la naturaleza del invento y su forma de realización práctica, únicamente cabe añadir que en el conjunto y partes independientes constitutivas del todo son susceptibles modificaciones y cambios de materias, forma y disposición en cuanto estas alteraciones no desvirtúen el fundamento esencial del mismo.

135

#### REIVINDICACIONES

140.- 1ª).- "COMPAS DE APERTURA DE PLANOS ABATIBLES POR DESLIZAMIENTO LENTO" que se caracteriza por la disposición de una pieza corredera de materia adecuada que se desliza por una varilla cilíndrica dispuesta verticalmente en el interior del compartimento a cerrar, convenientemente sustentada por sus extremos; dicha corredera tiene fijado, mediante un eje de giro una varilla cuyo otro extremo se fija, articuladamente, sobre el plano abatible de manera que lo sustenta en su posición de apertura.

145.- 2ª).- "COMPAS DE APERTURA DE PLANOS ABATIBLES POR DESLIZAMIENTO LENTO" según la anterior reivindicación, que se caracteriza porque el orificio interior que le permite el deslizamiento sobre la varilla cilíndrica, presenta un ensanchamiento escalonado en toda su longitud que arrojando de una embocadura ajustada al diámetro de la varilla va produciendo un ensanchamiento

18 ABR



- 150.- en el sentido de un plano diametral determinado por las varillas cilíndricas y de sustentación del plano abatible, de manera que el peso de este hace girar al eje de la pieza corredera de modo que su embocadura ajustada toma una posición ligeramente inclinada que determina un plano que corta a la varilla según una
- 155.- figura elíptica cuyo eje máximo tiende a ser mayor que el de la embocadura, produciendo el frenado del plano inclinado en su caída por gravedad, haciéndola descender lenta y suavemente, siendo susceptible de graduar el grado de inclinación de la pieza corredera mediante un tornillo regulador que topa, según su
- 160.- alojamiento en la varilla cilíndrica.

3ª).- "COMPAS DE APERTURA DE PLANOS ABATIBLES POR DESLIZAMIENTO LENTO" según la primera reivindicación, que se caracteriza porque en el eje de rotación en que se fija la varilla de sustentación del plano abatible se dispone un resorte de balles-

165.- ta uno de cuyos extremos apoya en la pieza corredera y el otro sobre el canto de dicha varilla de manera que tiende a alejar a ésta de la cilíndrica.

4ª).- "COMPAS DE APERTURA DE PLANOS ABATIBLES POR DESLIZAMIENTO LENTO".

La presente memoria descriptiva consta de siete hojas foliadas y mecanografiadas por una sola cara, componiendo un total de ciento setenta y dos líneas, incluidas éstas.

Madrid, 18 de Abril de 1.967.-

JOSE M. TORO  
P. P.

129211

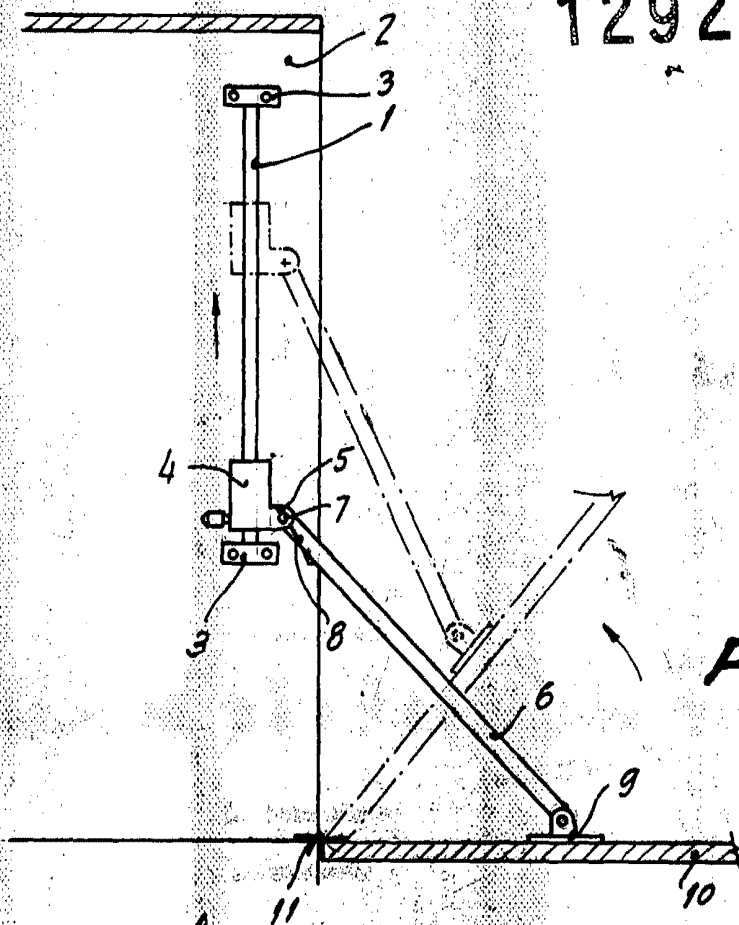

Fig. 1

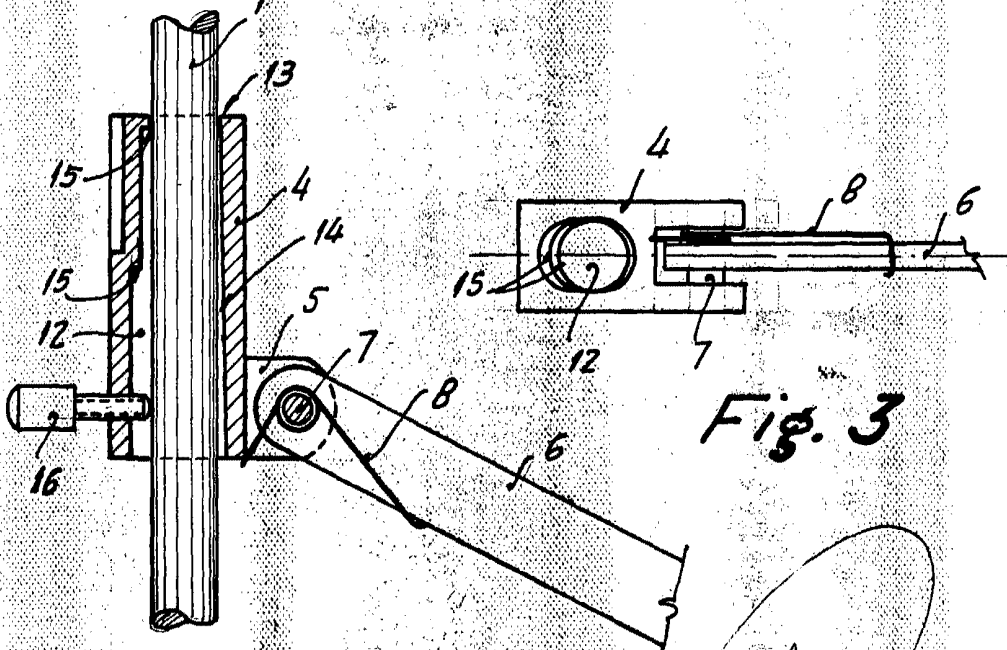

Fig. 3

Fig. 2

Madrid, 8 de Abril de 1967

P.A.

JOSE M. TORO  
P. P.