



31 MAR 1937

129187

MODELO DE UTILIDAD
por 20 años

A favor de D. MANUEL JANE VIDAL, residente en BARCELONA,
Cartagena, 203, de nacionalidad española. - - - - -
por: "BASTIDOR DE ACOPLAMIENTO PARA COHECITOS PLEGABLES
INFANTILES". - - - - -

MEMORIA DESCRIPTIVA

El presente modelo de utilidad se refiere a un bas-
tidor de acoplamiento para cochecitos plegables infantiles.

Más concretamente concierne el invento a un basti-
5 dor destinado a dar rigidez al chasis plegable de los coche-
citos y sillas para niños, del tipo que comporta los dos ele-
mentos tubulares portadores de las ruedas, conformados según
un tramo horizontal y dos porciones extremas divergentes hacia
arriba, cuyas extremidades se articulan, con posibilidad de
10 giro hacia el interior, a los extremos de los elementos a ti-



129187

jera del chasis.

Este sistema de chasis plegable tiene que ser arrio
trado para darle rigidez una vez desplegado para su uso, me-
diante un bastidor rígido rectangular que se acopla por sus
5 extremos laterales en unas espigas coaxiales que presentan
los ejes de las ruedas por la parte interior del cochecito.

En la práctica se ha comprobado que estos bastidores
rígidos de acoplamiento adolecen de un pequeño defecto, que re-
side en el hecho de que debido a su rigidez, y por el contra-
10 rio a la ligera flexión o torsión que pueden acusar los elemen-
tos portarruedas con el uso, a veces se hace un tanto difícil
introducir las espigas de acoplamiento de los mismos, en los
orificios previstos al efecto en los extremos laterales del
bastidor.

15 A fin de obviar este inconveniente se ha ideado un
bastidor de acoplamiento, cuyo es el objeto del modelo, en el
que los largueros están articulados, a fin de que la distancia
entre los dos orificios extremos que presentan los mismos pue-
da variarse fácilmente con el objeto de ajustarlo a la de las
20 espigas de retención del correspondiente elemento tubular por-
tarruedas. Al propio tiempo el bastidor va dotado de dos fiado-
res en gancho, sumamente prácticos para la sujeción de los ele-
mentos tubulares al mismo.

Para la mejor comprensión de la presente memoria des-
25 criptiva, se acompaña una hoja de dibujos, en los que se ha
representado un caso de realización, que se cita a título de eje-
plo no limitativo del alcance de este modelo de utilidad.

En los dibujos:

30 La figura 1, muestra el bastidor para cochecitos in-
fantiles, visto en perspectiva en posición de acoplamiento a



un chasis para cochecitos.

La figura 2, representa una vista en sección longitudinal del propio bastidor una vez acoplado.

El bastidor de acoplamiento para cochecitos, está compuesto por dos largueros de pletina constituidos cada uno de ellos por dos tramos -1- y -2- articulados entre sí, unidos dichos largueros por sus extremos, mediante dos travesaños tubulares -3- y -4- que presentan sendos orificios de ajuste -5- en los que se introducen las correspondientes espigas -6- de los ejes de las ruedas, para el acoplamiento del bastidor a los tramos intermedios -7- de los dos elementos portarruedas -8-, asegurándose la yuxtaposición de los tres componentes, mediante dos fiadores oportunos no representados.

Estos fiadores pueden estar constituidos por ejemplo mediante un elemento en forma de gancho invertido alojado en forma semilibre y giratoria en un casquillo fijado en el larguero del bastidor, estando provisto ventajosamente el extremo inferior de cada fiador de un pomo de manipulación y de tope.

El modelo, dentro de su esencialidad, puede ser llevado a la práctica en otras formas de realización que difieran en detalle de la indicada a título de ejemplo, a las cuales alcanzará igualmente la protección que se recaba. Podrá, pues, fabricarse el bastidor de acoplamiento de referencia, en cualquier forma y tamaño, con los materiales y medios más adecuados, por quedar todo ello comprendido en el espíritu de las reivindicaciones.



31 MAR

N O T A

Se reivindica como objeto del presente modelo de utilidad:

1.- Bastidor de acoplamiento para cochecitos plegables infantiles, del tipo que comprende una armazón sustancialmente rectangular de travesaños tubulares en los que se introducen sendas espigas-eje que presentan cada rueda y cuya armazón se fija amoviblemente a los elementos portarruedas del chasis, caracterizado esencialmente porque los dos largueros del bastidor están constituidos cada uno de ellos por dos tramos articulados entre sí, con lo cual se facilita el ajuste de los travesaños tubulares del bastidor a las espigas-eje de las ruedas en la operación de acoplamiento.

2.- BASTIDOR DE ACOPLAMIENTO PARA COCHECITOS PLEGABLES INFANTILES.

Consta la presente memoria descriptiva de cuatro hojas mecanografiadas, foliadas, numeradas y escritas por una sola cara, acompañada de una lámina de dibujos.

Barcelona, para Madrid, a 31 de Marzo de 1967.

MANUEL JANE VIDAL

P. A.



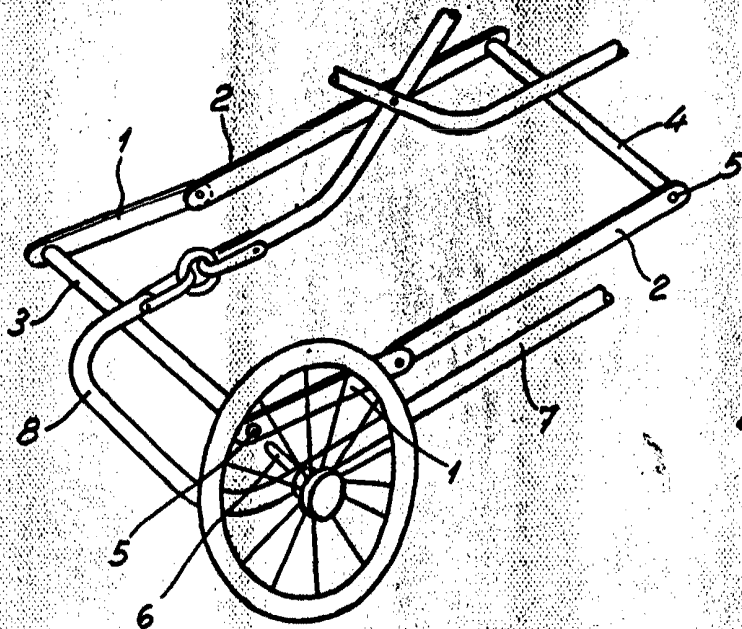

129187

Fig. 1

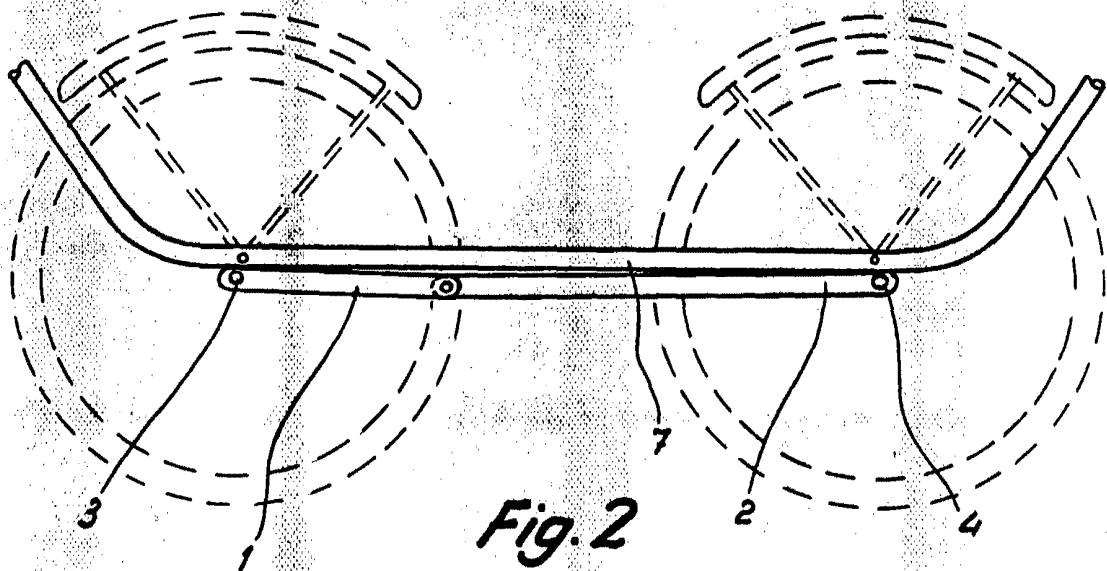

Fig. 2

Barcelona, 31 Marzo 1907

p.a.

Manuel Jané Vidal