

129179



129179

MEMORIA DESCRIPTIVA

=====

Correspondiente al registro de Modelo de Utilidad que, por veinte años, se solicita para España y sus Colonias, a favor de la firma "PLASTICOS ROSA, S.L.", residente en Barcelona, calle de Santa Agueda, nº 28 - - - - -

5.

p o r

"NUEVO ESTUCHE"

El objeto del presente Modelo de Utilidad se refiere a un nuevo estuche de material plástico que está extraordinariamente simplificado, en cuanto a su construcción, lo que permite obtener estuches de gran atractivo visual y no obstante ser fácilmente construídos, redundando en una reducción del precio de su coste.

10.

Para una perfecta interpretación se describe, a continuación, un caso de realización práctica, a título de ejemplo, no limitativo, del nuevo estuche acompañándose de

15.

129179



una hoja de dibujos en la que:

En la figura 1, se representa, abierto, un estuche según la invención.

En las figuras 2 y 3, sendas vistas en planta inferior

5. En la figura 4, un detalle, en sección del estuche, viéndose la bandeja y su base, ésta reforzada por una lámina rígida.

10. Consiste la invención en que el estuche está constituido por una lámina o bandeja (1) de material alveolar, en especial flexible, que en su masa hay troquelada (2) la figura concordante con la pieza a envasar y esta masa de material flexible alveolar (1) está unida a uno de los extremos (3) de una lámina flexible (4), cual lámina flexible presenta la facultad de ser lo suficientemente grande para que doblada sobre sí misma, abarque y cubra los laterales mayores y la superficie superior de la lámina de material alveolar (1) y aún además presenta en su lado opuesto al que está unido a la masa de material esponjoso (1), una solapa (5) por la que se cierra, una vez arrollada sobre sí misma, cubriendo la bandeja de material celular (1) con lo que el artículo envasado queda obturado por la repetida lámina flexible (4).

15. La lámina flexible de cubrición (4), es total o parcialmente transparente para que desde el exterior pueda verse el artículo envasado en el troquelado (2) practicado en la masa de material celular (1).

20. Además, en la parte o partes de esta lámina y correspondientes al lugar en donde se encuentra el troquelado hay diseños o leyendas (6) relativos al producto.

30. Se sobreentiende que en el presente caso, serán va-



120179

riables cuantos detalles de construcción y acabado, no alteren, cambien o modifiquen la esencia de la invención.

N O T A

5 Descrito el objeto y utilidad de la invención, lo que se declara como no divulgado ni practicado en España, comprende las siguientes reivindicaciones:

10. 1ª.- Nuevo estuche, caracterizado por el hecho de que el estuche está constituido por una lámina o bandeja de material alveolar, en especial flexible, que en su masa hay troquelada la figura concordante con la pieza a envasar y esta masa de material flexible alveolar está unida a uno de los extremos de una lámina flexible, cual lámina flexible presenta la facultad de ser lo suficientemente grande para que doblada sobre sí misma, abarque y cubra los laterales mayores y la superficie superior de la lámina de material alveolar y aún además presenta en su lado opuesto al que está unido a la masa de material esponjoso, una solapa por la que se cierra, una vez arrollada sobre sí misma, cubriendo la bandeja de material celular con lo que el artículo envasado queda obturado por la repetida lámina flexible.

15. 2ª.- Nuevo estuche, según la anterior reivindicación, en el que la lámina flexible de cubrición, es total o parcialmente transparente para que desde el exterior pueda verse el artículo envasado en el troquelado practicado en la masa de material celular.

20. 3ª.- Nuevo estuche, según las anteriores reivindicaciones, en el que además, en la parte o partes de esta lámina y correspondientes al lugar en donde se encuentra el

129179



troquelado hay diseños o leyendas relativos al producto.

4ª.- NUEVO ESTUCHE.

Según se describe y reivindica en la presente Memoria descriptiva, que consta de cuatro hojas foliadas y escritas por una sola cara y acompañada de una hoja de dibujos.

Madrid, a 15 de Abril de mil novecientos sesenta y siete.

P. A.,
Antonio Aricha
p. p.



129179

Fig. 1

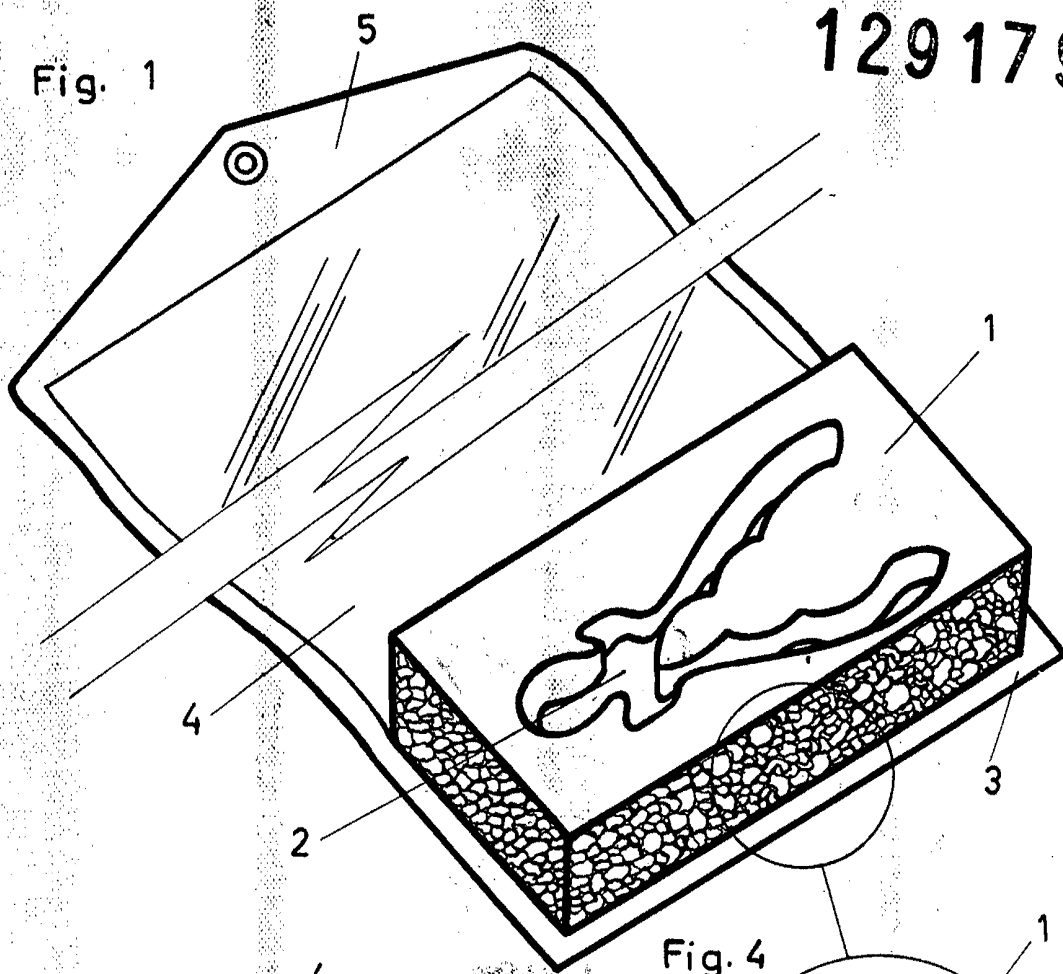

Fig. 2

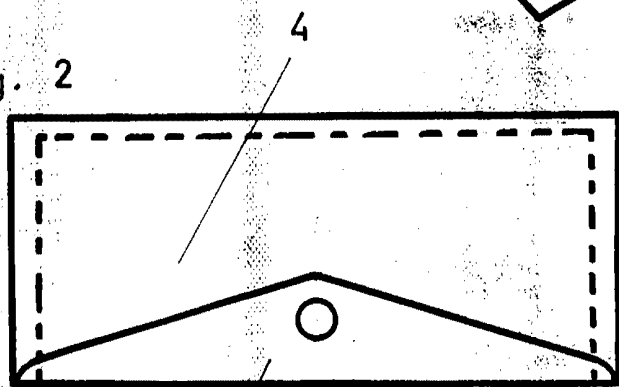

Fig. 4

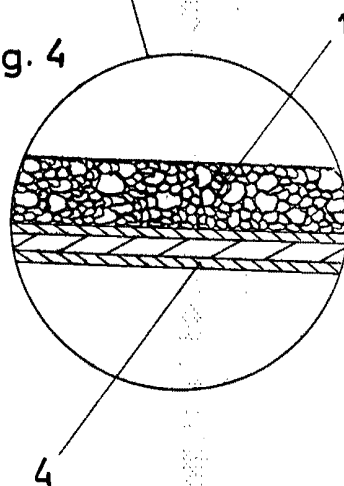
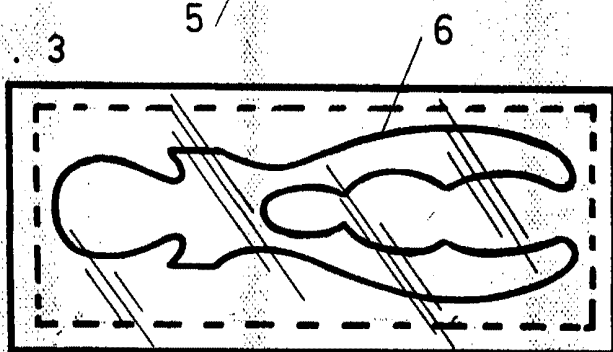

Fig. 3



Madrid 15 de Abril de 1967.

p. p.
Antonio Ariza
p. p.

Escala variable