

129173



129173

MEMORIA DESCRIPTIVA

que se acompaña a la solicitud de un

MODELO DE UTILIDAD

que se solicita a favor de WMF ESPAÑOLA., S.A, de nacionalidad española, domiciliado en MADRID.- Av. del Mediterraneo, 24.

P O R

2 DISPOSITIVO PERFECCIONADO DE CIERRE HERMETICO PARA ENVASES

.

El presente registro de Modelo de Utilidad, con cierre como su enunciado indica a un dispositivo perfeccionado de cierre hermetico para envases, de acuerdo con la descripción detallada que de los mismos se realiza, debiendo interpretarse siempre este concepto en su más amplio sentido y nunca en limitativo.

5

Para la debida comprensión de este objeto, se adjunta a la presente memoria descriptiva, una hoja de planos en la que a título de ejemplo se representan todas y cada una de las partes que lo forman y relación que guardan entre sí.

10

En la citada hoja de dibujos queda representado:

FIGURA PRIMERA.- La misma muestra una vista lateral de la tapa apreciada en la posición de cierre.

15

FIGURA SEGUNDA.- Es la misma vista de la tapa abierta.

FIGURA TERCERA.- Es un detalle del elemento de



fijación de la tapa móvil.

20

En estas figuras y con el mismo valor en todas ellas, se aprecian las siguientes referencias:

1.- Envase termico propiamente dicho, de forma, material y dimensiones adecuadas a su finalidad, no existiendo sobre el particular ninguna limitación.

25

2.- Pico vertedor del liquido, previsto en la parte anterior de la boca.

3.- Boca del envase térmico.

4.- Asa apropiada, sobre la cual se situa el soporte basculante de la tapa.

30

5.- Soporte fijo de la tapa, constituido por una pieza superpuesta sobre la zona superior del asa -4-.

Este soporte está constituido por una lamina perfilada y que presenta transversalmente una ranura en la que se aloja el soporte móvil de dicha tapa.

35

6.- Soporte móvil de la tapa, formado por otra pletina también perfilada, unido por su parte anterior a la tapa mencionada y por el extremo opuesto, esta alojada en la ranura del soporte fijo -5-, con posibilidad de desplazamiento en ambos sentidos y facilitando el movimiento de elevación y descenso en relación con la posición relativa de la tapa, esto es de cierre o de apertura.

40

Esta pletina móvil -6-, va por su parte posterior ensanchada para impedir su salida de la ranura del soporte fijo mencionado -5-.

45

7.- Tapa propiamente dicha, cuya forma y dimensiones se ajusta a las propias de la boca -3-.

8.- Guarnición interior de la tapa -7-, a base de un material elásticamente deformable, y que determina un cierre hermético.

50

Esta guarnición se fija a la tapa por medio de un tornillo interior, que se fija sobre el asa -9- y respectivamente sobre una placa de fondo -10-.

9.- Asa de la tapa.



10.- Lamina fijada al tornillo -11-. 1

11.- Tornillo referido.

55

Descrita suficientemente la naturaleza del Modelo se hace constar expresamente que cualquier modificación de detalle que se introduzca en el mismo, se considerará incluida dentro de esta protección, en tanto que no altere o modifique esencialmente su finalidad característica.

60

N O T A

"="="="="="

Por último, se declaran de novedad y utilidad las siguientes:

65

R E I V I N D I C A C I O N E S :

"="

70

1ª.- Dispositivo perfeccionado de cierre hermetico para envases, caracterizado esencialmente porque comprende una tapa que se superpone sobre la boca del recipiente, consiguiendose la hermeticidad por medio de una guarnición anular constituida en la citada boca y por otra guarnición adaptada en la parte inferior de la tapa basculante y que se aloja en la boca y que por efecto de su deformación elástica asegura la estanqueidad del recipiente al ajustarse los perfiles de ambas juntas, estando prevista la disposición de un soporte fijo sobre la zona superior del asa del envase y que por medio de una ranura fija a otro soporte móvil unido a la tapa para conferir a esta el efecto basculante necesario para el cierre y apertura, existiendo como medio de retención de ambas pletinas de soporte, un ensanchamiento posterior en el soporte móvil.

75

80

2ª.- DISPOSITIVO PERFECCIONADO DE CIERRE HERMETICO PARA ENVASES.



-4-

129173

Todo ello tal y como se describe en el cuerpo de la presente memoria y se reivindica en su nota. Esta memoria consta de tres hojas foliadas y mecanografiadas por una sola de sus caras y a dos espacios.

Madrid, 15 ABR. 1967.

POR AUTORIZACION DEL SOLICITANTE.

José Luis Rodríguez Domatta

JL



1967

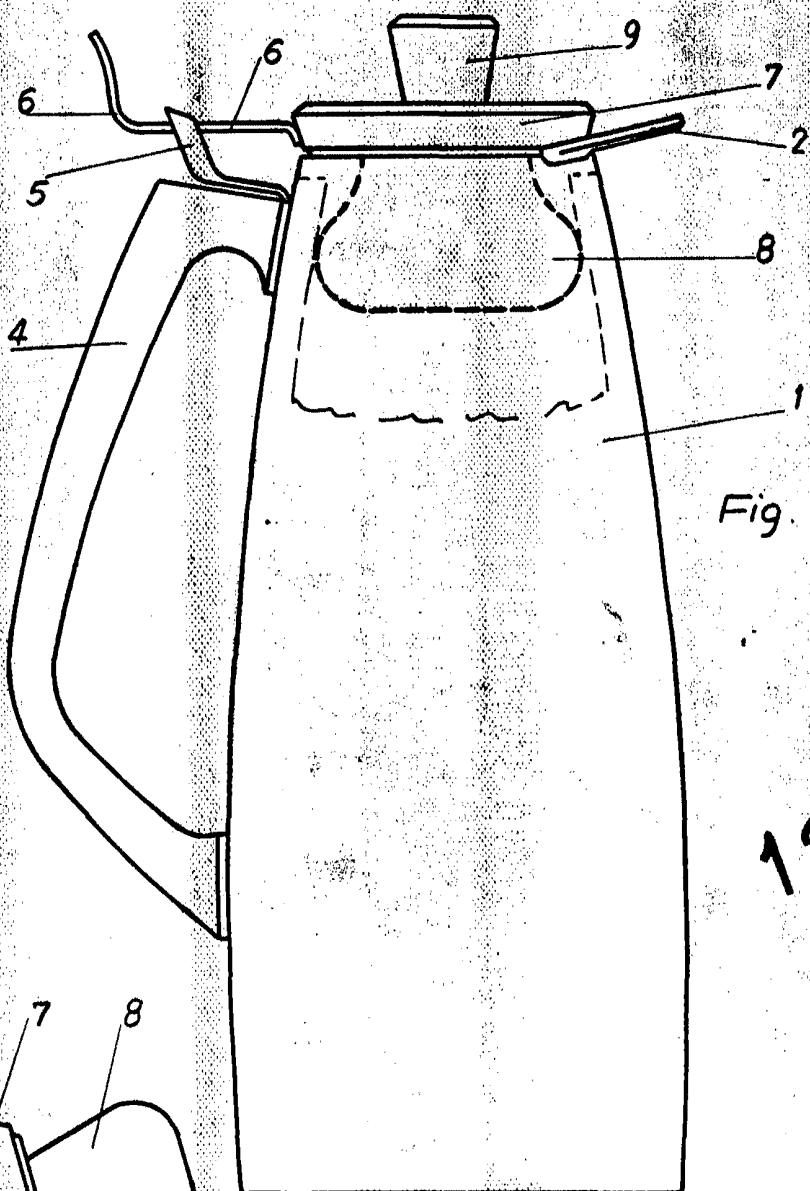

Fig. 1

120173

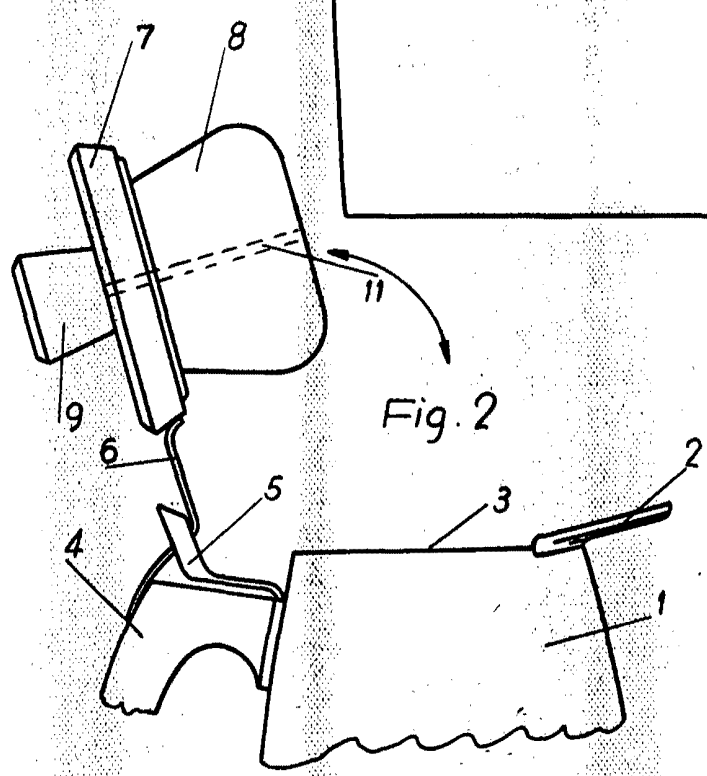

Fig. 2

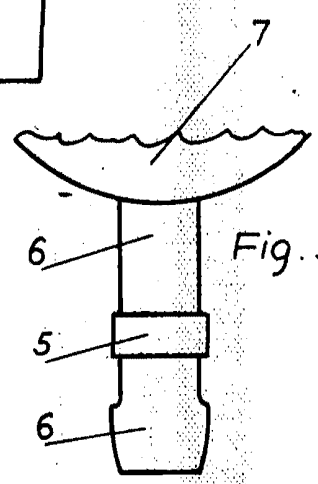

Fig. 3

Escala variable

Madrid, 15 ABR. 1967

José Luis Rodríguez Pomarín