

129171



1967

MEMORIA DESCRIPTIVA

Que se acompaña a la solicitud de un Modelo de Utilidad por 20 años en España, a favor de DON SANTIAGO SEGURA TORRES, de nacionalidad española y residente en Madrid, calle de Alejandro Sánchez número 15, por: "DISPOSITIVO PARA LA PUBLICIDAD DIRIGIDA Y A LA VEZ UTILITARIO".

El presente modelo de utilidad se refiere como su enunciado indica, a un dispositivo para la publicidad dirigida y a la vez utilitario, destinado principalmente a exhibir productos de distinta índole en los mismos lugares donde han de ser consumidos dichos productos, a la vez que el dispositivo comporta sobre sí mismo elementos de uso imprescindible tales como palillos mondadientes, servilletas de papel, etc-, lo cual como es natural, hace que la atención del usuario de tales elementos se fije forzosamente en el producto exhibido en el dispositivo.



1967

Esencialmente el dispositivo que se preconiza mediante el presente modelo de utilidad, está constituido por una base de la cual y por su parte trasera emerge verticalmente un pié portador de un aro ó collarete dispuesto en sentido horizontal con respecto al mismo destinado a aprisionar la botella ó efecto a exhibir, llevando además dicho pié vertical en su parte superior una cartela destinada a fijar en la misma la leyenda pertinente al caso, presentando finalmente el pié por su tercio inferior un travesaño de forma curva que porta en sus extremos sendos ganchos portadores de servilletas de papel, llevando finalmente la base unos receptáculos que alojarán en su interior palillos mondadientes.

Para la mejor comprensión de la presente memoria descriptiva se acompaña a la misma una lámina de dibujos en la cual se han representado:

15 Figura 1 - Representa una vista de frente del dispositivo, en la cual se aprecian: Con -1- pié vertical, -2- travesaño de forma curva, -3- ganchos laterales, -4- aro ó collarete, -5- cartela, -6- receptáculos, -7- vástago inferior del pié vertical, y -8- base.

20 Figura 2 - Es una vista lateral del dispositivo, en la cual se aprecian: Con -1- pié vertical, -2- travesaño, -3- ganchos laterales, -4- aro ó collarete, -5- cartela, -6- receptáculos, -7- vástago inferior del pié vertical, y -8- base.

25 Descrito suficientemente el objeto del presente modelo de utilidad, sólo queda por hacer constar que el mismo podrá ser fabricado en cualquier clase de materiales que para ello se presten, y cualquier modificación de detalle que en el mismo pueda introducirse siempre y cuando no llegue a alterar la esencialidad que se vá a reivindicar en la siguiente nota, habrá que considerarla
30 igualmente comprendida y protegida por el presente registro.



= N O T A =

El presente modelo de utilidad comprende las siguientes reivindicaciones:

- 1 - Dispositivo para la publicidad dirigida y a la vez utilitario, caracterizado esencialmente porque el mismo está constituido por una base de la cual y por su parte posterior emerge verticalmente un pié portador de un aro ó collarete dispuesto en sentido horizontal con respecto al pié, destinado a aprisionar la botella ó efecto a exhibir, llevando además el mismo en su parte superior una cartela destinada a fijar en la misma la leyenda pertinente al caso, presentando finalmente el pié por su tercio inferior un travesaño de forma curva que porta en sus extremos sendos ganchos para servilletas de papel, y llevando finalmente la base unos receptáculos que alojarán en su interior palillos mondadientes.
- 2 - Dispositivo para la publicidad dirigida y a la vez utilitario.

Según se describe y reivindica en la presente memoria y se ilustra en los dibujos que a la misma se acompañan. Consta la presente memoria de tres hojas escritas a máquina por una sola de sus caras y lámina de dibujos.-

Madrid, 15 Abril 1967.-

129171



F/B.3

F/B.1

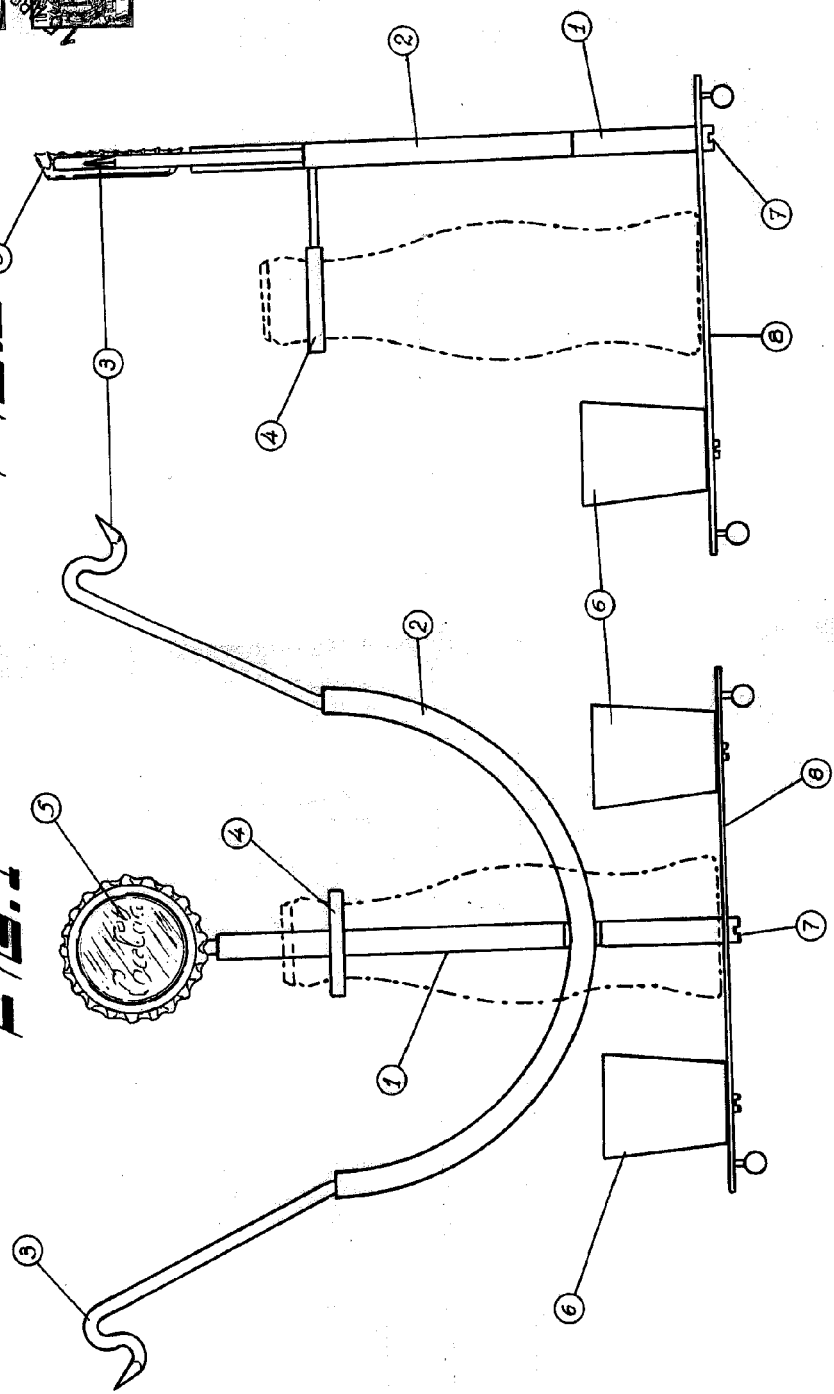

Madrid 15 March 1967

[Handwritten signature]