

129122



129122

MODELO DE UTILIDAD

por VEINTE años

cuyo privilegio se solicita para España,
sus territorios y plazas de soberanía, a
favor de :

D. JESUS RIÑON FERNANDEZ

de nacionalidad española, domiciliado en
Gerona, Avda. Hispanidad, núm. 50, rela-
tivo a :

"APARATO PARA TROCEAR VEGETALES"

=====



129122

MEMORIA DESCRIPTIVA

La presente invención se concreta, tal como su enunciado indica, a un aparato para trocear vegetales. - -

5. A fin de dotar a los restaurantes, bares y, en general, hogares, de un aparato simple para trocear toda clase de vegetales, y en la forma deseada, se ha desarrollado y construido el aparato de invención, cuyas principales características se describen seguidamente. - - - - -

10. Se caracteriza por estar constituido por un soporte, de forma esencialmente paralelepípedica, abierto por una de sus caras, y provisto en una cara normal a la abierta de una placa desmontable en forma de rejilla cuyos interespacios corresponden a la forma en que se desea trocear a los vegetales, alojándose en el interior de dicho soporte un émbolo portador de una placa a él sujeta por
15. tornillos y provista de salientes complementarios de los interespacios de la rejilla, el cual es desplazable normalmente al plano de la rejilla desde una posición de máximo alejamiento hasta una posición en que los salientes de la
20. placa se alojan en la rejilla, siendo conducido dicho émbolo por dos pares de guías; un par conformado por el propio soporte y otro par formado por dos pares de vástagos cilíndricos y paralelos sujetos al soporte por ambos extremos, en cuyo interior se alojan, y sobre los cuales desli-

129122



5. zan sendos cilíndricos solidarios del émbolo. Dicho émbolo es accionado manualmente mediante un juego de palanca y manivela, articulada la primera en el interior del soporte y emergiendo al exterior a través de la cara abierta, estando constantemente solicitado en dirección opuesta a la rejilla por la acción de dos resortes de tracción sujetos a él por una de sus extremidades y por la otra al soporte. - - - - -

10. Para facilitar la comprensión de cuanto se ha expuesto, seguidamente se hace referencia a la lámina de dibujos que acompaña a esta memoria, en la cual se representa un ejemplo de realización entre los muchos que podrían describirse, por lo que, dado su fin meramente ilustrativo, debe ser considerada como desprovista de todo carácter limitativo respecto al alcance de la protección legal que se recaba. En los dibujos: - - - - -

15. Figura 1, representa una vista en alzado frontal del aparato de invención. - - - - -

20. Figura 2, representa una sección según el plano II-II de la figura anterior. - - - - -

25. En dichas figuras el soporte ha sido referenciado por 1, el émbolo por 2 y la palanca de accionamiento por 3.

 El soporte 1, construido en el ejemplo en aluminio fundido, dispone de tres taladros 4 para su fijación a la pared. En su cara inferior abierta 5 aloja a la rejilla 6, construída, en el ejemplo, con interespacios 7 rectangulares y fijada en posición por medio del tornillo de cabeza



129122

5. grafilada 8. Emergiendo de la pared de fondo 9 conforma un par de guías 10 para el émbolo 2, a la par que mediante los soportes 11 y tornillos prisioneros 12 sujeta al par de guías cilíndricas 13, también alojados en sus otras extremidades en sendos alojamientos que no resultan visibles en las figuras. - - - - -

10. El émbolo 2 es de forma en planta rectangular, al igual que la rejilla 6, y en su cara inferior sujeta mediante los tornillos 14 a la placa 15, provista de salientes 16 complementarios de los interespacios 7. Sobre uno de sus planos de simetría conforma un par de cilindros 17 que deslizan sobre los vástagos cilíndricos 13. En su cara superior conforma los soportes 18 para articulación de la manivela 19 mediante el bulón 20. - - - - -

15. La palanca 3 articula en el soporte 1 por medio del bulón 21, y sobre ella, y por medio del bulón 22, articula la manivela 19 que actúa sobre el émbolo 2. - - - - -

20. El émbolo 2 está solicitado constantemente en dirección opuesta a la rejilla 6 por medio del par de resortes de tracción 23, sujetos por un extremo al apéndice 24 del soporte 1, y por el otro al propio émbolo 2. - - - - -

25. De acuerdo con la precedente descripción orgánica, el funcionamiento del aparato descrito como ejemplo será el siguiente: estando el émbolo 2 en posición elevada, solicitado por los resortes 23, se depositan en el espacio conformado entre la rejilla 6 y la placa 15, las patatas, zanahorias u otros vegetales que se desean trocear. Seguidamente

129122



5. se acciona la palanca 3 en la dirección indicada por la flecha en la figura 2, con lo que se produce el descenso del émbolo 2. Prosiguiendo tal movimiento hasta que los salientes 16 alcancen alojamiento en los espacios 7 quedará completada la operación. Soltando la palanca 3 recuperará su posición elevada por acción de los resortes 23 y quedará el aparato disponible para otra operación de troceado. - - - -

10. Habiendo descrito las características, ventajas y funcionamiento del aparato para trocear vegetales objeto de invención, debe hacerse constar, en resúmen, que en el mismo podrán introducirse cuantas variantes de detalle referentes a materiales, dimensiones, número de elementos integrantes, forma de acoplamiento mútuo, etc., la experiencia y la práctica puedan aconsejar, siempre que con ello no se desvirtúe su esencialidad que es la que se concreta en la primera de las reivindicaciones que siguen. - - - - -

15.

N O T A

20. Se declaran de novedad, utilidad y propiedad para España, sus territorios y plazas de soberanía, las siguientes: - - - - -

R E I V I N D I C A C I O N E S

25. 1.- Aparato para trocear vegetales, caracterizado por estar constituido por un soporte de forma esencialmente paralelepípedica abierto por una de sus caras, y que en otra cara, normal a la abierta, posee una placa desmontable en forma de rejilla, cuyos interespacios corresponden a la forma en que se desea trocear a los vegetales, alojándose en

129122



el interior de dicho soporte un émbolo portador de una placa con salientes complementarios de los interespacios de la rejilla, que monta en dicho émbolo sujeta mediante tornillos, el cual es desplazable normalmente al plano de la rejilla desde una posición alejada hasta la más próxima de alojamiento de los salientes de la placa en la rejilla, conducido por dos pares de guías; un par conformado por el propio soporte, y otro par formado por dos vástagos cilíndricos y paralelos sujetos por ambos extremos al soporte, en cuyo interior se alojan, y sobre los cuales deslizan sendos cilindros solidarios del émbolo, el cual es accionable mediante un juego de palanca y manivela, articulada la primera en el interior del soporte y emergiendo al exterior a través de la cara abierta, estando constantemente solicitado en dirección opuesta a la rejilla por dos resortes de tracción sujetos a él por una de sus extremidades y al soporte por la otra. - - - - -

2.- "APARATO PARA TROCEAR VEGETALES". - - - - -

Todo ello conforme se describe y reivindica en la presente memoria que consta de seis hojas, foliadas y mecanografiadas por una sola de sus caras, y de una lámina de dibujos que la ilustra.

MADEIRA, 1912

MADEIRA, 1912

Handwritten signature

ad.

Handwritten signature

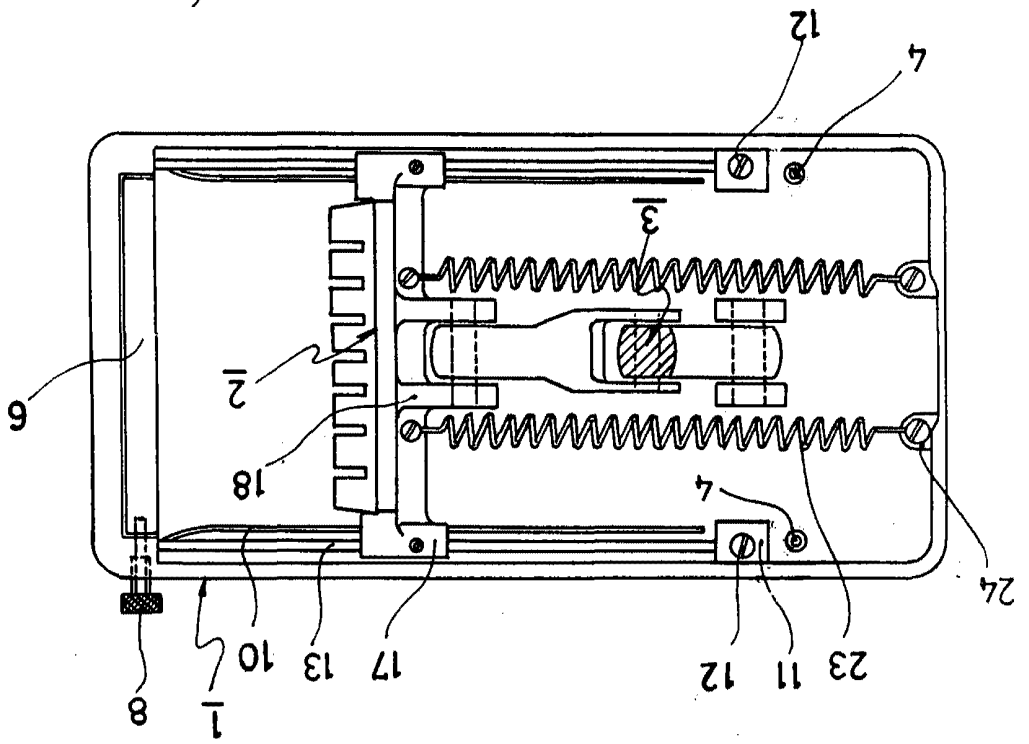

FIG. 2

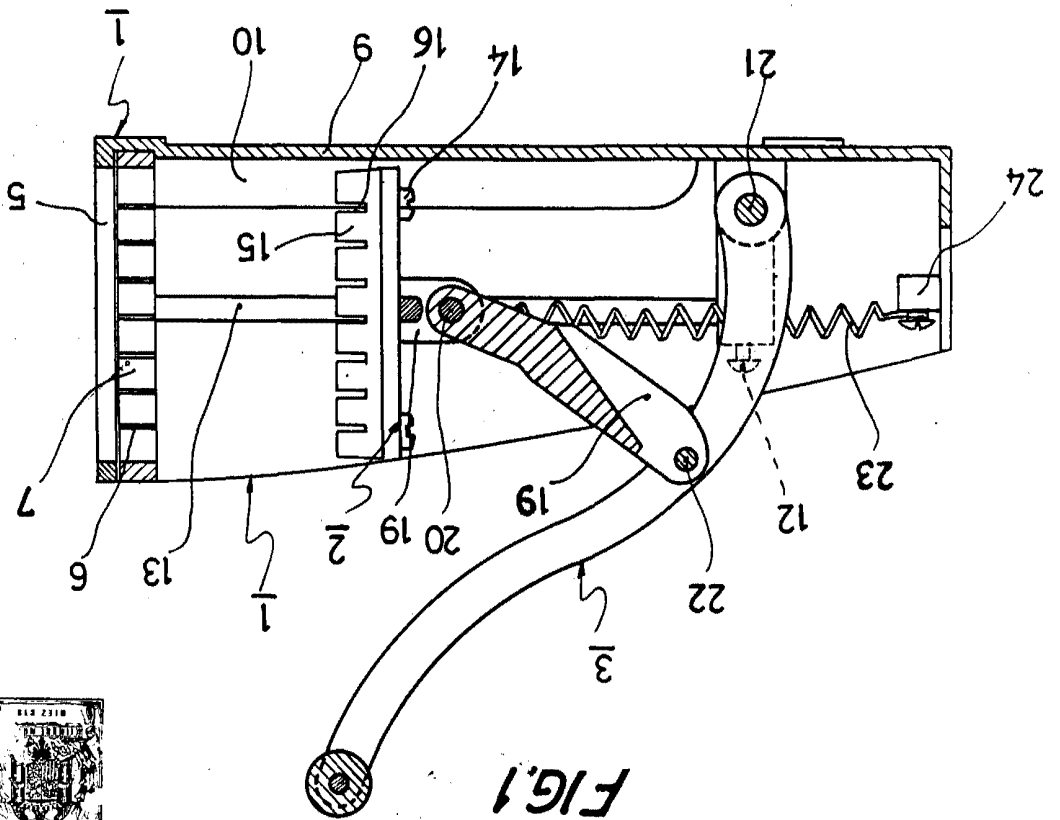

FIG. 1



HOLA UNICA

129122

D. JESUS RIÑON FERNANDEZ