

129054



129054

CANDUCADO

MEMORIA DESARROLLO
que se acompaña
a la solicitud de
registro de un Modelo de Utilidad, por
veinte años en España, a favor de DON
JOSE IGNACIO URIARTE ODRIUZOLA, residen-
te en VITORIA, General Alava, 22, de na-
cionalidad española,

por:

"ARQUETA PARA DESAGÜES TUBULARES "



129054

5 La invención a que se refiere la presente memoria, constituye una novedad industrial con características y ventajas que la hacen merecedora del privilegio de explotación exclusiva, que por ella se solicita, de acuerdo con las prescripciones del Estatuto vigente sobre Propiedad Industrial de 26 de Julio de 1.929, texto refundido, publicado el 30 de Abril de 1.930.

10 El presente registro de Modelo de Utilidad, concierne como su enunciado indica, a una arqueta para desagües tubulares, de acuerdo con la descripción detallada que de la misma se realiza, debiendo interpretarse siempre este concepto en su más amplio sentido y nunca en limitativo.

15 Este resultado industrial mejora notablemente todo cuanto sobre el particular se conoce y utiliza actualmente, tanto por su sencillez constructiva, como resistencia, duración, indeformabilidad, perfecta recogida y evacuación de líquidos, higiene y economía.

20 Para la debida comprensión de este objeto, se adjunta a la presente memoria descriptiva, una hoja de planos, en la que a título de ejemplo, se representan todas y cada una de las partes que lo forman y relación que guardan entre sí.

En la citada hoja de dibujos queda representado:

FIGURA PRIMERA.- La misma muestra una vista en sección longitudinal de la arqueta cuyo registro se preconiza.

FIGURA SEGUNDA.- Es una vista en perspectiva de la misma.

25 En estas figuras y con el mismo valor en ambas, se aprecian las siguientes referencias:

1.- Arqueta propiamente dicha, de material, forma y dimensiones apropiadas a su finalidad, no existiendo sobre el particular ninguna limitación.

30 Esta arqueta va abierta superiormente y presenta una cavi-



dad apropiada para la contención de las correspondientes tuberías.

35

2.- Tubería de desagüe, procedente de cualquier servicio, cuyo terminal esta seccionado longitudinalmente en media caña y que por su inclinación vierte el líquido sobre la tubería de evacuación -3-, siendo a tal fin, coincidentes sus posiciones, según el detalle representado en la figura 2ª del plano anexo.

3.- Tubería general de evacuación o conducción del líquido vertido por la tubería -2- antes descrita.

40

También esta tubería -3-, va seccionada longitudinalmente por su parte superior, en la zona alojada en el interior de la arqueta y en posición coincidente con el extremo de la tubería -2- de desagüe.

45

Esta tubería -3-, está dispuesta en posición longitudinal sobre la arqueta, pasando a través de ésta por la cavidad aludida y quedando a un nivel inferior con respecto a la tubería -2- para recoger el líquido vertido por ésta y determinar su evacuación o conducción hacia los lugares más convenientes.

50

4.- Hormigonado determinado en la cavidad de la arqueta, que cierra a los tubos -2- y -3- sin cegar sus naturales conductos y estableciendo un conjunto monolítico de gran resistencia, impidiendo la fuga de líquidos y consecuentemente de emanaciones fétidas.

55

El montaje de la arqueta se realiza " in situ ".

Hecha la descripción precedente, es preciso añadir que los detalles de realización de la idea expuesta, pueden variar, sin que por ello cambie la esencia de la invención, que es la que se desprende de los párrafos que anteceden, y se reivindica en la siguiente

60



129054

En resumen: El Modelo de Utilidad que se solicita, recaerá sobre las reivindicaciones siguientes:

65 1º.- ARQUETA PARA DESAGÜES TUBULARES, caracterizada esencialmente porque la misma que adopta la forma y dimensiones más adecuadas, presenta en forma pasante por la parte superior, una tubería, cuyo terminal esta seccionado longitudinalmente y que esta previsto como medio de desagüe, sobre otra tubería de nivel inferior y de posición horizontal, establecida como medio de evacuación o conducción del líquido vertido, estando
70 esta segunda tubería también seccionada en la zona de recogida y dispuesta también en forma pasante en la propia arqueta, quedando ambos tubos ocultos por medio de un hormigonado que forman un conjunto monolítico y que no ciega los conductos naturales de las tuberías descritas.

75 2º.- ARQUETA PARA DESAGÜES TUBULARES.

Todo ello tal y como se describe en la presente memoria, que consta de cuatro páginas escritas a máquina y dibujos que se acompañan.

80

Madrid, 11 ABR 1967

JOSE LAHIDALGA,



129054

Fig. 1

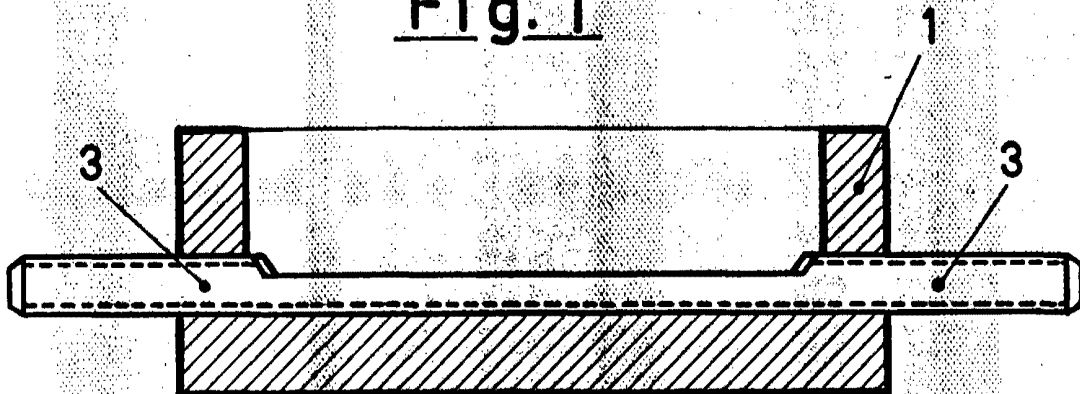
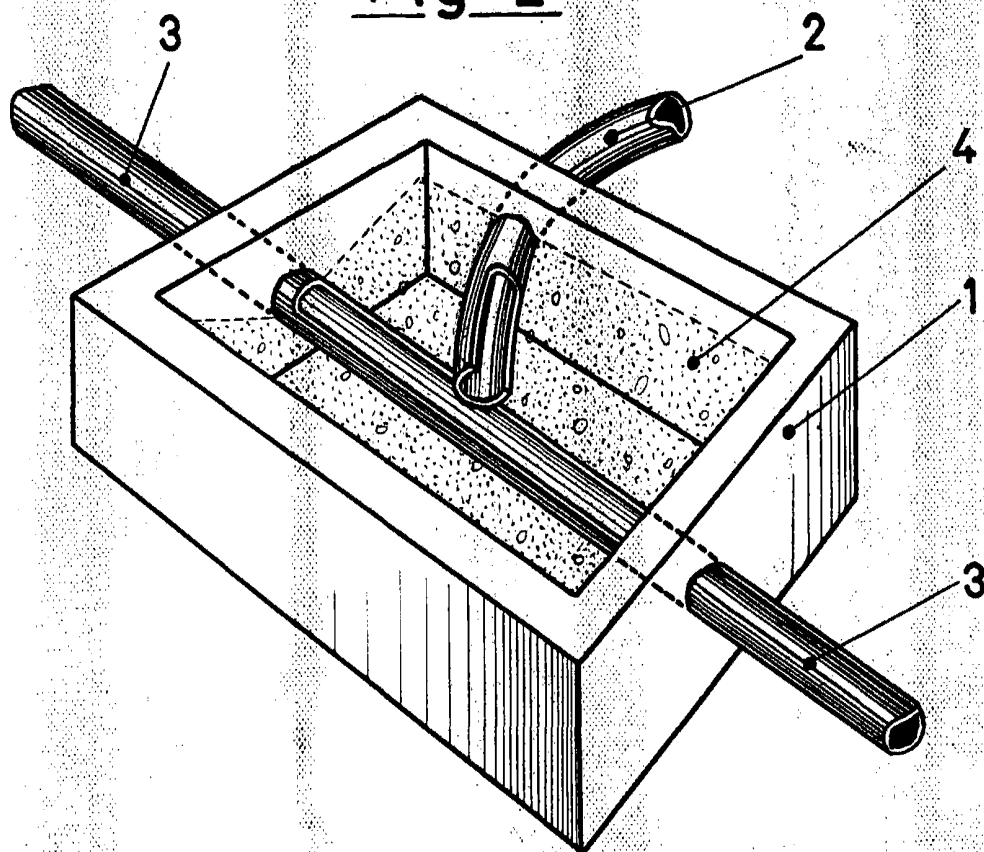

Fig. 2



Madrid, 11 de Abril de 1.967

JOSE LAHIDAIGA,

ESCALA VARIABLE