



128906

Memoria descriptiva que se acompaña á la Solicitud de Patente de Introducción por 10 años á favor de Arnó Anáreas, Ingeniero, residente en Münster/Westfalen (Alemania), por "Procedimiento para la obtención de sacos o bolsas de válvula de papel o material análogo con el dispositivo correspondiente para llenarlos", presentada en el Ministerio de Agricultura, Industria y Comercio.

El invento se refiere a un procedimiento para la obtención de sacos o bolsas de válvula hechos de papel o material análogo y la novedad consiste en que en la válvula se coloca una lengüeta que sobrepasa las dimensiones del saco y la cual sirve después del llenado para cerrar la válvula, sujetándose en la pared o el fondo del saco lleno mediante pegamento, cosido, remache o de otra forma análoga.

La lengüeta se puede colocar por fuera en el saco o bolsa de manera que después del cierre recubra completamente la válvula, o puede insertarse en la válvula y sobresalir de esta, en cuyo caso estando el saco o bolsa cerrado solo recubre el agujero de la válvula. Si el saco está armado con una tira de refuerzo, según es sabido especialmente en los sacos con fondo cruzado, entonces esta tira de refuerzo puede prolongarse en la lengüeta según el invento.

El invento se refiere además a correspondientes dispositivos para llenar estos sacos o bolsas de válvula, en los cuales después del llenado al quitarlo a mano o automáticamente se fija en la bolsa o el saco la lengüeta sobresaliente o saliente y así se cierra el agujero de la válvula.



El dibujo adjunto presenta algunos ejemplos de ejecución de la bolsa o saco según el invento y de los dispositivos destinados a llenarlo, ilustrado

25 La figura 1 la esquina de la válvula de un saco de fondo cruzado en sección,

La figura 2 el dispositivo destinado a llenarlo,

La figura 3 la esquina de otro saco en sección,

La figura 4 otro dispositivo de llenado,

La figura 5 la esquina de un tercer saco en sección,

30 La figura 6 otro dispositivo de llenado.

En todos los dibujos los puntos de pegamento de los sacos se señalan por rayado.

En el fondo cruzado del saco 2 (figura 1) en la esquina dibujada de la válvula se pega una hoja 1 que sobresale de la solapa del fondo cruzado que forma el lado superior de la válvula, de 35 manera que queda libre a modo de lengüeta una parte de la hoja. Esta parte de lengüeta está provista de pegamento por su cara inferior.

En la boquilla de carga 3 (figura 2) se prevé una tubería 40 fina 3a para agua, que desemboca por el lado superior de la boquilla. La humedad que sale de esta tubería humedece el punto de pegamento de la lengüeta 1 del saco encajado 2 y cuando este saco, una vez efectuada la carga, se retira, la esquina del mismo roza por encima de la placa 4 apoyada elásticamente, con lo que se 45 aplasta el canal de válvula o sea se cierra el orificio de esta y al mismo tiempo la lengüeta se oprime contra el saco, de manera que se pega fuertemente con el punto humedecido para esto.

En el saco ilustrado en la figura 3 la tira de refuerzo 5 pegada sobre el fondo se prolonga más allá de la esquina del saco 50 en la lengüeta 6. Estando el saco cerrado se abate esta lengüeta en la dirección señalada por la línea de trazos y puntos y se pega al lado estrecho del saco.

La lengüeta 6 se puede proveer también de pegamento por su



cara inferior.

55 Al encajar este saco en la boquilla 7 (figura 4) destinada a la carga, la lengüeta 6 se dobla hacia arriba de manera que se apoye contra el punto 8 para humedecer o engomar. Si la lengüeta 6 se provee de pegamento, como arriba se ha indicado, entonces este punto 8 solo necesita humedecer el pegamento. Pero si dicha
60 lengüeta 6 no tiene pegamento, entonces el punto 8 se construye como tampón o cilindro para engomar.

Al retirar el saco el operario abate la lengüeta 6 y así la pega con la mano sobre el lado del saco 5.

65 En el saco ilustrado en la figura 5 la lengüeta 9 va encajada en el orificio de válvula y pegada con la parte inferior del canal de esta. Esto ofrece también la ventaja de que la parte del saco que por la presión del material introducido cierra la válvula, se prolonga hacia adentro de manera que el cierre resulta considerablemente más seguro y hermético. Para cerrar se vuelve a levantar
70 la lengüeta y esto hacia arriba y se la pega por arriba en el fondo del saco, como se indica por puntos en la figura 5. Esta operación puede realizarse a mano, pero para ello puede también utilizarse el dispositivo ilustrado en la figura 6. Pero como la lengüeta 9 de este saco 10 al encajarlo sobre la boquilla 11 se
75 debe doblar hacia abajo el punto 12 para humedecer o engomar se encuentra por debajo de la boquilla de carga 11.

80 En un gorrón fijo 13 se apoya el estribo 14, en el que mediante muelles de presión 15 se coloca la prolongación 16 que en el extremo lleva un cilindro 17 y además está provista de un rodillo 18 que marcha sobre la vía curvada 19.

El estribo 14 se mueve por la biela 20 accionada por la polea 22 apoyada en el gorrón fijo 21, en el cual esta polea 22 posee nerviaduras 23 en las que se mueve el rodillo 24 asentado en la biela 20.

85 Mediante mecanismos no ilustrados aquí se pone en rotación la polea 22 en dirección de la flecha. Esta rotación puede interrumpir-



pirse y hacerse depender del proceso de la carga.

La polea 22 sin embargo puede estar parada de ordinario y ponerse en rotación por el operario al quitar el saco, en forma adecuada, por ejemplo intercalando un acoplamiento de un motor eléctrico.

Si se quita el saco 10 de la boquilla 11 y al mismo tiempo se hace girar la polea 22 en dirección de la flecha, entonces la inferior de las nerviaduras 23 comunica a la biela 24 un movimiento breve y rápido, cuya velocidad aumenta considerablemente hacia el final del mismo. Entonces el rodillo 18 se mueve sobre la vía 19, la prolongación 16 se saca del estribo 14, después de lo cual se comprimen los muelles de presión 15. Como al quitar el saco la lengüeta 9 queda algo adherida en el punto 22, en este movimiento de la varilla 16 el cilindro 17 queda por bajo de la lengüeta. Al seguir retirando el saco y moviéndose la varilla 16, el cilindro 17 levanta hacia arriba a la lengüeta 9 y como entonces dicha varilla 16 oscila con velocidad considerablemente mayor, la lengüeta 9 se doblará por completo a la posición ilustrada por puntos en la figura 5 y se oprimirá contra el fondo 10 del saco, de manera que quedará pegada firmemente en este.

Mientras que se separa el saco el rodillo 24 choca contra la nerviadura exterior 23 y se hace volver a la posición de partida, con lo cual se retrotrae de nuevo el estribo 14 con la prolongación 16 y la boquilla 11 queda libre para encajar el siguiente saco.

En forma análoga puede realizarse el abatimiento y sujeción de la lengüeta cuando esta no se fija por pegado, sino por remache, precintado o de otra manera. El rodillo que dobla y aprieta la lengüeta también se puede proveer con un mecanismo impresor que provea de una impresión al cierre de la válvula.



150

pondiente para llenarlos según lo reivindicado en el punto 6, caracterizado por tener el dispositivo medios que abaten y fijan la lengüeta al quitar el saco de la boquilla de carga, por ejemplo, por un rodillo que coge por debajo la lengüeta.

Esta patente recae sobre "Procedimiento para la obtención de sacos o bolsas de válvula de papel o material análogo con el dispositivo correspondiente para llenarlos", como queda descrito en la presente memoria, caracterizado en la anterior nota y representado en los adjuntos dibujos.

Madrid 7 de Diciembre de 1932.

A handwritten signature in cursive script, appearing to read "Sancho".

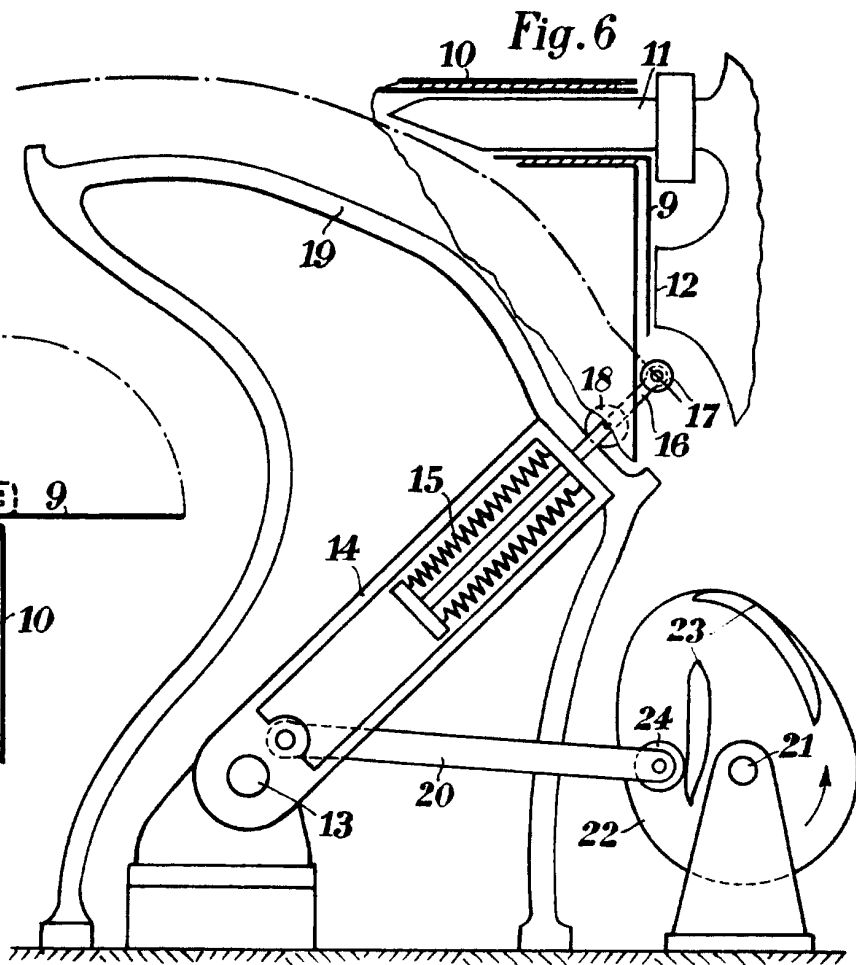
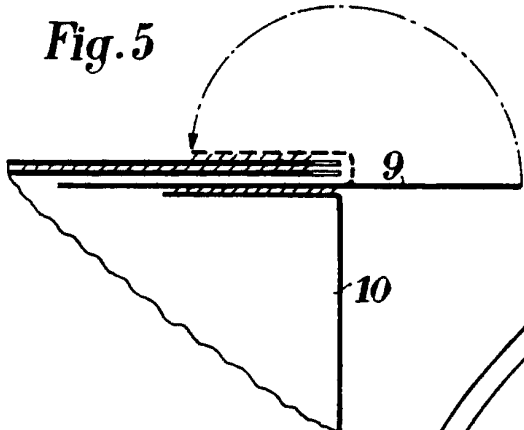
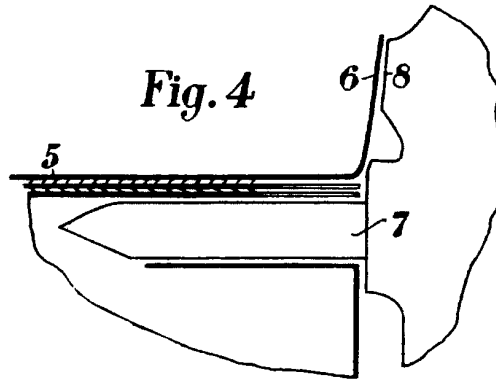
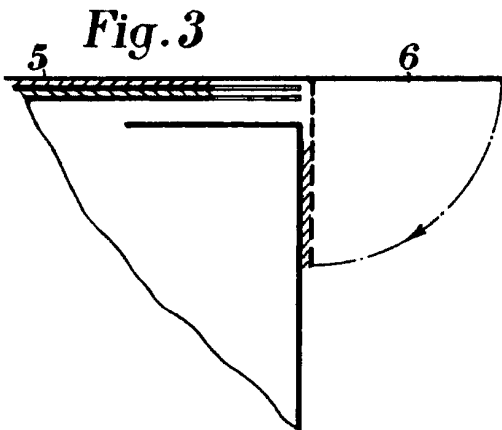
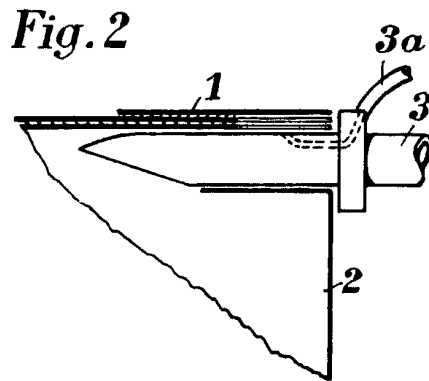
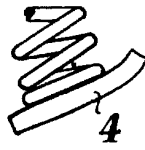
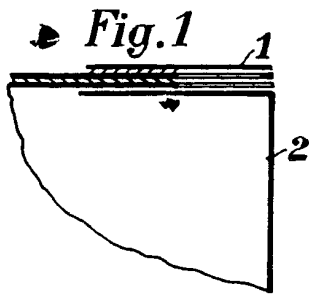

Creata i viable
por Arno Andreas, Ingeniero
Lancho