



128866

M O D E L O
D E
U T I L I D A D

a favor de MEDICAMENTOS Y PRODUCTOS QUIMICOS, S. A., entidad española, domiciliada en Barcelona, calle Sepúlveda, 125, por "CAJA PARA SUBSTANCIAS PULVERULENTAS".

- . -

MEMORIA DESCRIPTIVA

La presente invención se refiere a una caja para substancias pulverulentas, presentando tal caja especiales características constitucionales, que la sitúan en lugar preeminente respecto a las cajas existentes en el mercado.

5. En este sentido, la caja en cuestión se particulariza por el hecho de constar de un cuerpo recipiente provisto de una embocadura en la que ajusta una tapa dotada de perforaciones para la salida del polvo y circundadas por un nervio saliente, de contorno cerrado, y una cubierta de
- 10.

128866



cierre que aplica contra dicho nervio, cubriendo las perforaciones, una lámina celular y elástica de junta.

5. En la realización preferida de la invención, la citada tapa ajusta a presión en el contorno interno de la embocadura, y la cubierta se apoya, mediante dispositivos de retención amovible, en el contorno exterior de la misma.

10. Los dibujos adjuntos muestran, a título de ejemplo no limitativo del alcance de la presente invención, una forma preferida de llevarla a la práctica, en representación esquemática.

15. En dichos dibujos, la figura 1 es un alzado semiseccionado de la caja, estando la junta celular elástica y la cubierta separadas de la misma; la figura 2 corresponde a una vista en planta de la caja desprovista de dichos elementos; y la figura 3 se refiere a una vista en alzado, seccionado por el plano III-III de la figura 1, que permite apreciar la caja cerrada.

20. La caja que se describe consiste en un cuerpo recipiente -1- poseedor de una embocadura-2- en la que ajusta a presión una tapa -3- dotada para ello de un reborde inferior -4- que se corresponde con el contorno interior de dicha embocadura -3-, en el borde superior de la cual descansa un saliente -5- formado en la tapa alrededor del reborde -4-, de forma que esta tapa queda perfectamente retenida al recipiente -1-, presentando la propia tapa una pluralidad de perforaciones -6- aptas para la salida de la substancia pulverulenta y circundadas por un nervio salien

25.

128866 9 MAR



te, de contorno cerrado -7-.

5. La caja comprende una cubierta de cierre -8- aplicable contra el nervio -7-, con interposición de una lámina celular elástica de junta -9-, que cubre las perforaciones -6-. La aludida cubierta -8- cuenta con un filete interior de rosca -10-, que se combina con un filete -11- del contorno exterior de la embocadura -2-, que está circundada por un escalón -12-, el cual obra de tope para el borde de la cubierta -8-.

10. Con la caja descrita se obtiene una completa efectividad por lo que respecta al cierre, gracias a la junta celular elástica -9- que cubre los orificios -6- de salida de polvo y que queda mantenida en posición con ayuda de la cubierta -8-, por lo que esta caja es empleable con buenos resultados siempre que sea preciso el mantener íntegras las características de una sustancia en polvo, ya sea medicamentosa, con cuyo fin ha sido ideada primordialmente la caja perfumada o sustancias de cualquier otro tipo, que convenga conservar debidamente.

20. Por lo demás, serán independientes del objeto de la invención los detalles y características accesorias empleadas en su puesta en práctica y, en general, cuanto no altere la esencialidad de las siguientes reivindicaciones.

128866



N O T A

Se reivindica como objeto de este modelo de utilidad:

5. 1. Caja para sustancias pulverulentas, caracterizada por el hecho de constar de un cuerpo recipiente provisto de una embocadura en la que ajusta una tapa dotada de perforaciones para la salida del polvo y circundadas por un nervio saliente, de contorno cerrado, y una cubierta de cierre que aplica contra dicho nervio, cubriendo las perforaciones, una láminas celular y elástica de junta.
10. 2. Caja para sustancias pulverulentas, según la reivindicación 1, caracterizada por el hecho de que la tapa ajusta a presión en el contorno interno de la embocadura, y la cubierta se acopla, mediante dispositivos de retención amovible, en el contorno exterior de la misma.
15. 3. Caja para sustancias pulverulentas.

La presente memoria descriptiva consta de cuatro hojas foliadas escritas a máquina por una sola cara.

Barcelona, 9 de marzo de 1967

MEDICAMENTOS Y PRODUCTOS
QUIMICOS, S. A.

p.a.

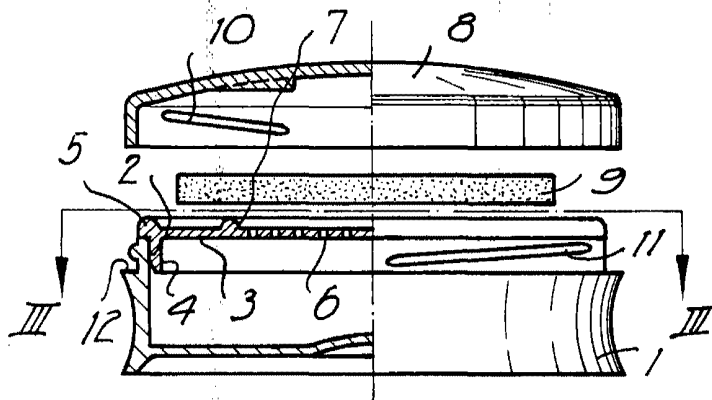

Fig. 1



128866

Fig. 2

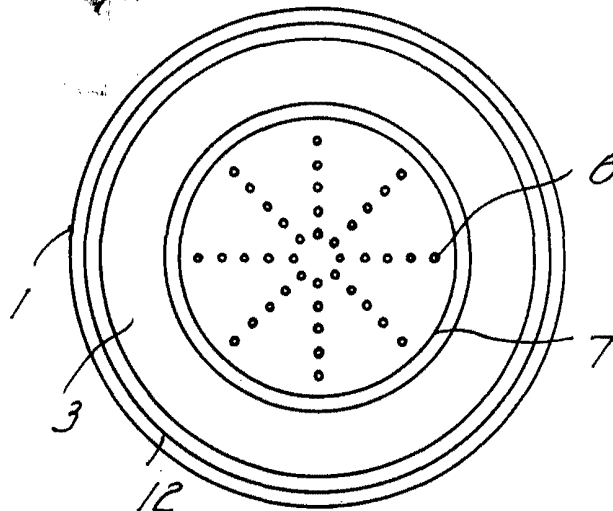
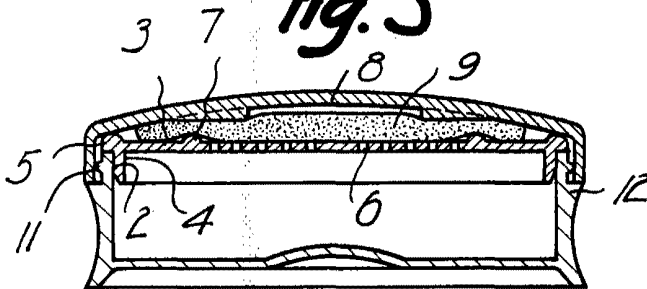

Fig. 3



Barcelona, 9 MAR 1967
Medicamentos y Productos Químicos, S.A.
p.a.

14686