



128860

M O D E L O
D E
U T I L I D A D

por "UN EXPRIMIDOR PERFECCIONADO", a favor de Don LUIS ARTIGAS PIQUE, de nacionalidad española, domiciliado en BARCELONA, calle Balmes, nº 294.

= . =

MEMORIA DESCRIPTIVA

El presente modelo de utilidad se refiere a un exprimidor perfeccionado.

- El exprimidor está constituido esencialmente por dos piezas alargadas y articuladas entre sí por un extremo, a manera de tenazas, formando una de ellas en su extremo próximo al de articulación, un cajeadado de fondo perforado, apto para contener el fruto a exprimir, mientras que la otra pieza presenta un frente convexo, enfrentado al citado cajeadado y negativo del mismo, cuyo frente comprime al fruto contra la base perforada del cajeadado, a través de la cual
- 5.
- 10.

128860



vierte el fruto exprimido.

5. Las dos piezas que constituyen la tenaza son desmontables entre sí por su articulación, que está constituida por dos ranuras abiertas propias de los laterales del cajeadado, en cuyo interior deslizan sendos tetones normales y exteriores a los laterales del frente compresor.

10. Con el fin de facilitar la explicación se acompaña la presente memoria, de una lámina de dibujos en la que se ha representado un caso de realización que se cita a título de ejemplo.

En el dibujo:

La figura 1 muestra en alzado seccionado el exprimidor en posición abierta.

15. La figura 2 muestra el exprimidor visto en perspectiva en posición cerrada.

20. Haciendo referencia a las figuras, se observa que el exprimidor consta de dos piezas alargadas 1 y 2, articuladas sobre los tetones 3. La pieza 1 forma en su extremo cercano a la articulación, un cajeadado 4 de fondo perforado 5, mientras que la pieza 2 presenta un frente convexo 6 para la compresión del fruto entre ambos elementos.

25. Los tetones 3 articulan sobre ranuras abiertas 7 del cajeadado 5, lo que facilita el desmontado de las dos piezas 1 y 2, para la operación de limpieza.

El modelo, dentro de su esencialidad, puede ser llevado a la práctica en otras formas de realización que difieran en detalle de la indicada a título de ejemplo en



la descripción. Podrá, pues construirse en cualquier forma y tamaño, con los materiales más adecuados por quedar todo ello comprendido en el espíritu de las reivindicaciones:

5.

= . =

10.

15.

N O T A

20.

Descrito el objeto y utilidad de la presente invención, lo que se declara como no divulgado ni practicado en España, comprende las siguientes reivindicaciones:

25.

1. Un exprimidor perfeccionado, caracterizado esencialmente por el hecho de estar constituido por dos piezas alargadas y articuladas entre sí por un extremo, a manera de tenaza, formando una de ellas en su extremo próximo al de articulación, un cajead



128860

- de fondo perforado, apto para contener el fruto a exprimir, mientras que la otra pieza presenta un frente convexo, enfrentado al citado cajeadado y negativo del mismo, cuyo frente comprime al fruto contra la base perforada del cajeadado, a través de la cual vierte el jugo exprimido.
- 5.
2. Un exprimidor, según la anterior reivindicación, en el que la articulación desmontable de ambas piezas entre sí, está constituida por dos ranuras abiertas propias de los laterales del cajeadado, en cuyo interior deslizan sendos tetones normales y exteriores a los laterales del frente compresor.
- 10.
3. Un exprimidor perfeccionado.
15. Según se describe y reivindica en la presente memoria descriptiva que consta de 4 hojas foliadas y escritas a máquina por una sola de sus caras, acompañadas de una lámina de dibujos.

20. Madrid, a 9 MAR. 1967

p. a.

JAIME ISERN

E. D.

D. Luis Artigas Piqué

Hoja Única



Fig. 1

128860

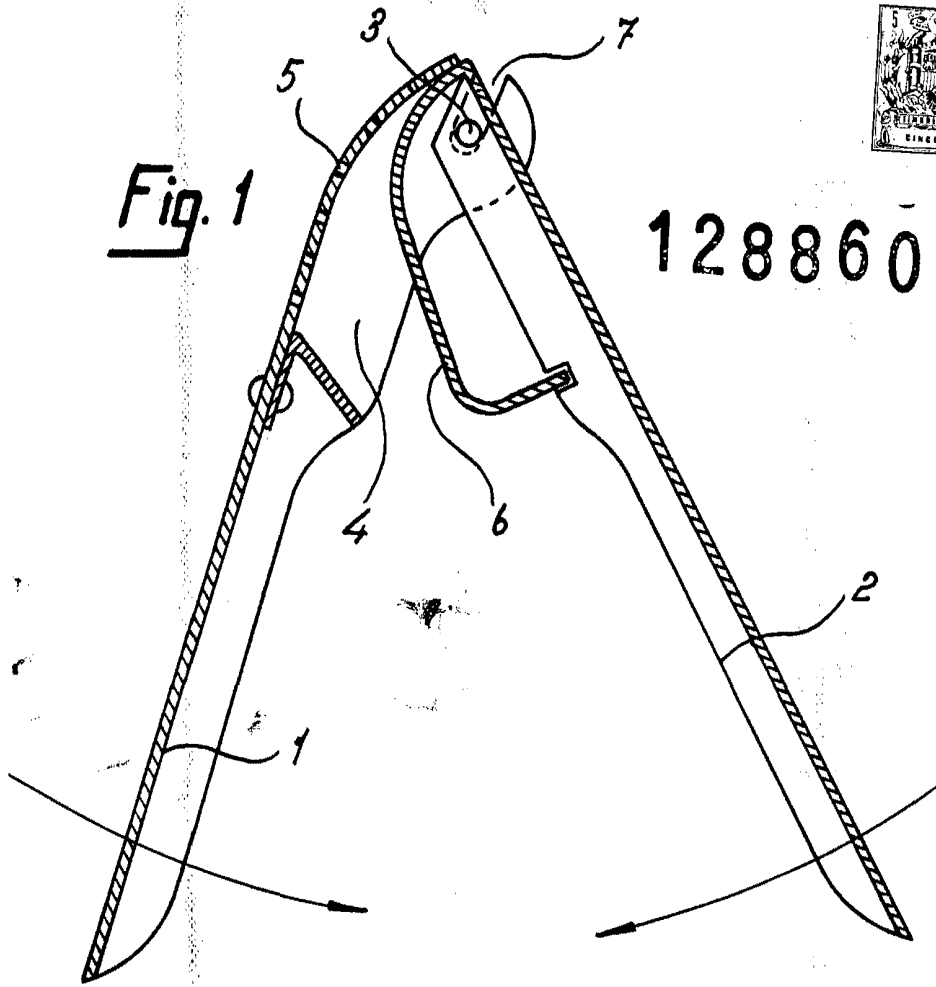
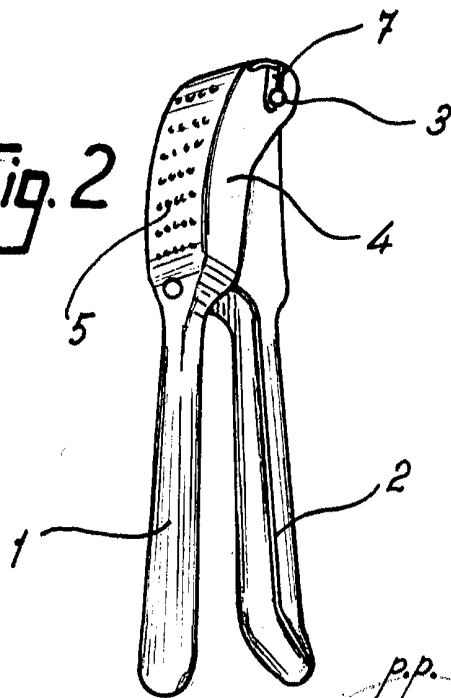

Fig. 2



Madrid, 9 MAR 1967
pp. Jaime Isern