

128842



MEMORIA DESCRIPTIVA

correspondiente a un

MODELO DE UTILIDAD

por VEINTE años

para todo el territorio español

A favor de:

Don Fermin RODRIGUEZ BELLVER.

de nacionalidad española

Residente en:

MADRID, c/. Albasans, 47.

Por:

"CEPILLO PARA LIMPIEZA DE VEHICULOS".

----- ::oOo:-----

128842



El presente Modelo de Utilidad se refiere a un cepillo para la limpieza de vehículos o aplicaciones similares, por tanto del tipo en que unos chorros de agua salen por la zona de implantación de los pelos para permitir una eficaz limpieza de las superficies.

5.

Este cepillo presenta, sobre lo conocido en la materia, diversas ventajas, y especialmente en lo que se refiere a su constitución, que hace posible su fabricación por moldeo a base de caucho u otras materias plásticas, con un alma tubular metálica, dispuesta de manera que le da rigidez permitiendo al propio tiempo ahorro de material moldeado; este último, en efecto, forma solamente el cuerpo principal de implantación de los pelos y la parte de mango o empuñadura.

10.

Un extremo del citado tubo queda introducido en la masa de caucho, materia plástica o similar que sirve de base para los pelos del cepillo, en cuya masa están practicados unos orificio coincidentes con otros del tubo, para salida del agua en la repetidamente citada zona de los pelos. El otro extremo del tubo queda abierto a la zona del mango o empuñadura para constituir una boquilla en la que puede enchufarse el tubo de conducción de agua.

15.

20.

Con objeto de hacer más claramente comprensible la naturaleza, características y ventajas de este cepillo, se describe seguidamente un ejemplo de realización, no limitativo, del mismo, ilustrado en los dibujos adjuntos, en los cuales:

25.

La figura. 1ª., muestra el cepillo visto por su reverso.

La figura 2ª., es una sección longitudinal del mismo cepillo, perpendicularmente al plano de la figura 1ª.

Se aprecia que el cepillo está constituido por tres partes principales, a saber, la masa o núcleo -1- de implantación de

30.



128842

- los pelos -6-, el tubo -3-, y el mango -2-. Las partes -1- y -2- están moldeadas sobre el propio tubo -3-, que sirve así de elemento estructural. El tubo -3- puede ser de cualquier material apropiado, adecuadamente rígido y resistente, por ejemplo aluminio, latón, etc.
5. El tubo -3- presenta ciego su extremo alojado en -1-, y en tal zona unos agujeros coincidentes con otros agujeros -4- en la masa de -1- para dar salida, en la zona de implantación de los pelos -6- (y por tanto de trabajo del cepillo) al agua que, suministrada por -5-, coopera en la operación de limpieza de la superficie tratada.
10. En el proceso de fabricación, el tubo -3- se sitúa en el oportuno molde, se moldean las partes -1- y -2-, y se implantan los pelos -6-.
15. El extremo libre de -3- tiene forma de boquilla o racor -5- para el acoplamiento de una manguera de riego a través de la que llega el agua que ha de salir entre los pelos -6- a través de los citados orificios -4- durante la limpieza. Otra ventaja que se deduce de cuanto acaba de decirse es la gran manejabilidad de este cepillo.
20. Los materiales, dimensiones, proporciones, podrán ser variables y, en general, cuanto sea accesorio y secundario, siempre que no altere, cambie o modifique la esencialidad del objeto que se describe.
25. Los términos en que queda redactada esta Memoria, son ciertos y fiel reflejo del objeto descrito, debiéndose tomar con carácter amplio y nunca en forma limitativa.

N O T A

- En resumen: El MODELO DE UTILIDAD, recaerá sobre las particularidades de las siguientes:
- 30.



REIVINDICACIONES

- 1ª.- Cepillo para limpieza de vehículos, caracterizado por constar de un núcleo tubular abierto por un extremo en disposición de boquilla y cerrado por el extremo opuesto, que lleva, sobre la parte del extremo cerrado, un cuerpo moldeado en que se implantan los pelos del cepillo, mientras que en la proximidad del otro extremo lleva moldeada una disposición de empuñadura, presentando el cuerpo de implantación de los pelos, entre estos, unos orificios, coincidentes con otros en el propio tubo, para salida del agua que se hace llegar desde el extremo libre de tal tubo.

- 2ª.- "CEPILLO PARA LIMPIEZA DE VEHICULOS".
Todo tal y como queda descrito y reivindicado en la presente Memoria que consta de cuatro hojas mecanografiadas por una sola de sus caras y se ilustra con los dibujos que a la misma se acompañan.

Madrid, a 4 de Abril de 1.967.

FERMIN RODRIGUEZ BELLVER.
P. A.
El Agente Oficial.

FIG. 1

FIG. 2

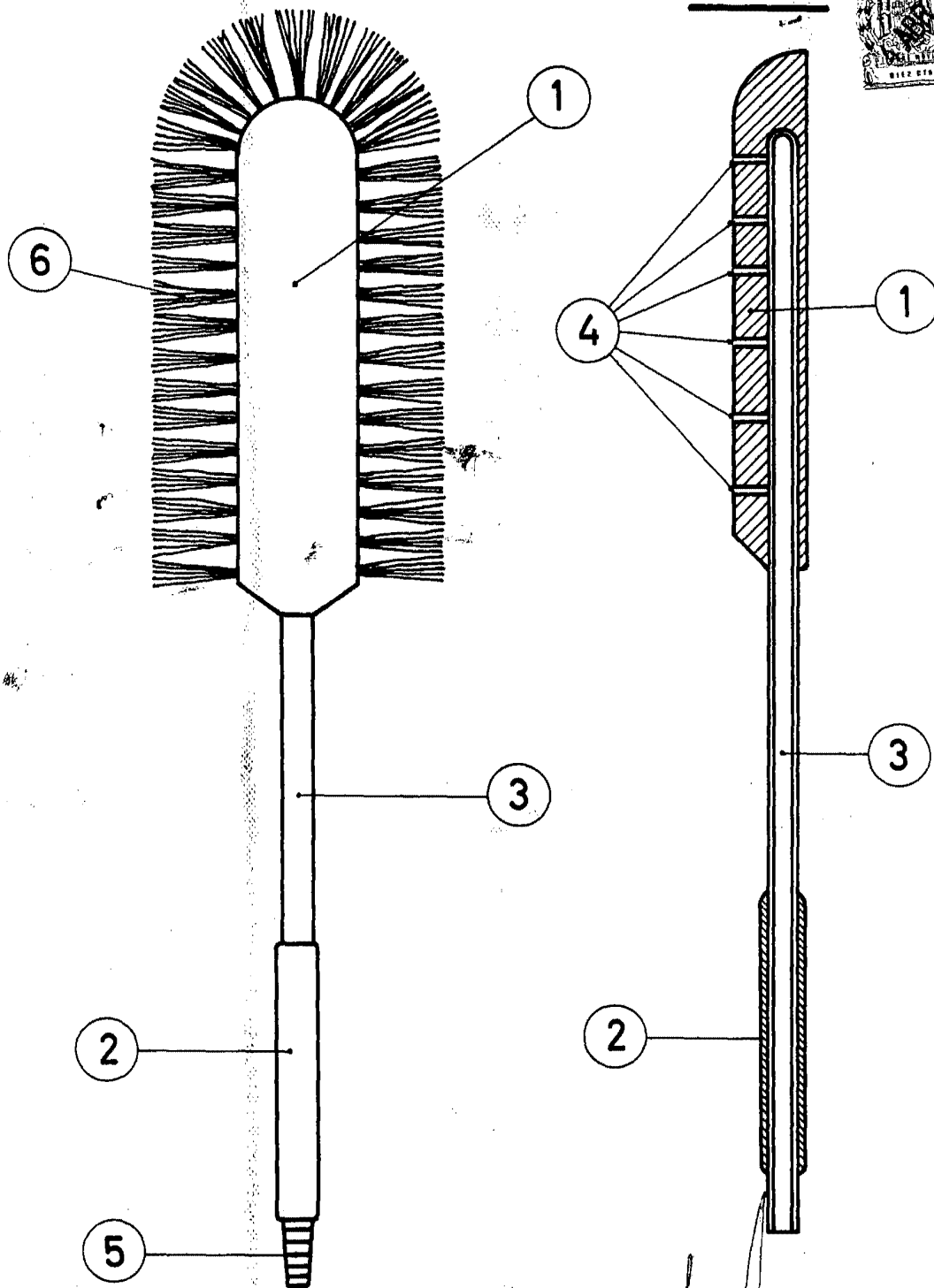

Madrid, 4 de Abril de 1967

ESCALA VARIABLE