

128833 - 4 AB



128833

# MEMORIA DESCRIPTIVA

correspondiente a la solicitud de concesión de un...

## MODELO DE UTILIDAD

SOLICITANTE: D. DANIEL DUPUY LAYO

RESIDENCIA: BENICALAP (Valencia)

Florista, 136

ENUNCIADO: "NORIA DE JUGUETE PERFECCIONADA"

Prioridad: Patente ..... n.º ..... del .....

gc.-



128833

1 La invención a que se refiere la presente memoria  
constituye una novedad industrial con características y ven-  
tajas que la hacen merecedora del privilegio de explotación  
exclusiva que para ella se solicita, de acuerdo con las ---  
5 prescripciones del vigente Estatuto sobre la Propiedad In--  
dustrial de fecha 26 de julio de 1.929, texto refundido, pu-  
blicado el 30 de abril de 1.930.

La invención se concreta, como su enunciado indica,  
a una noria de juguete que se caracteriza porque el eje de -  
10 giro que comprende recibe el movimiento rotativo a través -  
de una transmisión adecuada que parte de un mecanismo musi-  
cal accionable a través de un mando exterior.

Entretanto, el mencionado mecanismo musical transmi-  
te movimientos oscilantes a un muñeco cuyos brazos están --  
15 unidos a una manivela que presenta una conexión mecánica --  
con el propio mecanismo musical, estando este último aloja-  
do en una caseta lateral a la noria.

La figura única que comprende la hoja de planos que  
se adjunta con carácter ilustrativo, nos ofrece una vista -  
20 en perspectiva de la noria de juguete que nos ocupa. Como -  
puede comprobarse el eje de giro (1) que comprende recibe el  
movimiento rotativo a través de una transmisión adecuada --  
(2) que parte de un mecanismo musical (3) accionable a tra-  
vés de un mando exterior (4).

25 También podemos apreciar en esta figura que el men-  
cionado mecanismo musical (3) transmite movimientos oscilan-  
tes a un muñeco (5) cuya base (6) está unida a una manivela  
(7) que presenta una conexión mecánica (8) con el propio me-  
canismo musical (3), estando este último alojado en una ca-  
30 seta (9) lateral al cuerpo de la noria (10).

128833



1 De cuanto hemos expuesto se desprenden una serie de ventajas, entre las que destacan las siguientes:

5 1ª.- Su organización sencilla y económica permite obtener norias de juguete partiendo de un proceso fabril - simplificado que reduce sensiblemente los costos habituales de producción.

10 2ª.- Si consideramos que dicha organización mejora sensiblemente las cualidades prácticas y funcionales de las norias conocidas es evidente que el Modelo solicitado adquiere una utilidad práctica singular por el beneficio o efecto nuevo que aporta a la función a que se destina.

15 Hecha la descripción precedente hemos de añadir, que los detalles de realización de la idea expuesta pueden variar, sin que por ello cambie la esencia de la invención, que es la que se desprende de los párrafos que anteceden y la que se reivindica en la siguiente

NOTA

En resumen el Modelo de Utilidad que se solicita, recaerá sobre las siguientes reivindicaciones:

20 1.- NORIA DE JUGUETE PERFECCIONADA, caracterizada esencialmente porque el eje de giro que comprende recibe el movimiento rotativo a través de una transmisión adecuada que parte de un mecanismo musical accionable a través de un mando exterior, y porque el mencionado mecanismo musical transmite movimientos oscilantes a un muñeco cuyos brazos están unidos a una manivela que presenta una conexión mecánica con el propio mecanismo musical, estando este último alojado -  
25 en una caseta lateral de la noria.

30 2.- Se reivindica por último, como objeto sobre el que ha de recaer el Modelo de Utilidad que se solicita :

128833

- 4 -



1

"NORIA DE JUGUETE PERFECCIONADA".

Todo conforme queda descrito y reivindicado en la presente memoria descriptiva que consta de cuatro páginas - mecanografiadas.

5

Madrid, 4 de abril de 1.967

BERNARDO UNGRIA

p.p.

10

15

20

25

30

128833

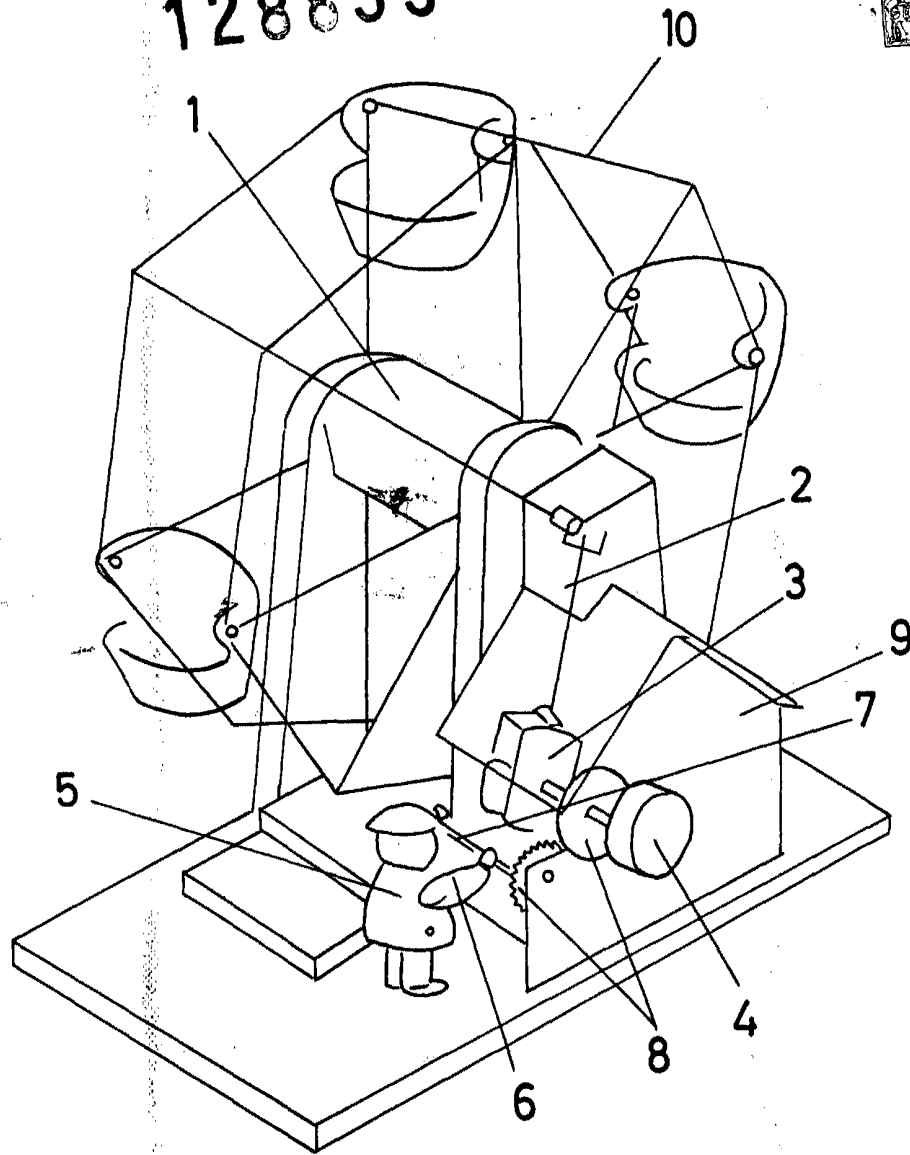

**ESCALA VARIABLE**

Madrid, 4 de Abril de 1967

**BERNARDO UNGRIA**

P. P.