



128747

MEMORIA DESCRIPTIVA

que se acompaña a la solicitud de

UN MODELO DE UTILIDAD

a favor de Don Mateo ZANOQUERA Cafiellas, de nacionalidad española, residente en PAJMA DE MALLORCA, Pza. San Antonio núm. 57,

por

"PESTILLO DE APERTURA POR ASAS DESLIZANTES"

=====

La presente descripción se refiere como su enunciado indica a un pasador de pestillo, especialmente destinado a su colocación en ventanas de guillotina, y accionable en retracción mediante simple tracción sobre el asa del conjunto, que a su vez facilita la elevación o descenso de la ventana. En el modelo, la vuelta a la posición de encastre en las perforaciones previstas en el marco, se efectúa automáticamente mediante la intervención de un resorte elásticamente expansible.



siste en una pequeña caja que se fija sobre el panel desli-  
zante de la ventana de guillotina, preferentemente estampa-  
da en chapa resistente, y que en el interior aloja el cuer-  
po de pestillo propiamente dicho que emerge a través de uno  
15 de los frentes menores de la caja, siendo este pestillo pro-  
longación de una pletina de guía que se complementa con un  
apéndice posterior envuelto en un resorte expansivo de re-  
cuperación. La pletina interna de guía queda unida mediante  
tornillos o remaches pasantes de la superficie superior de  
20 la caja, al asa correspondiente, previniendo, a través de  
ranuras alargadas que permiten el deslizamiento en la magni-  
tud adecuada, un escudete de intercalación en misión de ocul-  
tar las ranuras alargadas, así como unos separadores inter-  
calados entre las superficies extremas a presionar, al obje-  
25 to de que el aprieto normal de los tornillos o remaches, no  
impida el libre deslizamiento deseado.

Para la mejor comprensión de cuanto antecede, se  
acompaña una hoja de dibujos en los que se representa esque-  
máticamente el modelo, que a continuación y con referencia  
30 a los mismos dibujos, se describe detalladamente.

En dichos dibujos:

La figura 1ª, es una representación en planta y  
vista inferior del nuevo pestillo.

35 La figura 2ª, representa una sección de alzado,  
según el plano longitudinal correspondiente al eje princi-  
pal.

La figura 3ª, ilustra superiormente el conjunto  
montado y en disposición de uso.

Según queda representado en los dibujos, la marca  
40 (1) se refiere precisamente a la placa superior de la caja  
portadora de los mecanismos y de cuya caja, los laterales (2)

- 3 -  
128747



determinan la altura precisa para la recepción de los mecanismos internos sin roce en la superficie de adosamiento. Dichos mecanismos se constituyen fundamentalmente por una pletina de corredera (3) que en una de sus extremidades presenta el cerrojo propiamente dicho (5) de sección preferentemente circular a partir de la prolongación (4) permanente alojada en el interior de la caja, al contrario de lo que sucede con el cerrojo que en la posición de cierre se presenta al exterior a través de una perforación adecuada de la pared menor correspondiente, en tanto que en la apertura llega a ocultarse, permitiendo por lo tanto el libre deslizamiento de la ventana de guillotina, no representada.

La recuperación del cerrojo se efectúa por la expansión elástica de un resorte (7) envolvente de un vástago cilíndrico (6), en oposición a (4) y que contribuye al perfecto guiado de la parte móvil del conjunto, cuyo impulso se recibe a través de los tornillos (8), apretados con las correspondientes tuercas (9) de manera que deslizan a lo largo de unas fenestraciones alargadas (10), previa la intercalación de unos manguitos (11), envolventes de los citados tornillos y separadores, de manera que la superficie inferior del escudete (12), sobre el que queda dispuesta el asa (13), evita totalmente la fricción que pudiera dificultar el movimiento.

Para una adecuada rigidización del asa (13), en la parte superior se previene un estampado en media caña que además facilita el asimiento, y en el conjunto se previenen unas perforaciones (15) destinadas a la recepción de los cuellos de los tornillos de fijación.

Descrita suficientemente la naturaleza y objeto del modelo, así como la manera en que el mismo puede ser lle-

- 126747



75 vado a la práctica, se hace constar que en su realización  
podrán ser variables los materiales, formas y dimensiones,  
y en general, cualquier otro detalle accesorio o secundario  
siempre que ello no altere, cambie o modifique la esenciali-  
dad propuesta.

80 Los términos en que queda redactada esta Memoria,  
son ciertos y fiel reflejo del objeto propuesto, debiéndose  
tomar con carácter amplio y nunca en forma limitativa.

N O T A :

El MODELO DE UTILIDAD que se solicita, deberá re-  
caer, precisamente, sobre las particularidades característi-  
cas de las siguientes reivindicaciones:

85  
90  
95  
1ª.- Pestillo de apertura por asas deslizantes,  
del tipo que comprende una caja adosable en la superficie de  
la ventana de guillotina en que ha de ser colocada y precisa-  
mente con uno de los laterales menores de la planta rectan-  
gular que presenta, paralela y en haces del borde de la dicha  
ventana, c a r a c t e r i z a d o porque en el interior de  
la caja existe una pletina deslizante longitudinalmente do-  
tada en una de sus extremidades de una prolongación emergen-  
te a través de la pared menor de la citada caja y constituti-  
va del pestillo propiamente dicho y de una segunda prolonga-  
ción en disposición opuesta, asimismo guiada por paso a tra-  
vés de perforación adecuada de la pared menor oponente, que-  
dando envuelta esta prolongación en un resorte expansivo, con  
la particularidad de que la pletina central deslizante queda  
unida mediante tornillos y/o pasadores a un asa de acciona-



100 miento manual, prevista en plano perpendicular a la superfi-  
cie de la caja del dispositivo, verificándose esta unión a  
través de perforaciones alargadas practicadas en la dicha su-  
perficie de la citada caja y con intercalación de unas aran-  
delas separadoras que limitan la aproximación de los medios  
deslizantes exteriores e interiores respectivamente en la  
105 misma caja, previniéndose la intercalación de un escudete  
conformado entre el asa y la superficie superior de la repe-  
tida caja, en función de ocultar las ranuras alargadas que  
permiten el deslizamiento.

2ª.- "PESTILLO DE APERTURA POR ASAS DESLIZANTES".

Todo según queda expuesto en la presente Memoria,  
que consta de cinco hojas foliadas y mecanografiadas por una  
sola cara, y una hoja de dibujos que con la misma se acompaña.

MADRID, 31 de Marzo de 1.967.

P. A.  
*Modesto Polo*  
P. P.  
*J. Aullé*



FIG. 1<sup>a</sup>

FIG. 2<sup>a</sup>

FIG. 3<sup>a</sup>

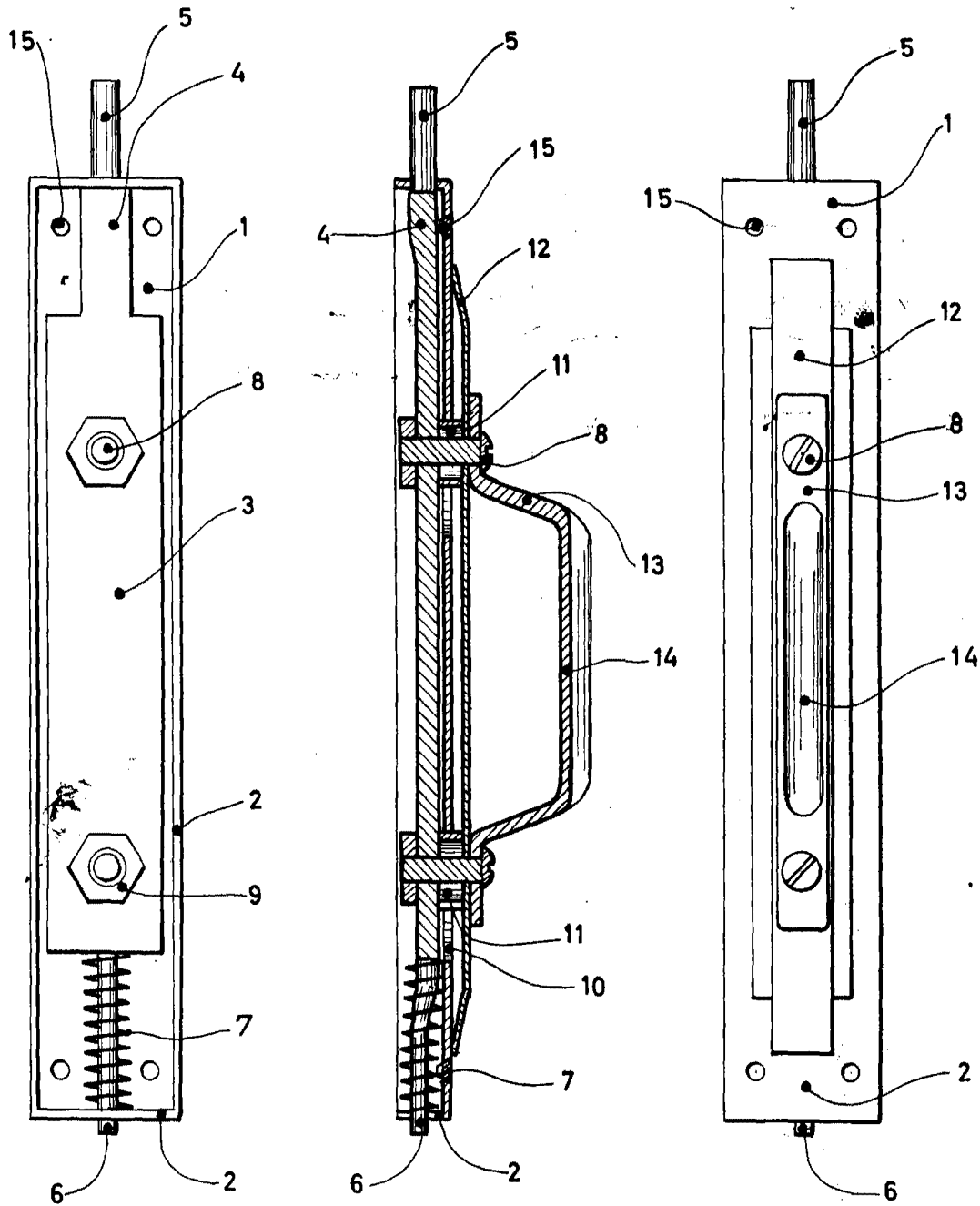

ESCALA VARIABLE

Madrid 31 MAR. 1967

*Modesto Polo*  
P.P.

*Cañellas*