



128714

# MEMORIA DESCRIPTIVA

correspondiente a la solicitud de concesión de un...

## MODELO DE UTILIDAD

SOLICITANTE: **D. DANIEL DUPUY LAYO**

RESIDENCIA: **BENICALAP (VALENCIA).- Florista, 136**

ENUNCIADO: **RELOJ DE JUGUETE PERFECCIONADO**

Prioridad: Patente ..... n.º ..... del .....

MGS. -



1                   La invención a que se refiere la presente memoria  
constituye una novedad industrial con características y -  
ventajas que la hacen merecedora del privilegio de explota-  
ción exclusiva que por ella se solicita, de acuerdo con -  
5                   las prescripciones del vigente Estatuto sobre la Propiedad  
Industrial de fecha 26 de julio de 1.929, texto refundido,  
publicado el 30 de abril de 1.930.

                  El invento que se propone, se concreta como indi-  
ca su enunciado a un reloj de juguete perfeccionado, que -  
10                   se caracteriza porque está constituido por una caja conven-  
cional que presenta su cara posterior provista de una de-  
presión que aloja a un mecanismo musical, que se cierra -  
mediante una tapa a través de la cual asoma el mando del  
mencionado mecanismo musical.

15                   Entretanto, dicho mecanismo musical presenta incor-  
porado sobre uno de sus ejes una rueda dentada sobre la que  
actúa una lengüeta produciendo el sonido característico de  
la marcha de un reloj combinado con la emisión musical y  
con el giro de al menos una de las manecillas del reloj -  
20                   que recibe el movimiento a través de un eje emergente del  
mecanismo musical.

                  Finalmente, el frente del reloj está provisto de  
una cobertura convexa transparente a través de la cual es  
visible la numeración horaria que está combinada con un -  
25                   sector provisto de figuras convencionales que son visibles  
a través de la ventana establecida en un disco rotativo -  
acoplado sobre sendas patillas solitarias del eje receptor  
que transmite el movimiento a las manecillas, que son sus-  
ceptibles de ser guiadas desde el exterior a través de man-  
30                   dos concéntricos combinados con un resorte que los mantie-

128714-3-



1 ne en sus correspondientes posiciones.

5 En la hoja de plano que se acompaña, la figura 1ª nos ofrece una sección en alzado del reloj de juguete que nos ocupa. Como puede comprobarse está constituido por una caja (1) convencional provista de una depresión (2) que -  
aloja a un mecanismo musical (3). Observese que la depresión (2) está cerrada mediante una tapa (4) a través de la cual asoma el mando (5) del mencionado mecanismo musical -  
(3).

10 Dicho mecanismo musical presenta incorporado sobre uno de sus ejes una rueda dentada (6) sobre la que actúa una lengüeta (7) produciendo el sonido característico de la marcha de un reloj combinado con la emisión musical y con el giro de al menos una de las manecillas (8) del reloj que recibe el movimiento a través de un eje (9) que -  
15 emerge del mecanismo musical. También podemos apreciar en esa figura que el frente del reloj está provisto de una cobertura (10) convexa y transparente a través de la cual es visible la numeración horaria que está combinada con un -  
20 sector (11) provisto de figuras convencionales que son visibles a través de la ventana (12) establecida en un disco rotativo (13) acoplado sobre sendas patillas (14) solidarias del eje (15) receptor, que transmite el movimiento a las manecillas (8) que son susceptibles de ser guiadas -  
25 desde el exterior a través de mandos (16 y 17) concéntricos combinados con un resorte (18) que los mantiene en sus correspondientes posiciones.

30 La figura 2ª nos ofrece una vista en planta del mecanismo musical. Observese que sobre uno de los ejes dicho mecanismo presenta incorporada una rueda dentada (6)

128714



1 sobre la que actua una lengüeta (7) produciendo el sonido característico de la marcha de un reloj.

5 Su organización sencilla y económica permite obtener relojes de juguete partiendo de un proceso de fabricación realmente simplificado que mejora sensiblemente las cualidades prácticas y funcionales de los relojes de juguete conocidos.

10 Si consideramos que dicha organización permite que un reloj de juguete durante su funcionamiento haga mover sus manecillas, e incluso un disco que presenta una ventana a través de la cual son visibles los distintos dibujos de que está provisto un sector de la cara anterior del reloj, al propio tiempo que se emite un sonido musical, combinado con un tic-tac característico del reloj, es evidente que el modelo solicitado adquiere una utilidad práctica singular por el beneficio o efecto nuevo que aporta a la función a que se destina.

15 Hecha la descripción precedente hemos de añadir, que los detalles de realización de la idea expuesta pueden variar, sin que por ello cambie la esencia de la invención que es la que se desprende de los párrafos que anteceden y la que se reivindica en la siguiente:

N O T A

20 En resumen, el modelo de utilidad que se solicita recaerá sobre las reivindicaciones siguientes:

25 1. RELOJ DE JUGUETE PERFECCIONADO, caracterizado esencialmente por estar constituido por una caja convencional que presenta su cara posterior provista de una depresión que aloja a un mecanismo musical, que se cierra mediante una tapa a través de la cual asoma el mando del mencio-

30

- 5 -  
128714



1 nado mecanismo musical, presentando este últi pora-  
do sobre uno de sus ejes una rueda dentada sobre la que ac-  
túa una lengüete produciendo el sonido característico de la  
marcha de un reloj combinado con la emisión musical y con -  
5 el giro de al menos una de las manecillas del reloj, que -  
recibe el movimiento a través de un eje emergente del me-  
canismo musical, y porque el frente del reloj está provis-  
to de una cobertura convexa transparente a través de la -  
cual es visible la numeración horaria que está combinada con  
10 un sector previsto de figuras convencionales que son visi-  
bles a través de la ventana establecida en un disco rota-  
tivo acoplado sobre sendas patillas solidarias del eje re-  
ceptor que transmite el movimiento a las manecillas, que -  
son susceptibles de ser guiadas desde el exterior a través  
15 de mandos concéntricos combinados con un resorte que los -  
mantiene en sus correspondientes posiciones.

2. Se reivindica por último como objeto sobre el  
que ha de recaer el modelo de utilidad que se solicita:  
RELOJ DE JUGUETE PERFECCIONADO.

20 Todo conforme queda descrito y reivindicado en la  
presente memoria descriptiva, que consta de cinco páginas  
mecanografiadas y dibujos adjuntos.

Madrid, 29 de marzo 1.967

BERNARDO UNGRIA

P.p.

25

30

128714

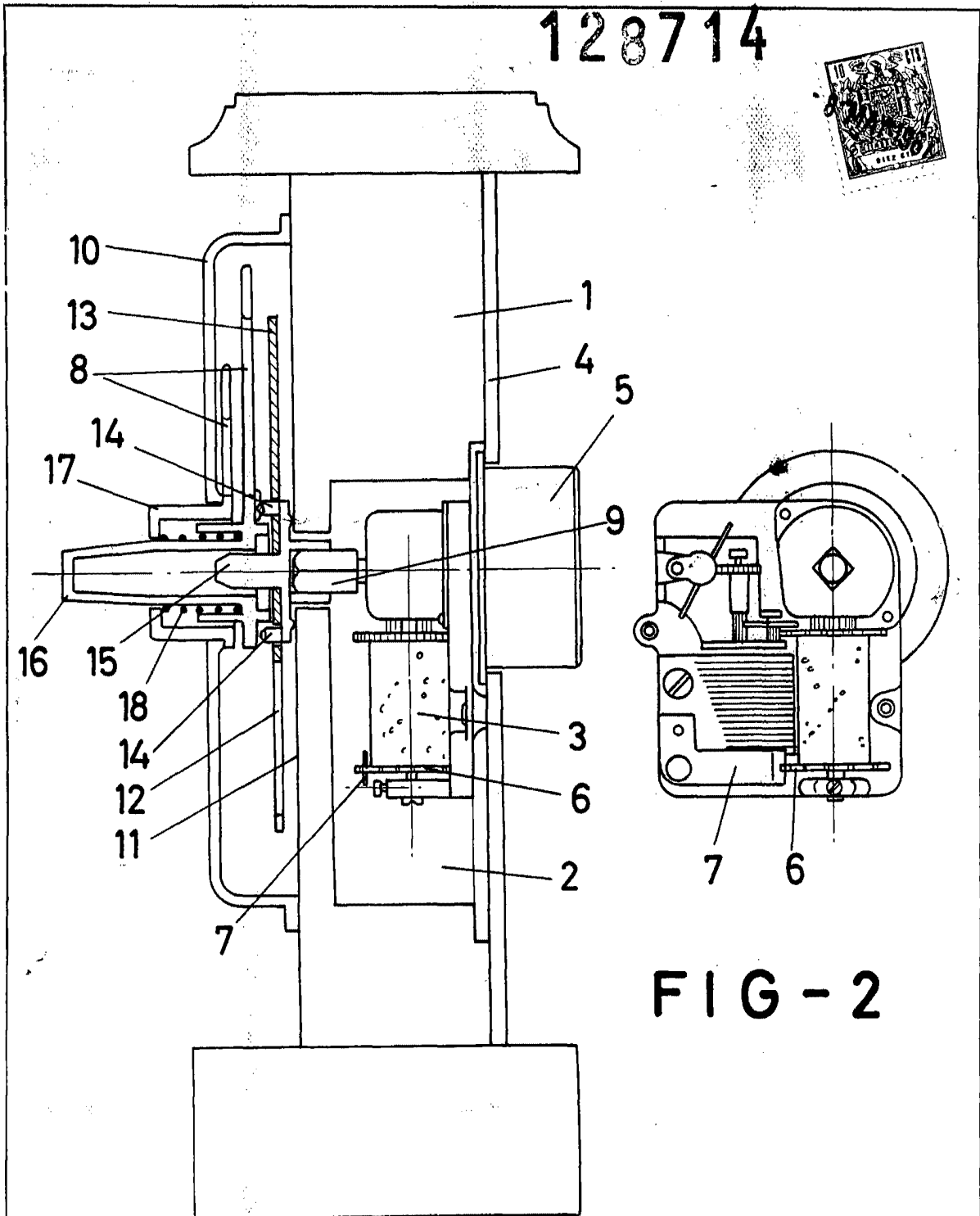

FIG-1

FIG-2

ESCALA VARIABLE

Madrid, 29 de Marzo de 1967

BERNARDO UNGRIA

P. P.