



128708

M O D E L O  
D E  
U T I L I D A D

por "DISPOSITIVO RECUPERADOR PARA PICAPORTES", a favor de  
DON ANTONIO FIGUERAS NEGRE, de nacionalidad española, do-  
miciliado en BARCELONA, calle Mallorca, núms. 221-223.

= . =

MEMORIA DESCRIPTIVA

El presente modelo de utilidad se refiere a un  
dispositivo recuperador para picaportes.

Más concretamente, en la invención se ha ideado  
un dispositivo especialmente destinado para recuperación  
5. automática de los picaportes hacia su posición operati-  
va de reposo.



- En la invención se ha ideado un dispositivo que comprende un resorte a flexión enrollado, de dos brazos, uno de los cuales está fijo en el extremo del picaporte comprendido en el interior del escudete, mientras
5. que el otro es mantenido contra un tope propio de una placa calada sobre dicho extremo de pomo, cuya placa respalda el resorte contra el escudete. Esta placa presenta en su cara opuesta, otro tope que limita el giro de una placa circular, solidaria en su giro con el eje
10. cuadrillo, la cual presenta un sector rebajado, cuyos extremos actúan contra dicho tope.

- Con el fin de facilitar la explicación, se acompaña a la presente memoria descriptiva de una lámina de dibujos en la que se ha representado un caso de realización que se cita a título de ejemplo.
- 15.

En los dibujos :

- La figura 1, representa una vista en alzado del dispositivo de recuperación, visto por la cara interior del escudete.

20. La figura 2, muestra en detalle, la disposición del resorte sobre el extremo de la caña del picaporte.

- Haciendo referencia a las figuras, se aprecia en su realización, un escudete -1-, a través del cual pesa la caña -2- del picaporte -3-, en la cual se halla fijado el extremo -4- del brazo de un resorte a flexión, -5-, cuyo brazo opuesto -6- asienta contra el tope -7- de la placa -8-.
- 25.



Esta placa -8-, forma por su otra cara, un tope troquelado -9-, comprendido entre los dientes -10- y -11-, resultantes en los extremos de un cuadrante rebajado en el canto de la placa anular -12-, calado sobre el eje cuadradillo -13-, prolongación de la caña del picaporte.

El modelo, dentro de su esencialidad, puede ser llevado a la práctica en otras formas de realización que difieran en detalle de la indicada a título de ejemplo en la descripción y a las cuales alcanzará igualmente la protección que se recaba. Podrá, pues, construirse en cualquier forma y tamaño, con los materiales más adecuados, por quedar todo ello comprendido en el espíritu de las reivindicaciones.



- 5 - 128708



1967

Según se describe y reivindica en la presente memoria que consta de 5 páginas, foliadas y escritas a máquina por una sola de sus caras, acompañadas de una lámina de dibujos.

Madrid, a 29 MAR. 1967

p.a.

JAIME ISEKIS

*[Handwritten signature]*

*Fig. 1*

128708

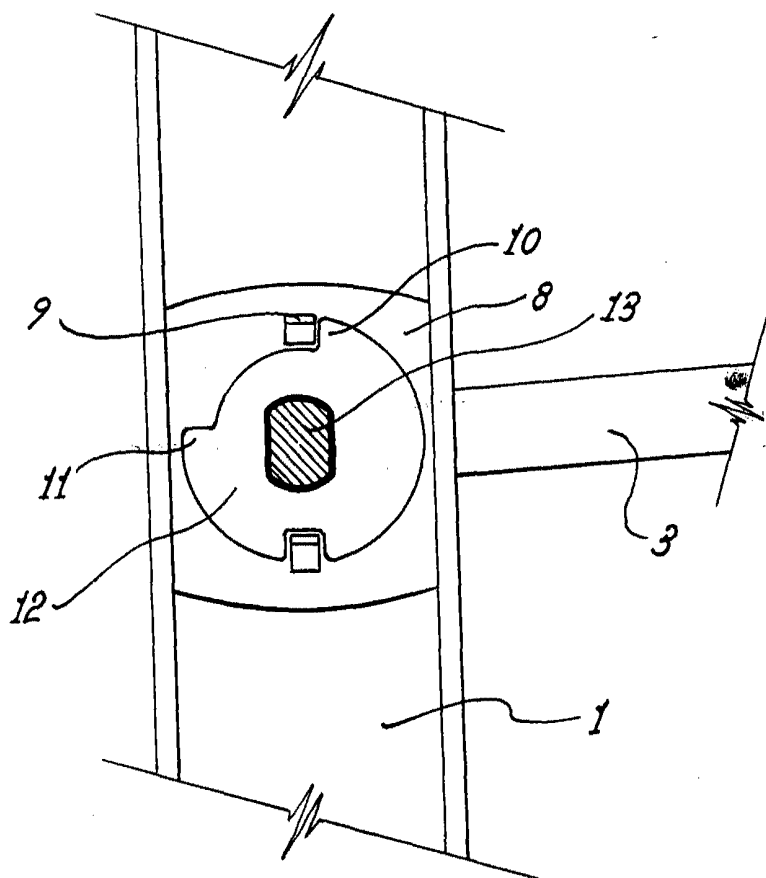

*Fig. 2*

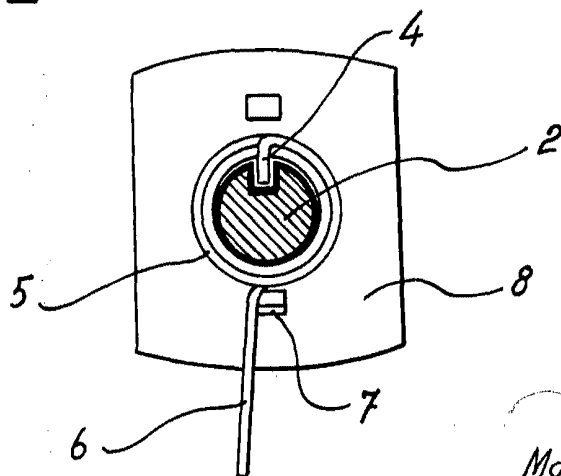

Madrid, 29 MAR. 1861  
p.p. Jaime Isern