



29. 1967

128706

M O D E L O

D E

U T I L I D A D

para "CARATULA PERFECCIONADA PARA TELEVISORES", a favor de la razón social IBERIA RADIO, S.A. de nacionalidad española, domiciliada en Barcelona, c/. Pujadas, nº 112.

= . =

MEMORIA DESCRIPTIVA

El presente modelo de utilidad, se refiere a una carátula perfeccionada para televisores.

- Más concretamente en la invención, se ha ideado un marco perfeccionado para televisores, consistente
5. en un perfil metálico de sección transversal quebrada, en forma de U, con una de sus ramas, la exterior, más corta y la interior prolongada normalmente para apoyar en el hueco de la caja del aparato, donde se fija por tornillos o similar; dicho marco metálico, sirve para la ubicación
- 10 de la carátula propiamente dicha, constituida por una lámina delgada, de una cierta flexibilidad y decorada exter-



128706

namente, la cual se retiene en su marco, por inclusión, entre su cara posterior y la rama posterior de la U, de unas piezas ajustadas, que actúan como cuñas.

5. Con el objeto de facilitar la explicación se acompaña a la presente memoria descriptiva, de un pequeño croquis, en el que se representa un caso práctico del sistema de la invención.

10. La Fig. única presenta una sección transversal del conjunto, en la que se observa un perfil metálico, de sección transversal en U, con una de sus ramas 1 más corta y la interior 2 prolongada normalmente, para apoyar en el hueco de la caja 3 del aparato, donde se fija por tornillos 4 ó similar.

15. El marco metálico sirve para la ubicación de la carátula 5, constituida por una lámina delgada y flexible, decorada externamente, que queda retenida en su marco, por introducción, entre su cara posterior y la rama posterior 2 de la pieza en U, de unas piezas 6 ajustadas, que actúan como cuñas.

20. La invención, dentro de su esencialidad, se puede llevar a la práctica en otras formas de realización que difieran en detalle de la expuesta en la descripción a título de ejemplo y a las cuales alcanzará, indudablemente, la misma ventaja que se desea obtener.

25. Se podrá pues, construir arbitrariamente en forma y tamaño, con los materiales más adecuados, por quedar todo ello comprendido en el espíritu de las reivindicaciones.



N O T A

128706

Descrito el objeto del presente invento, lo que se declara como no divulgado ni practicado en España, comprende las siguientes reivindicaciones.

- 5, 10.
1. Carátula perfeccionada para televisores, caracterizada esencialmente por el hecho de comprender, un perfil de sección transversal quebrada en U, con su rama interior, más larga, prolongada normalmente para apoyar en el hueco de la caja del aparato, a la que se fija, sirviendo en mencionado marco, para la ubicación de la carátula propiamente dicha, constituida por una fina lámina flexible, que queda retenida por inclusión de unas piezas ajustadas, retentoras de posición.

2. Carátula perfeccionada para televisores.

- 15.
- Según se describe y reivindica en la presente memoria descriptiva, que consta de 3 páginas foliadas y escritas a máquina por una sola cara y acompañadas de los dibujos reglamentarios.

Madrid, a

p.a.

30 MAR 1967
JAIME ISERN

128706

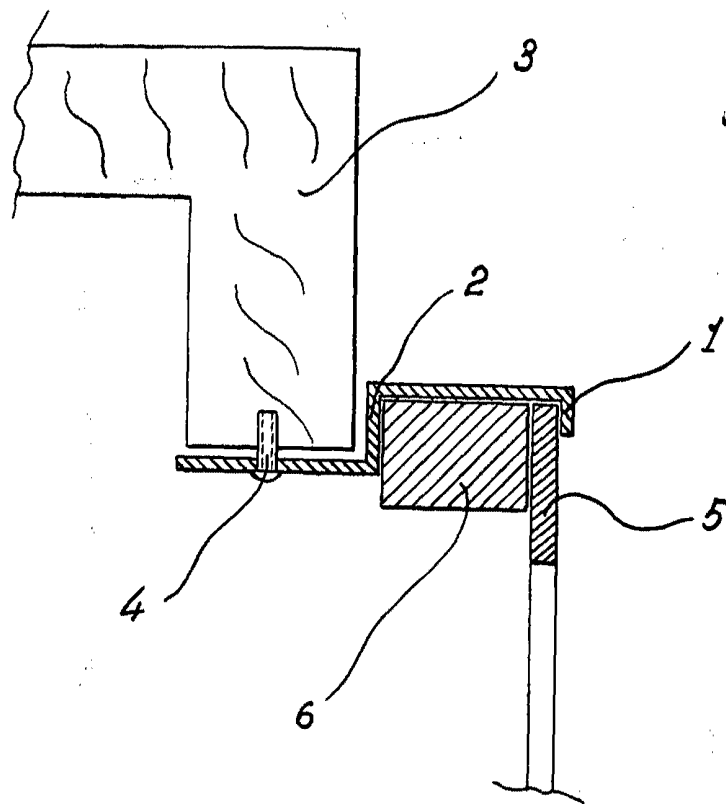

Madrid, 29 MAR. 1957
p.p. Jaime Isern