



128603

M O D E L O  
D E  
U T I L I D A D

por "UN PICAPORTE PERFECCIONADO", a favor de Don  
ALVARO MARTIN AMASUNO, de nacionalidad española,  
domiciliado en SAN FAUSTO DE CAMPOENTELLES (BAR-  
CELONA), Carretera de Badalona, núm. 1.

= . =

MEMORIA DESCRIPTIVA

El presente modelo de utilidad se refiere a un  
picaporte perfeccionado.

Más concretamente, los perfeccionamientos se re-  
fieren de una manera especial al dispositivo o mecanis-  
5. mo de llamada de picaporte, que tiene tendencia a éste  
en su posición operativa de servicio.

128603

- 2 -

22



Este dispositivo está constituido por una expansión plena que presenta el picaporte en su extremo interno del escudete, cuya expansión comprende un apéndice radial a escuadra, en el que se halla fijado el extremo de un resorte de llamada, cuyo extremo opuesto está fijo en un punto de la placa escudete.

El apéndice a escuadra antedicho es mantenido por el resorte de llamada contra un tope al efecto, pudiendo girar en un ángulo de 90°, cuando se opera manualmente sobre el picaporte, siendo este giro suficiente para la maniobra de ocultación del pestillo, comandado por el eje cuadradillo vinculado al picaporte.

Con el fin de facilitar la explicación, se acompaña a la presente memoria descriptiva de una lámina de dibujos en la que se ha representado un caso de realización que se cita a título de ejemplo.

En los dibujos :

La figura única, representa una vista parcial en alzado del modelo, en la que se aprecia la manija -1-, que presenta en su extremo -2-, interior al escudete -3-, una expansión circular -4-, con apéndice radial -5-, doblado a escuadra, en el que se halla fijado el extremo -6- de un resorte de llamada -7-, estando el extremo opuesto -8-, fijo en la espiga -9-.

El giro de la manija -1-, queda limitado pues, por los topes extremos -10- y -11-, correspondientes respectivamente a las posiciones de cierre y apertura.

128603

- 3 -



La manija -1-, comanda al eje cuadradillo -12-, que a su vez actua sobre el pestillo correspondiente.

El modelo, dentro de su esencialidad, puede ser llevado a la práctica en otras formas de realización que difieran en detalle de la indicada a título de ejemplo en la descripción y a las cuales alcanzará igualmente la protección que se recaba. Podrá, pues, construirse en cualquier forma y tamaño, con los materiales más adecuados, por quedar todo ello comprendido en el espíritu de las reivindicaciones.

128603

- 4 -

22



N O T A

Descrito el objeto y utilidad de la presente invención, lo que se declara como no divulgado ni practicado en España, comprende las siguientes reivindicaciones.

1.- Un picaporte perfeccionado, caracterizado esencialmente por el hecho de comprender el extremo de la manija, situado en el interior del escudete, un apéndice a escuadra al que se halla fijado el extremo de un resorte de llamada, fijo por su extremo opuesto en un tetón solidario de la placa escudete, teniendo tendencia el citado resorte a mantener al apéndice contra uno de los toques extremos que limitan su giro, cuyo tope corresponde a la posición operativa del cierre.

2.- Un picaporte perfeccionado.

Según se describe y reivindica en la presente memoria que consta de 4 páginas, foliadas y escritas a máquina por una sola de sus caras, acompañadas de los dibujos reglamentarios.

Madrid, a 22 MAR 1967

p.a.

JAIME ISERN

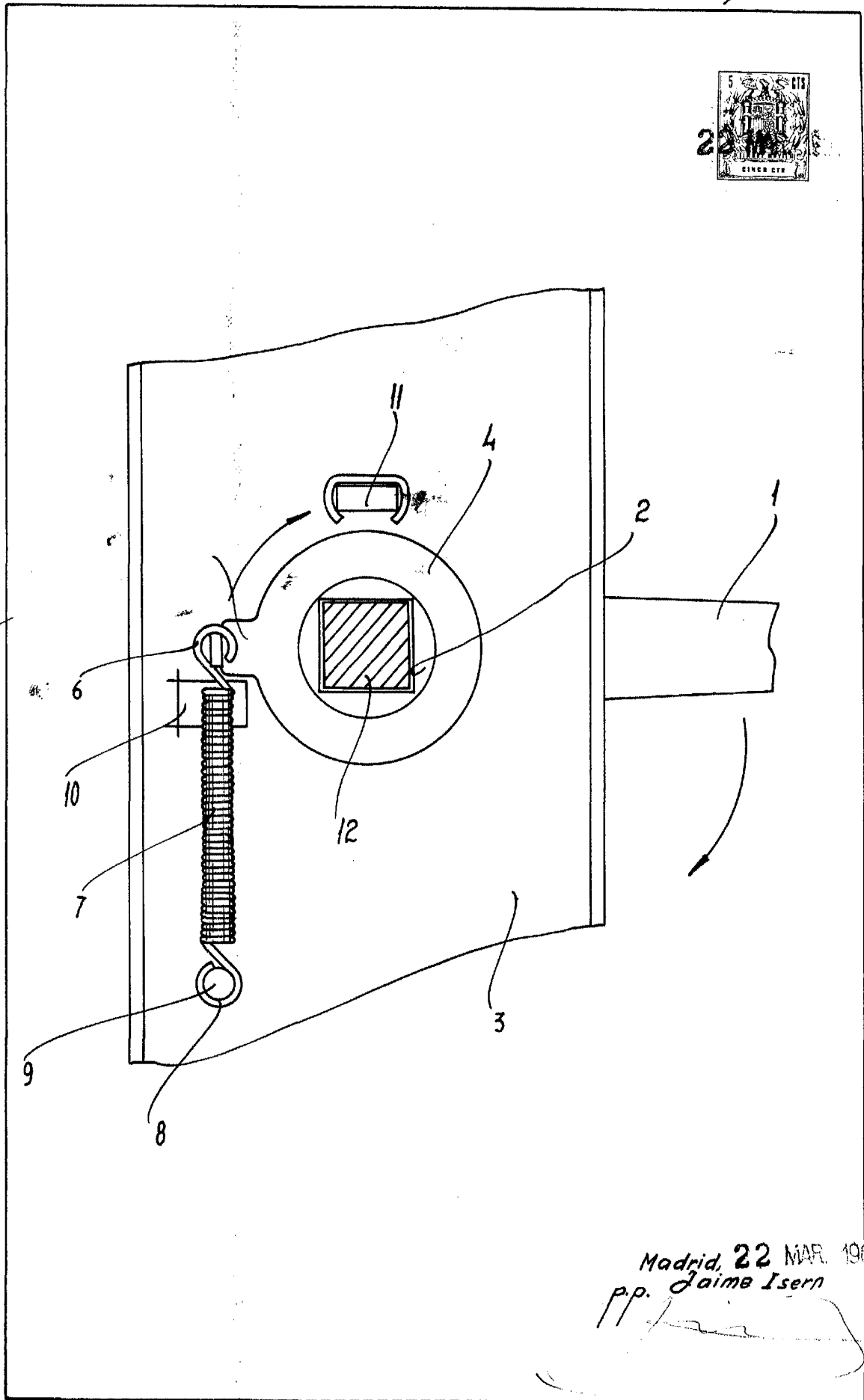

Madrid, 22 MAR. 1967  
p.p. Jaime Isern