



128599

M O D E L O
D E
U T I L I D A D

por "ESTUCHE MONOPIEZA PERFECCIONADO", a favor de la razón social española PLASTICFORM, S.L. domiciliada en Barcelona, calle Aribau, 230 - 240.

= . =

MEMORIA DESCRIPTIVA

El presente modelo de utilidad se refiere a un estuche monopieza perfeccionado.

Más concretamente, los perfeccionamientos consisten en el hecho de que el estuche o caja, está constituido por un cuerpo monopieza de material moldeado, preferentemente en plástico rígido, formandose dos cuerpos, uno de ellos de caja propiamente dicha, y el otro



de tapa, reunidos por una zona de bisagra integrada por un debilitamiento del propio material. Cada uno de los cuerpos es hueco, formado por una doble pared con interposición de una cámara, que realiza una función aislante y amortiguadora, para protección de los objetos contenidos.

La zona interna de dicha pared presenta las depresiones propias para constituir un asiento a las piezas a alojar, mientras que la zona exterior de la pared adopta unos relieves o formas de tipo decorativo.

El cuerpo de tapa presenta un ojal que monta a presión, debido a la elasticidad propia del material, sobre un diente de retenida propio de la pieza de caja, constituyéndose un cierre estable, que mantiene a ambos cuerpos reunidos.

Con el fin de facilitar la explicación se acompaña a la presente memoria descriptiva de una lámina de dibujos en la que se ha representado un caso de realización que se cita a título de ejemplo.

En los dibujos :

La figura 1, representa una sección transversal del estuche abierto.

La figura 2, muestra una perspectiva del estuche, según el modelo cerrado.

Haciendo referencia a las figuras, se aprecia en su realización, un estuche constituido por dos cuerpos de material moldeado -1- y -2-, que forman la tapa



y caja respectivamente, siendo estos cuerpos de doble pared, constituyendo una cámara intermedia -3- y -4-.

Ambos cuerpos -1- y -2-, están relacionados por uno de sus bordes a través de una zona -5- del propio material, que integra una bisagra, debido a la flexibilidad del material.

La pared interna de ambos cuerpos, comprende depresiones -6-, aptas para recibir por encaje o constituir un asiento, para las diversas piezas a envasar.

En el borde libre del cuerpo -1-, se ha previsto un ojal -7-, operativamente dispuesto para enganchar en el diente de retenida -8-, propio del otro cuerpo -2-, constituyéndose un cierre estable de ambos elementos.

El modelo, dentro de su esencialidad, puede ser llevado a la práctica en otras formas de realización que difieran en detalle de la indicada a título de ejemplo en la descripción, y a las cuales alcanzará igualmente la protección que se recaba. Podrá, pues, construirse en cualquier forma y tamaño, con los materiales más adecuados, por quedar todo ello comprendido en el espíritu de las reivindicaciones.



N O T A

Descrito el objeto y utilidad de la presente invención, lo que se declara como no divulgado ni practicado en España, comprende las siguientes reivindicaciones.

5. 1.- Estuche monopieza perfeccionado, caracterizado esencialmente por el hecho de comprender tapa y caja constituidos por dos cuerpos de material moldeado de doble pared, integrantes de respectivas cámaras, estando ambos cuerpos unidos por uno de sus bordes a través de una zona debilitada del propio material, formando bisagra, mientras que en los bordes opuestos, se ha previsto un ojal y un diente respectivamente, operativamente dispuestos para formar un cierre que mantiene reunido a ambos cuerpos, comprendiendo la pared interna de éstos, unas depresiones adecuadas, que forman en cooperación, 10. 15. cavidades para los objetos a contener.

2.- Estuche monopieza perfeccionado.



22 MAR

Según se describe y reivindica en la presente memoria que consta de 5 páginas foliadas y escritas a máquina por una sola de sus caras, acompañadas de los dibujos reglamentarios.

Madrid, a 22 MAR. 1967

p.a.

JAIME ISERN

Fig. 1

22

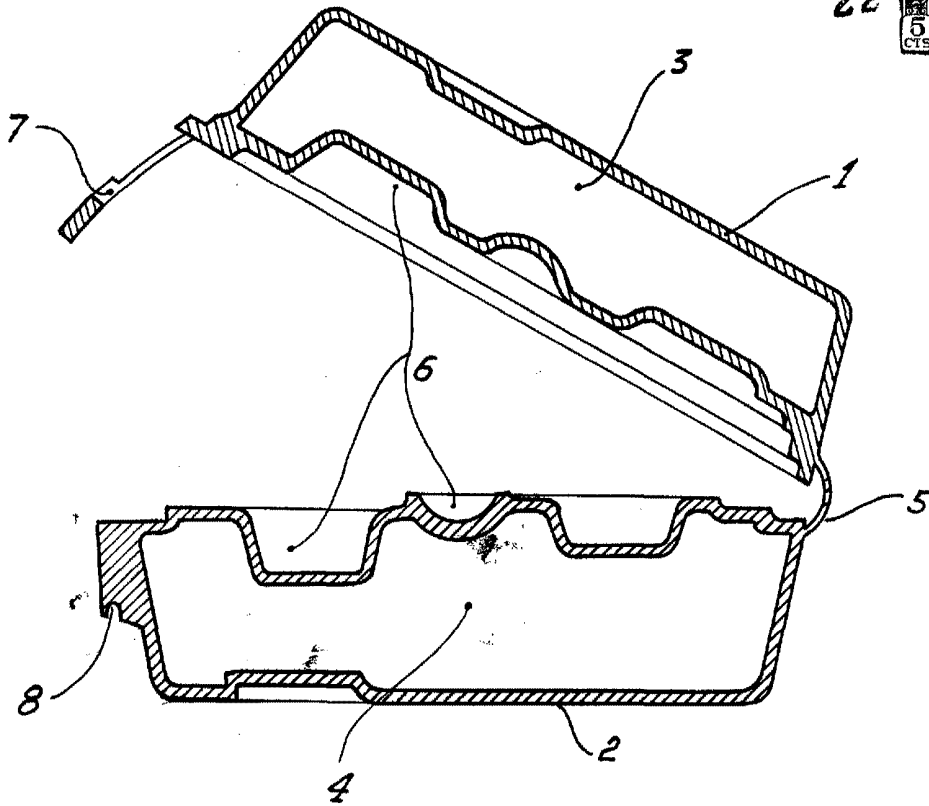
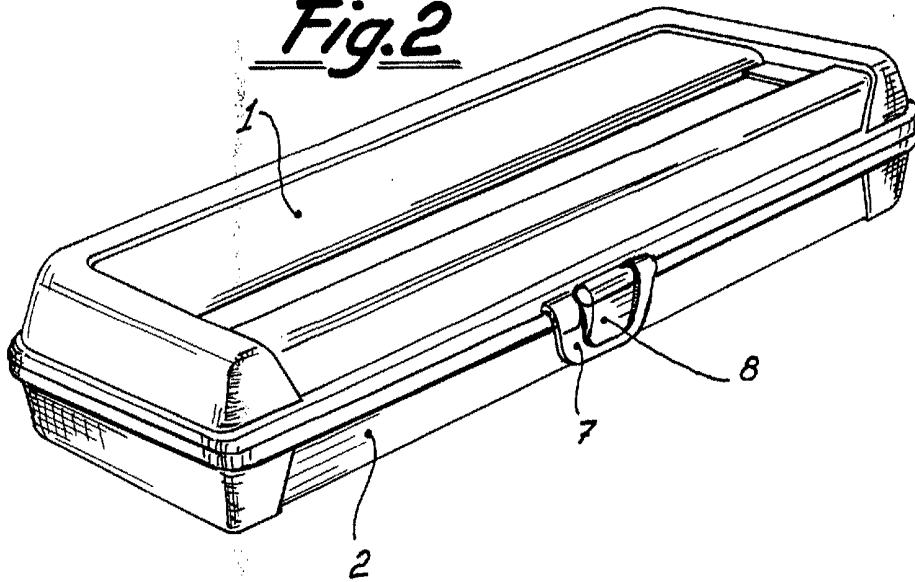

Fig. 2



Madrid, 22 MAR 1967
p.p. Jaime Isern