



128541

MODELO DE UTILIDAD

por 20 años

A favor de D. SALVADOR MANI DEXENS, de nacionalidad española,  
residente en BARCELONA, Alcolea, 141. - - - - -  
por: "RECIPIENTE COLECTOR DE DESPERDICIOS". - - - - -

MEMORIA DESCRIPTIVA

La presente invención se refiere a un recipiente colec  
tor de desperdicios que gracias a sus especiales características  
constructivas puede ser empleado en muy buenas condiciones de hi  
5 giene y comodidad en establecimientos clínicos, talleres, almace  
nes, en el hogar y en otros muchos lugares, con gran ventaja res  
pecto a los recipientes conocidos.

En este sentido, el recipiente colector en cuestión con  
siste, en líneas generales, en una caja provista de boca superior  
10 junto a la que se encuentra, situada interiormente y siguiendo el



contorno de la caja, una varilla que por un tramo de su perímetro se articula, en tanto que por una porción opuesta es apoyable, en puntos de las paredes internas de dicha caja, de las que queda separada la aludida varilla, para la sujeción amovible de un saco por su boca, que actúa de receptáculo para los desperdicios.

En la realización preferida del invento, el recipiente está provisto de una tapa articulada posteriormente a la caja sobre la boca y al extremo superior de una varilla vertical que en el interior de la caja se articula por su extremidad inferior a una palanca provista de un pedal que sobresale de la caja para levantar y bajar dicha tapa.

Para la mejor comprensión de la presente memoria descriptiva, se acompañan unos dibujos, en los que se representa un caso práctico de realización, que se cita sólo a título de ejemplo no limitativo del alcance de este modelo de utilidad.

En dichos dibujos:

La figura 1, es un alzado en sección del recipiente; y la figura 2, corresponde a una sección en planta por el plano II-II de la figura 1.

El recipiente colector de desperdicios que se describe comprende una caja -1- provista de una boca superior -2- junto a la que se encuentra una varilla -3- que sigue interiormente el contorno de dicha caja, comprendido por sus laterales y frente, cuya varilla presenta dos codos posteriores -4- mediante los que se articula a orejas -5- formadas en las extremidades de una placa -6- que con ayuda de tornillos o equivalentes -7- va unida a la pared trasera de la caja, la pared delantera de la cual lleva fijada una placa -8- con pestañas -9- en las que se apoya la aludida varilla -3-, que queda separada de caja, dejando un espa-

128541

- 3 -



cio que permite la sujeción amovible de un saco o bolsa de material plástico por su boca, en el que se arrojan los desperdicios.

La caja -1- está provista de una tapa -10- articulada posteriormente por medio de una bisagra que comprende una placa -11- sujeta a la pared trasera de la caja con auxilio de los antedichos tornillos -7- o soldada, a cuya placa se articula una placa -12- fijada a la tapa por intermedio de una placa en L -13-. Esta tapa presenta unos topes elásticos -14- sujetos con ayuda de bandas cabezas -15- a una pletina en L -16- unida a dicha tapa, cuyos topes elásticos -14- son apoyables en la posición de cierre en el borde superior delantero de la caja.

La referida tapa es oscilante con ayuda de un pedal -17- solidario de una palanca -18- que por una entalladura inferior intermedia -19- oscila sobre un fulcro formado por el borde inferior de un orificio -20- practicado en una placa en Z -21- vinculada a la base -22- de la caja y a un fondo -23- de la misma. A la palanca -18- va articulada una varilla vertical -24- cuyo extremo superior -25- es acodado y se articula a una oreja -26- formada en una placa -27- unida a la tapa a través de la placa en L -13-.

El recipiente colector descrito es sumamente práctico, ya que permite recoger los desperdicios en el saco, que se sujeta en la varilla -3- y que se desecha, una vez empleado, sustituyéndolo por otro nuevo, lo que resulta muy sencillo, gracias a la aludida disposición articulada de dicha varilla y con sólo arrollar en ella, o retener mediante pinzas o equivalentes, la boca del citado saco. La recogida de desperdicios, así como el recambio de los sacos, se efectúa con gran comodi



dad merced al accionamiento del pedal -17-, con el que se obtiene, al oscilar la tapa -10-, la apertura y cierre de la caja -1-, cuyo cierre tiene efecto en forma perfecta, sin posibilidad de emanaciones, por lo que el saco queda completamente cerrado, en buenas condiciones higiénicas.

Por lo demás, debe hacerse constar que el modelo, dentro de su esencialidad, puede ser llevado a la práctica en otras formas de realización que difieran en detalle de la indicada sólo a título de ejemplo, a las que alcanzará igualmente la protección que se recaba. Podrá, por tanto, ser fabricado el recipiente en cuestión en cualquier forma y tamaño y con los medios y materiales más apropiados, por quedar todo ello comprendido en el espíritu de las siguientes reivindicaciones.

N O T A

Se reivindica como objeto de este modelo de utilidad:

1.- Recipiente colector de desperdicios, caracterizado por comprender una caja provista de boca superior, junto a la que se encuentra, situada interiormente y siguiendo el contorno de la caja, una varilla que por un tramo de su perímetro se articula, en tanto que por una porción opuesta es apoyable, en puntos de las paredes internas de la caja, de las que queda separada tal varilla, para la sujeción amovible y en forma reemplazable de un saco por su boca, que actúa de receptáculo de los desperdicios.

2.- Recipiente colector de desperdicios, según la reivindicación 1, caracterizado por el hecho de estar provisto de una tapa articulada posteriormente sobre la boca de la caja y al extremo superior acodado de una varilla vertical que en el interior de la caja se articula por la extremidad inferior a



una palanca montada en un compartimento previsto bajo el fondo de la caja, cuya palanca oscila por su zona media a través de una placa transversal inferior y presenta un pedal que sobresale de la caja, para producir la oscilación de dicha tapa, en orden a la apertura y cierre de la caja, cuyo pedal presenta una guar  
5 nición de material antideslizante.

3.- RECIPIENTE COLECTOR DE DESPERDICIOS.

Consta la presente memoria descriptiva de cinco hojas mecanografiadas, foliadas, numeradas y escritas por una sola cara, acompañada de una lámina de dibujos.

Barcelona, para Madrid, a 2 de Marzo de 1967.

SALVADOR MANI DEXENS

P. A.

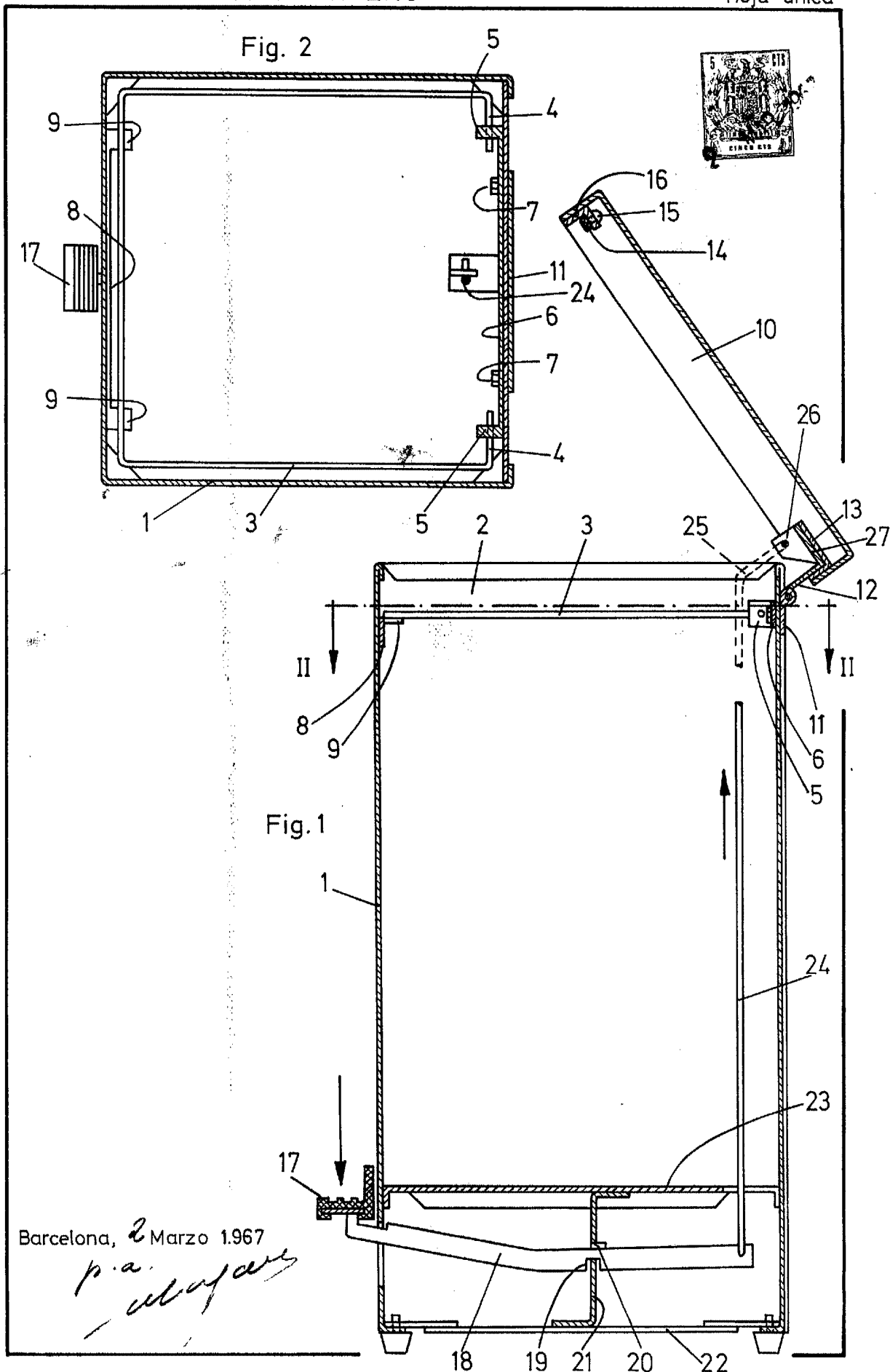

Barcelona, 2 Marzo 1967  
p.a.  
*Maní Dexens*