

128512



MEMORIA DESCRIPTIVA

correspondiente a la solicitud de concesión de un...

MODELO DE UTILIDAD

SOLICITANTE: DA PURIFICACION AMAT ROVIRA

RESIDENCIA: ONIL (Alicante)

José Antonio, 13

ENUNCIADO: "ENVASE PERFECCIONADO PARA MUÑEQUERIA"

Prioridad: Patente n.º del

gc.-

128512

- 2 -



1 La invención a que se refiere la presente memoria
constituye una novedad industrial con características y ven-
tajas que la hacen merecedora del privilegio de explotación
exclusiva que para ella se solicita, de acuerdo con las ---
5 prescripciones del vigente Estatuto sobre la Propiedad In-
dustrial de fecha 26 de julio de 1.929, texto refundido, pu-
blicado el 30 de abril de 1.930.

10 Como su enunciado indica, el objeto de la presente
invención, se contrae a un envase perfeccionado para muñe-
quería, que se caracteriza porque, siendo del tipo que se -
constituye mediante un cuerpo tubular cerrado por sus bases
a través de tapas independientes, presenta la zona conside-
rada anterior de dicho tubo constituida por una lámina trans-
parente que ocupa sustancialmente toda la altura del enva-
15 se.

Entretanto, la zona posterior del mismo está cons-
tituida por una lámina opaca decorada con motivos ornamenta-
les que se relacionan con la figura incorporada en el inte-
rior del envase cumplimentando a este último.

20 En la hoja de planos que debidamente referenciados,
se acompaña a la presente invención, la figura única que --
comprende nos ofrece una vista en perspectiva del envase --
que nos ocupa. Como puede comprobarse es del tipo que com-
prende un cuerpo tubular (1) cerrado por sus extremos a tra-
25 vés de tapas independientes (2) y (3).

Pues bien, constituye una verdadera novedad que la
zona considerada anterior de dicho tubo (1) esté constitui-
da por una lámina transparente (4) que ocupa sustancialmen-
te toda la altura del envase.

30 Obsérvese también en esta figura que la zona poste

128512

- 3 -



1 rior del envase está constituida por una lámina opaca (5)
decorada con motivos ornamentales (6) que se relacionan -
con la figura incorporada en el interior del envase comple-
mentando a este último.

5 Es decir, que si en el interior del envase (1) ha
de incorporarse una muñeca vestida de comunión, la lámina
(5) estará decorada con los motivos ornamentales que se re-
lacionen con dicho vestido, a saber un altar, una vidriera,
o cualquier otro elemento que complemente a la citada figu-
10 ra.

Se deduce de cuanto hemos expuesto, que la organi-
zación sencilla y económica de este envase permite obtener
envases para muñecas partiendo de una organización simpli-
ficada que no aumenta los costos habituales de producción.

15 Si consideramos que dicha organización mejora sen-
siblemente las cualidades de las cajas conocidas por quan-
to que estas últimas dan a las muñecas una presentación ori-
ginal y nueva, es evidente que el Modelo solicitado adquie-
re una utilidad práctica singular por el beneficio o efecto
20 nuevo que aporta a la función a que se destina.

Hecha la descripción precedente hemos de añadir,
que los detalles de realización de la idea expuesta pueden
variar, sin que por ello cambie la esencia de la invención,
que es la que se desprende de los párrafos que anteceden y
25 la que se reivindica en la siguiente

N O T A

En resumen, el Modelo de Utilidad que se solicita,
recaerá sobre las siguientes reivindicaciones:

30 1.- ENVASE PERFECCIONADO PARA MUÑEQUERIA, caracte-
rizado esencialmente porque, siendo del tipo que se consti-

128512

- 4 -



20

1 tuye mediante un cuerpo tubular cerrado por sus extremos a
través de tapas independientes, presenta la zona considera-
da anterior de dicho tubo constituida por una lámina trans-
parente que ocupa sustancialmente toda la altura del enva-
5 se, estando constituida la zona posterior del mismo por una
lámina opaca decorada con motivos ornamentales que se rela-
cionan con la figura incorporada en el interior del envase
complementando a esta última.

2.- Se reivindica por último, como objeto sobre el
10 que ha de recaer el Modelo de Utilidad que se solicita:
"ENVASE PERFECCIONADO PARA MUNEQUERIA".

Todo conforme queda descrito y reivindicado en la
presente memoria que consta de cuatro páginas mecanografía-
das y dibujos que se acompañan.

15

Madrid, 20 de marzo de 1.967

BERNARDO UNGRIA

P.P.

20

25

30

128512

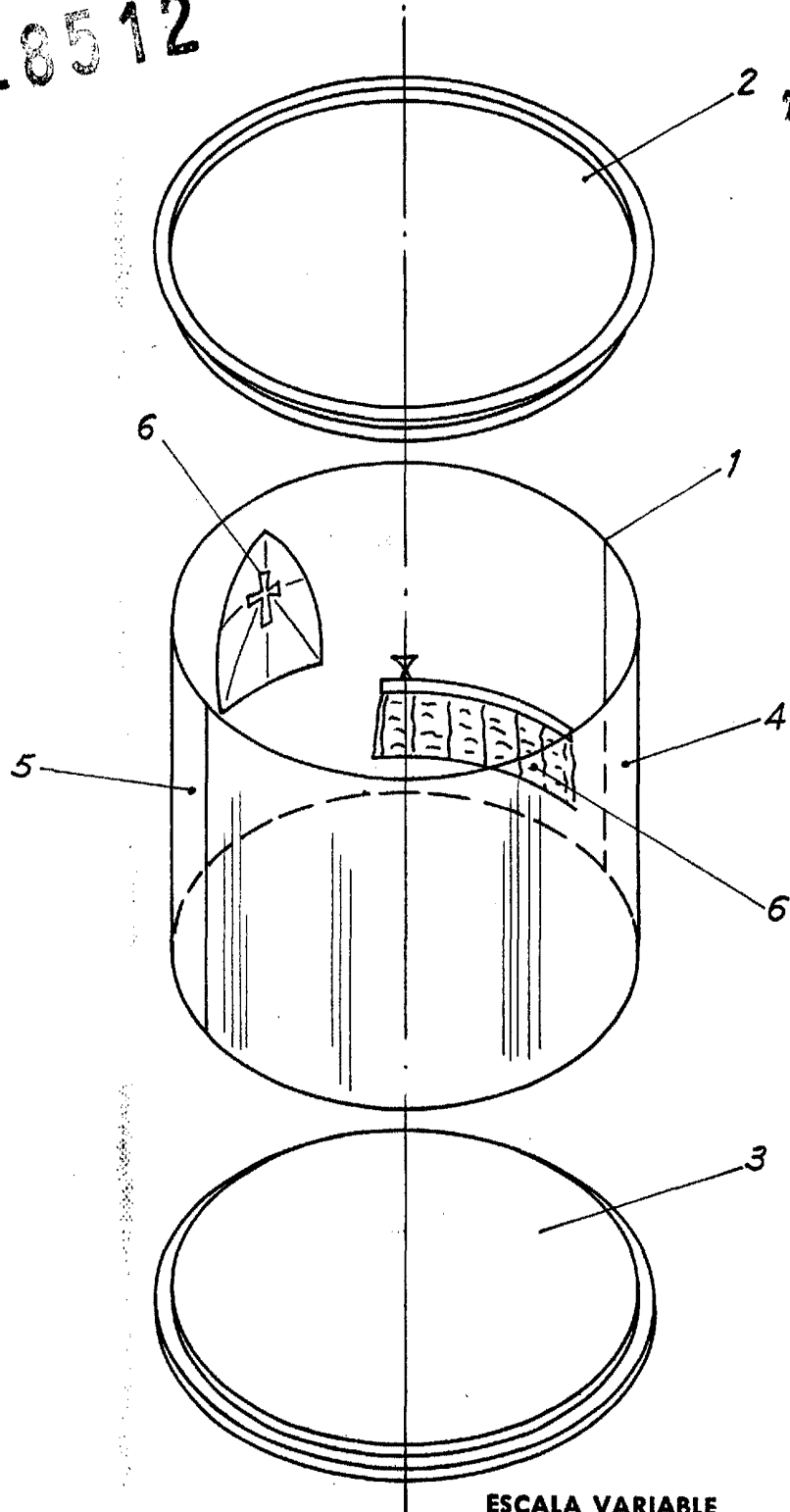

ESCALA VARIABLE

Madrid, 20 de Marzo de 1967

BERNARDO UNGRIA

P. P.