

128446



128446

P A T E N T E D E I N V E N C I O N

que por veinte años, se solicita, como de la propia y nueva invencion, a favor de doña Dolores Delgado Fernandez, de nacionalidad española, y domiciliada en Bilbao, que ha de recaer sobre un "PROCEDIMIENTO DE FABRICACION DE FAJAS PARA ESTOMAGOS CAIDOS"-----
----- (Clase, 47ª) -----

~~~~~

M e m o r i a      d e s c r i p t i v a .

-o-o-o-o-o-o-o-o-o-o-

La presente Patente, tiene por objeto garantizar la explotacion exclusiva, en todo el territorio nacional, de un nuevo procedimiento de fabricacion, de fajas para estómagos caidos, conforme se detalla a con-  
5      tinuacion.

Este nuevo procedimiento resuelve un importantísimo problema, ya que gracias a las fajas fabricadas, por su formato y construccion ideadas, se consigue la curacion de los estómagos caidos, normalizandolos.

10      Conforme al plano adjunto, los elementos de que se componen dichas fajas, son los siguientes:

A- Hoja o chapa de acero flexible.



B- Graduador del opresor.

- Fig. 1- Vista de la faja, con el graduador abierto
- 15 " 2- Seccion E-F-, de la faja, con id. id.
- " 3- Seccion, por el mismo plano E-F, pero con el graduador actuando sobre la chapa que se flexa, obligando a ésta, a tomar la forma que se indica en dicha figura.

20 En el interior de la faja (fig.A), hay una plana hoja o chapa de acero, que hace opresion en el vientre, -hacia el estómago, al cerrar, por medio de unos cordones entrelazados el graduador (B), ya que la chapa toma forma combada hacia dentro y se flexa, al hacer esa operacion, quedando así el graduador cerrado.

25 El procedimiento de fabricacion de dichas fajãs, como se indica en las lineas precedentes y plano que se acompaña, construyendo la faja, en la forma indicada y utilizandose los materiales apropiados para el caso. No debe tomarse con caracter exclusivo, la forma 30 que se indica en el dibujo, pues se presenta representada en el mismo, a título de ejemplo.

35 Los términos, en que queda redactada ésta memoria son ciertos y fiel reflejo, del procedimiento que se pretende patentar, debiéndose tomar con caracter amplio, y nunca limitativo, reservandose la peticionaria, el derecho a obtener los oportunos certificados de adiccion, de las mejoras y perfeccionamientos, que le vaya aconsejan do la práctica, en el desarrollo de dicho invento.

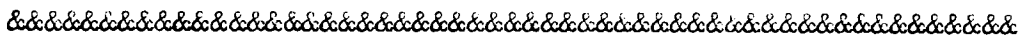

40 Nota de Reivindicaciones

-o-o-o-o-o-o-o-o-o-o-o-o-o-o-o-

reivindica, como de la propia y nueva invencion, a favor de doña Dolores Delgado Fernandez, domiciliada en Bilbao, por los extremos siguientes:

45 PRIMERO- Se reivindica, por "procedimiento de fabricacion de fajas, para estomagos caidos", tanto en señora, como en caballero, en las que va en el interior, una hoja plana o chapa de acero (A), que hace opresion en el vientre, hacia el estómago al cerrar, por medio de unos cordones entrelazados, el graduador (B), ya que la chapa toma forma combada hacia dentro, y se flexa al hacer esa operacion, quedando así el graduador cerrado.

50 SEGUNDO- Se reivindica, por "PROCEDIMIENTO DE FABRICACION DE FAJAS PARA ESTOMAGOS CAIDOS" (Clase, 47<sup>a</sup>).

Tal y como queda descrito en la Memoria precedente y para los fines, que en la misma, se dejan especificados.

60 La presente Memoria, consta de tres hojas mecanografiadas, por una sola cara, a las que se unen, una de planos, en forma reglamentaria, para la mejor comprension del invento.

Madrid, a cuatro de noviembre de mil novecientos treinta y dos.

65

P. A.

*Rodríguez  
Díaz*



128448

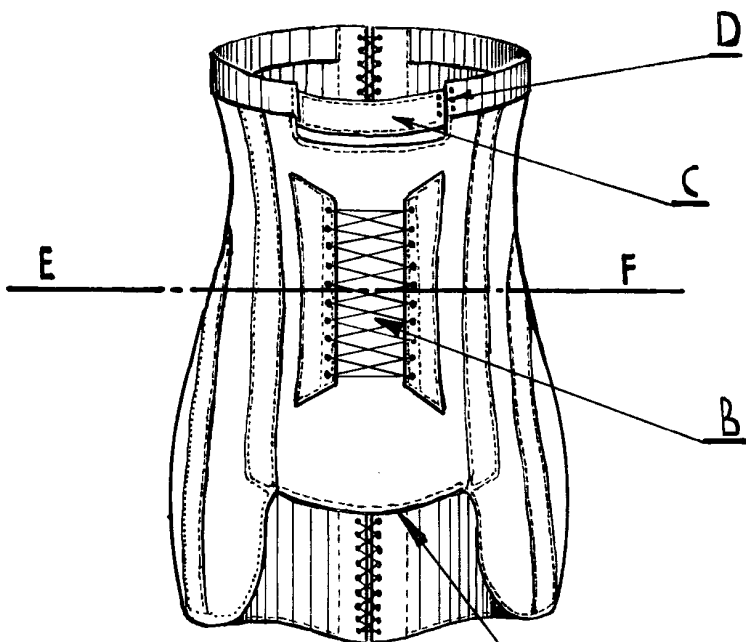

FIG. 1

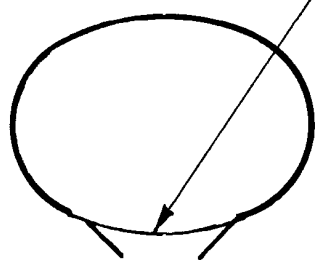

FIG. 2

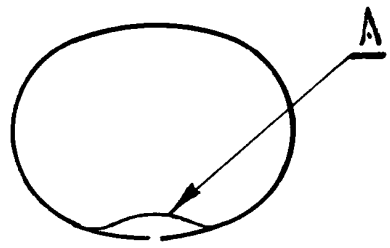

FIG. 3

ESCALA VARIABLE  
BILBAO-NOVIEMBRE-1932

P.A.

*Rodríguez  
Pérez*