



128444

- 1 -

MEMORIA DESCRIPTIVA

que se acompaña

a la solicitud de

registro de un Modelo de Utilidad, por
veinte años en España, a favor de DON LUIS
MARIA GOMEZ IGLESIAS, residente en BARCE-
LONA, Paseo Nacional, 74, de nacionalidad
española,

por:

" PINZA PERFECCIONADA "



La invención a que se refiere la presente memoria, constituye una novedad industrial con características y ventajas que la hacen merecedora del privilegio de explotación exclusiva que por ella se solicita, de acuerdo con las prescripciones del Estatuto vigente sobre Propiedad Industrial de 26 de Julio de 1.929, texto refundido, publicado el 30 de Abril de 1.930.

El presente registro de Modelo de Utilidad, concierne como su enunciado indica, a una pinza perfeccionada, de acuerdo con la descripción detallada que de la misma se realiza, debiendo interpretarse siempre este concepto en su más amplio sentido y nunca en limitativo.

Este resultado industrial mejora notablemente todo cuanto sobre el particular se conoce y utiliza actualmente, tanto por su sencillez constructiva, como de aplicación, funcionamiento, resistencia, gran presión permanente, completa exención de peligro, estética y economía.

Para la debida comprensión de este objeto, se adjunta a la presente memoria descriptiva, una hoja de planos, en la que a título de ejemplo, se representan todas y cada una de las partes que lo forman y relación que guardan entre si.

En la citada hoja de dibujos queda representado:

FIGURA PRIMERA.- Es una vista en alzado frontal y lateral de una de las ramas de la pinza.

FIGURA SEGUNDA.- Es una vista en perspectiva del resorte de tensión y fijación de las ramas de la pinza.

FIGURA TERCERA.- Es una vista en sección longitudinal de la pinza totalmente montada y apta para su utilización racional.

En estas figuras y con el mismo valor en todas ellas, se aprecian las siguientes referencias:

1.- Ramas de la pinza, en número de dos, de igual forma y



dimensiones, que quedan unidas por intermedio del correspondiente resorte.

35 2.- Salientes previstos en las caras interiores enfrentadas de cada rama de la pinza, y que están definidas por rebajes curvos, también de posición coincidente.

Estos salientes crean zonas de presión, necesaria para la sujeción de la prenda correspondiente.

Estos salientes presentan en los sectores tangenciales, unas estrias que aseguran la colocación de la prenda.

40 4.- Son los rebajes mencionados, que forman los perfiles salientes -2-.

Sectores rebajados previstos en la parte inferior e interior de cada rama y que facilitan el acondicionamiento del correspondiente resorte de unión y tensión.

45 5.- Resorte de unión de las ramas y de tensión del conjunto, que mantiene cerrada a la pinza por su parte superior.

Para vencer la resistencia de dicho muelle, solamente es preciso ejercitar una ligera presión digital sobre la parte inferior de la pinza en sentido de acercamiento, abriendo la mordaza superior de fijación de la prenda.

50 Este resorte está formado por un fleje convenientemente perfilado, cuyos extremos también plegados, se fijan sobre un resalte constituido por el primer rebaje mencionado, detalle representado en la figura 3ª del plano anexo.

55 Las ramas de la pinza están por la parte exterior, vaciadas a efectos de reducción de peso y ahorro de materiales.

Esta pinza será fabricada en cualquier clase de material, muy especialmente en termoplásticos.

60 Hecha la descripción precedente, es preciso añadir que los detalles de realización de la idea expuesta, pueden variar, sin



que por ello cambie la esencia de la invención, que es la que se desprende de los párrafos que anteceden, y se reivindica en la siguiente

N O T A

65 En resumen: El Modelo de Utilidad que se solicita, recaerá sobre las reivindicaciones siguientes:

70 1ª.- PINZA PERFECCIONADA, caracterizada esencialmente por que comprende la disposición de dos ramas iguales entre si, tanto en forma como dimensionalmente, presentando sus caras enfrentadas unos rebajes que dan origen a unos perfiles salientes estriados, previstos como medio de fijación de las prendas, estando vaciados las superficies exteriores de las ramas referidas y comportando un resorte de fleje, de perfil curvo y terminales acodados angularmente, que se fijan superiormente en el sector saliente del último rebaje y respectivamente sobre unos vaciados
75 constituidos en la parte inferior e interior de las ramas aludidas, estableciendo una presión constante.

2ª.- PINZA PERFECCIONADA.

80 Todo ello tal y como se describe en la presente memoria, que consta de cuatro páginas escritas a máquina y dibujos que se acompañan.

Madrid,

JOSE LAHIDALGA,



Fig. 1

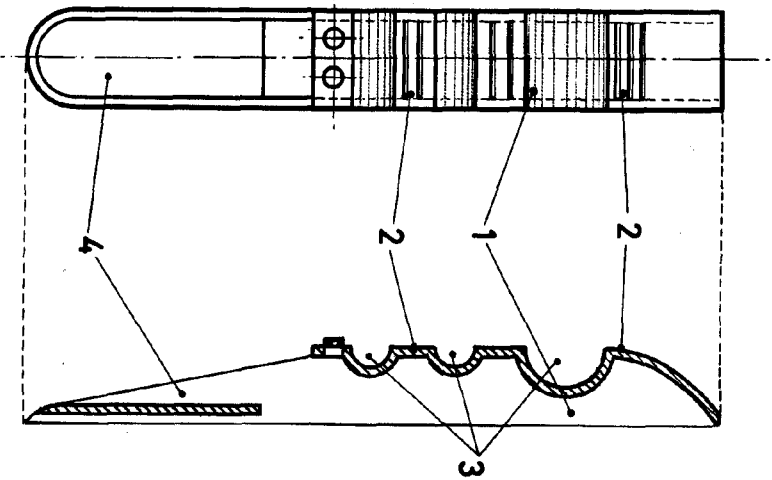

Fig. 2

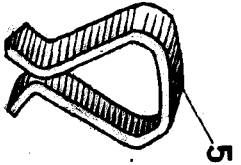
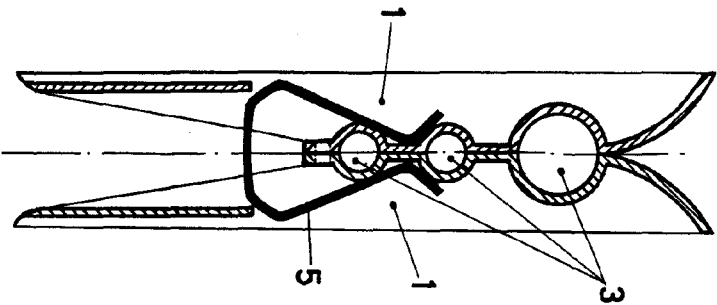

Fig. 3



ESCALA VARIABLE

Madrid, 16 de Marzo de 1.967

JOSE L. HIDALGA

[Handwritten signature]

