



128396

M O D E L O  
D E  
U T I L I D A D

por "UN ASA PARA LEVANTAMIENTO DE CAPOS", a favor de la firma española, SIFA, S.A., domiciliada en BARCELONA, c/. Consejo de Ciento, nº 195.

= . =

MEMORIA DESCRIPTIVA

El presente modelo de utilidad, se refiere a un asa para levantamiento de capós.

5. Más concretamente en la invención, se ha ideado una pieza apoyada sobre el capó, con un saliente curvo-cóncavo, que actúa de asidero del conjunto, unido a una pieza en U, de brazos desiguales, en cuyo fondo se fija per presión, el reborde del capó, existiendo en su unión con el saliente curvo-cóncavo, a través de una pieza maciza, una holgura para regulación de la altura
10. precisa para el montaje.



128396

Con el objeto de facilitar la explicación, se acompaña a la presente memoria descriptiva, de un pequeño croquis, en el que se representa un caso práctico del sistema de la invención.

5. La fig. 1 presenta una vista en perspectiva del asa colocado en el capó del coche.

La fig. 2 presenta un corte transversal del asa introducido y fijo al reberde del capó del coche.

10. Haciendo referencia a las figuras, se aprecia en su realización, una pieza con un saliente curvo-cóncavo 1 de asido del capó 2 del coche, con una pieza 3 maciza y soporte de otra en forma de U, de brazos desiguales, a través de un atornillado 4, con una arandela 5, quedando fijo el reberde 6 del capó en el fondo de la pieza en U, mediante un atornillado 7 a presión, regulándose la altura conveniente para el montaje a través de una holgura 8, existente en la unión de la pieza en U con la pieza 3.

15. La invención, dentro de su esencialidad, se puede llevar a la práctica en otras formas de realización, que difieran en detalle de la expuesta en la descripción a título de ejemplo y a las cuales alcanzará, indudablemente, la misma ventaja que se desea obtener.

20. Se podrá pues, construir arbitrariamente en forma y tamaño, con los materiales más adecuados, por quedar todo ello comprendido en el espíritu de las reivindicaciones.



128396

N O T A

Descrito el objeto del presente invento, lo que se declara como no divulgado ni practicado en España, comprende las siguientes reivindicaciones:

5.  
10.  
1.- Un asa para levantamiento de capós, caracterizado esencialmente por comprender una pieza, apoyada sobre el capó del coche, que presenta un lado saliente de forma curvo-cóncava, para asidero del conjunto, unido a una pieza en U, de brazos desiguales, en cuyo fondo queda fija por presión, el reberde del capó, para cuyo montaje existe una holgura, reguladora de la altura conveniente, en la unión de la pieza en U con el saliente curvo-cóncavo.

2.- Un asa para levantamiento de capós.

15.  
Según se describe y reivindica en la presente memoria descriptiva que consta de 4 páginas foliadas y escritas a máquina por una sola de sus caras y acompa-

128396



hadas de un pequeño croquis.

Madrid, a 14 MAR. 1967

p.a.

JAIME ISERN  
A. A.  
*[Handwritten signature]*



14 MAR. 1967

Fig. 1

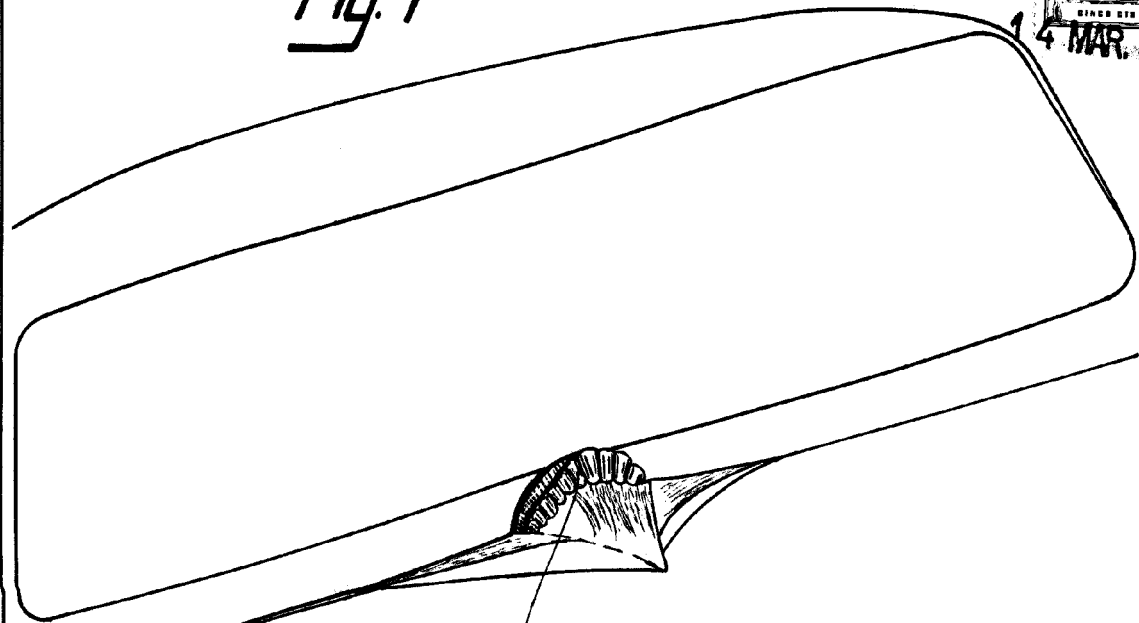

2

Fig. 2

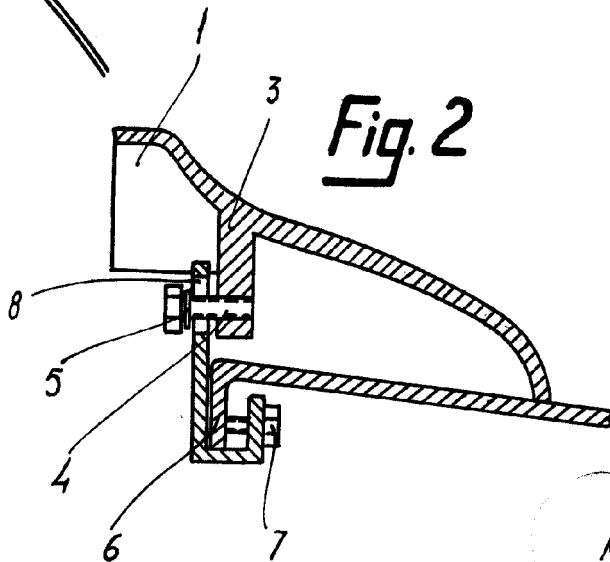

14 MAR. 1967  
Madrid,  
p.p. Jaime Isern  
*[Signature]*