

128380



1967

128380

M O D E L O
D E
U T I L I D A D

por "UN DISPOSITIVO DE GRADUACION DEL PLANO DE INCLINACION DE LOS COCHES", a favor de DON ENRIQUE SALVA MAÑE, de nacionalidad española, domiciliado en Barcelona, Paseo General Mola nº 53.

= . =

MEMORIA DESCRIPTIVA

El presente modelo de utilidad, se refiere a un dispositivo de graduación del plano de inclinación de los coches.

- Más concretamente en la invención, se ha ideado un cuerpo hueco, a modo de carcasa, adosado y fijo al panel de mandos del vehículo, que presenta interiormente, un eje transversal, sobre el que bascula una aguja indicadora, de posición vertical, mantenida por un contrapeso, en su parte inferior, de modo que en las dis-
- 5.



tintas posiciones de inclinación del coche, sigue vertical, de una zona transparente de la caja.

La Figura única presenta una vista en perspectiva del conjunto, que consta de un cuerpo prismático recto-rectangular 1, de lados 2, superior e inferior, curvos-convexos, adosado al panel de mandos del vehículo, a través de un medio de fijación 3, mediante taladros 4, en él practicados, presentando interiormente un eje transversal 5, sobre el que articula una aguja indicadora 6, con un contrapeso 7 y una punta de flecha 8, que al señalar sobre una escala graduada 9, existente en la parte superior 2, realizada en material transparente, indica el grado de inclinación, que en su recorrido, presenta el vehículo.

La invención, dentro de su esencialidad, se puede llevar a la práctica en otras formas de realización que difieran en detalle de la expuesta en la descripción a título de ejemplo y a las cuales alcanzará, indudablemente, la misma ventaja que se desea obtener.

Se podrá pues, construir arbitrariamente en forma y tamaño, con los materiales más adecuados, por quedar todo ello comprendido en el espíritu de las reivindicaciones.

128380



MAR. 1967

N O T A

Descrito el objeto del presente invento, lo que se declara como no divulgado ni practicado en España, comprende las siguientes reivindicaciones:

5. 1. Un dispositivo de graduación del plano de inclinación de los coches, caracterizado esencialmente por comprender, un cuerpo hueco, a modo de carcasa, adosado al vehículo, presentando interiormente, un eje transversal, sobre el que bascula una aguja indicadora, con un contrapeso en su extremo inferior y el elemento indicador en el otro extremo,
10. que señala sobre una escala graduada de una zona transparente, existente en la parte superior del cuerpo, el grado de inclinación del vehículo durante su recorrido.
2. Un dispositivo de graduación del plano de inclinación de los coches.
15. Según se describe y reivindica en la presente memoria descriptiva, que consta de 3 páginas foliadas y escritas a máquina por una sola cara.

Madrid, a 13 MAR. 1967

p.a.

JAIMÉ ISERN

P. S.

D. Enrique Salvá Mañé

128380

Hoja Única

128380



1967

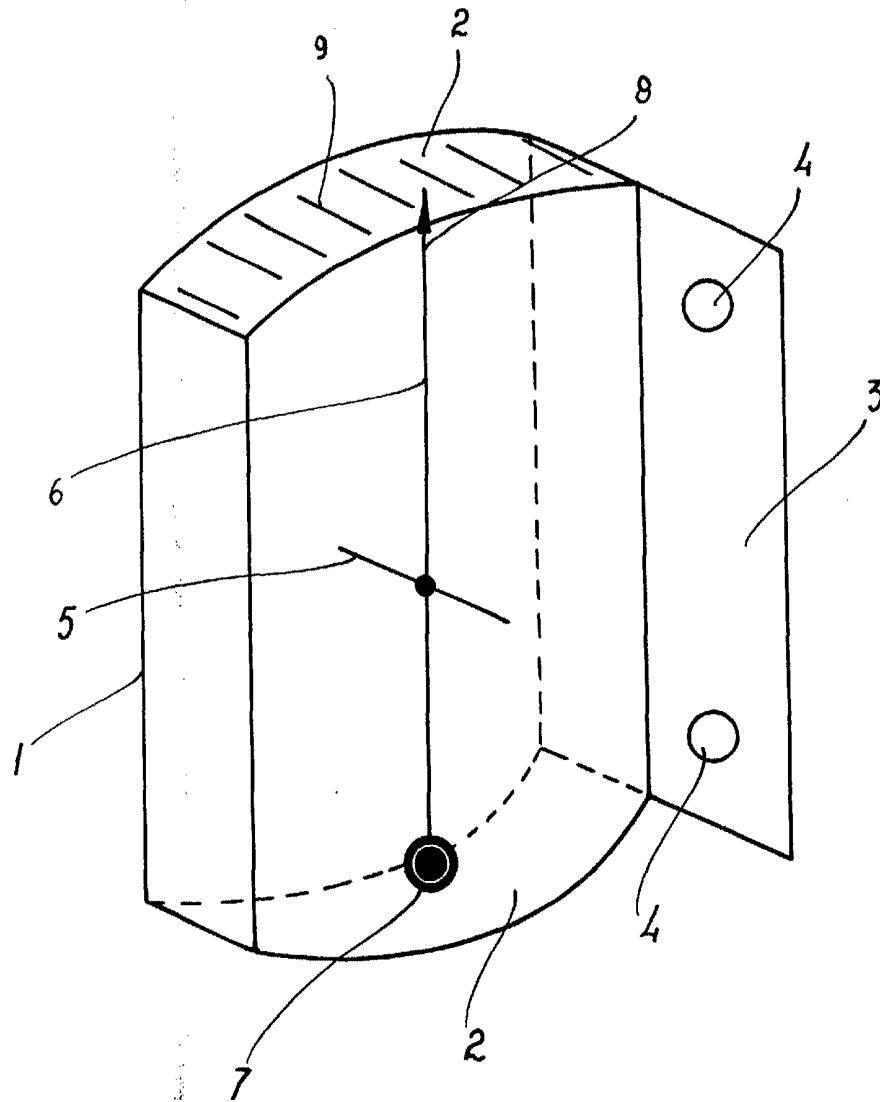

Madrid, 13 MAR. 1967
pp. Jaime Isern
M. Lamy