



128370

MEMORIA DESCRIPTIVA

que se acompaña a la solicitud de

UN MODELO DE UTILIDAD

a favor de MANUFACTURAS RELOJERAS F. GARCIA Y CIA. S.A., de nacionalidad española, residente en MADRID, Avda. de José Antonio núm. 32,

por

"ESTUCHE PARA EXHIBICIÓN DE JOYAS"

=====

La presente Memoria se refiere como indica su enunciado, a un especial estuche ideado para la exhibición de joyas, especialmente brazaletes, relojes de pulsera con ella incluida y todas aquellas joyas de características alargadas susceptibles de situarse en este estuche, logrando con el mismo, además de una presentación estética de gran efecto, una ordenación en el almacenamiento y una gran comodidad para el exhibidor y para el comprador, al poder ver claramente la joya que se trate sin necesidad de un despliegue exagerado de elementos protectores.

5

10

128370



En esencia, este estuche está formado por una caja prismática rectangular en la que en sentido transversal, se han previsto una serie de tabiques separadores, que forman diversos compartimentos aislados entre sí y de dimensiones y forma adecuada para recibir cada uno de ellos un brazalete, reloj de pulsera con ella incorporada, o elemento de joyería o bisutería que por sus características formales quede perfectamente enmarcado por estos tabiques separadores de los diversos compartimentos. Este conjunto de caja y tabiques, forma una sola pieza en material moldeable, semirígido y susceptible de ser decorado de acuerdo con las necesidades de cada momento y todo él, queda incluido en una funda deslizante en sentido longitudinal, la cual en su cara superior, que ha de cubrir la zona abierta de la caja provista de compartimentos, está dotada de una amplia ventana cubierta por un material transparente, que permite la clara visión del interior sin necesidad de abrir el conjunto.

Por el aludido objeto, se solicita el correspondiente privilegio de Modelo de Utilidad, conforme y al amparo del vigente Estatuto sobre Propiedad Industrial, a fin de garantizar a favor del recurrente el derecho a la explotación exclusiva del mismo en toda España.

A continuación, se hará una detallada descripción del estuche que se cita, con referencia al plano que se acompaña, en el que se representa a simple título de ejemplo, no limitativo, una forma preferente de realización, susceptible de todas aquellas variaciones de detalle que no supongan una alteración fundamental de las características esenciales del mismo.

En dicho plano se ilustra:

128370



En la figura 1ª, vista perspectiva de conjunto del estuche en posición semi-abierto.

45 En la figura 2ª, detalle de la parte de la caja interior, en planta.

En la figura 3ª, detalle en sección longitudinal de una fracción de la caja interna.

Según el ejemplo de ejecución representado, el estuche para exhibición de joyas que se preconiza, está constituido por una caja (1) prismática rectangular, en la que se prevén una serie de tabiques transversales a distancias convenientes en función de la anchura y dimensiones de los objetos a exhibir, que dividen a la citada caja en compartimentos (2) con el fin de colocar en cada uno de ellos uno de los objetos de joyería o bisutería que se trate, perfectamente ordenados, clasificados y separados del resto.

50

55

Esta caja, queda constituida por una sola pieza de material moldeable con el que se construyen los citados tabiques separadores de los compartimentos (2), quedando un conjunto rígido e indeformable.

60

Como cubierta de esta caja se ha previsto una funda (3) deslizable en sentido longitudinal sobre la misma en la cual, se practica una amplia ventana en la cara superior, cerrada por una superficie transparente (4) que permite la clara visión del interior, dejando tanto en las zonas (5) que enmarcan esta ventana como en los laterales (6) de la funda espacios adecuados para la impresión de motivos publicitarios, detalles de medidas, precios y características de los objetos situados en el estuche.

65

70 Este conjunto descrito, por la sencillez de su organización por su fabricación económica y por la posibilidad de obtenerle con un máximo de estética siempre adecuada a

- 4 -
128370



75 Los objetos expuestos en él, ofrece innumerables ventajas de todas clases sobre los procedimientos clásicos existentes en la actualidad para la exposición y venta de los mismos.

La forma, materiales y dimensiones, podrán ser variables y en general, cuanto sea accesorio y secundario, siempre que no altere, cambie o modifique la esencialidad del objeto que se describe.

80 Los términos en que queda redactada esta Memoria, son ciertos y fiel reflejo del objeto descrito, debiéndose tomar con carácter amplio y nunca en forma limitativa.

N O T A :

85 EL MODELO DE UTILIDAD que se solicita, deberá recaer, precisamente, sobre las particularidades características de las siguientes reivindicaciones:

90 1ª.- Estuche para exhibición de joyas, caracterizado por estar constituido por una caja prismática rectangular, de material moldeable en la que en una sola pieza se organizan tabiques transversales que originan diversos compartimentos paralelos entre sí de dimensiones adecuadas a los objetos a exhibir, perfectamente clasificados, ordenados y separados entre sí, cubriendo esta caja una funda deslizante en sentido longitudinal, rígida y de la misma forma y dimensiones que la citada caja.

95 2ª.- Estuche para exhibición de joyas, según reivindicación 1ª, caracterizado por haberse previsto en la cara superior de la funda deslizante de la caja, una amplia ventana central dotada de una superficie transparente que

128370



100

permite la clara visión del interior, dejando en sus bordes suficiente espacio para impresión de motivos publicitarios, características y especiales condiciones de los objetos expuestos en cada uno de los compartimentos de la caja.

3ª.- "ESTUCHE PARA EXHIBICIÓN DE JOYAS".

Todo según queda expuesto en la presente Memoria, que consta de cinco hojas foliadas y mecanografiadas por una sola cara, y una hoja de dibujos que con la misma se acompaña.

MADRID, 13 de Marzo de 1.967.

P. A.
Modesto Polo
P. P.

128370



FIG. 1

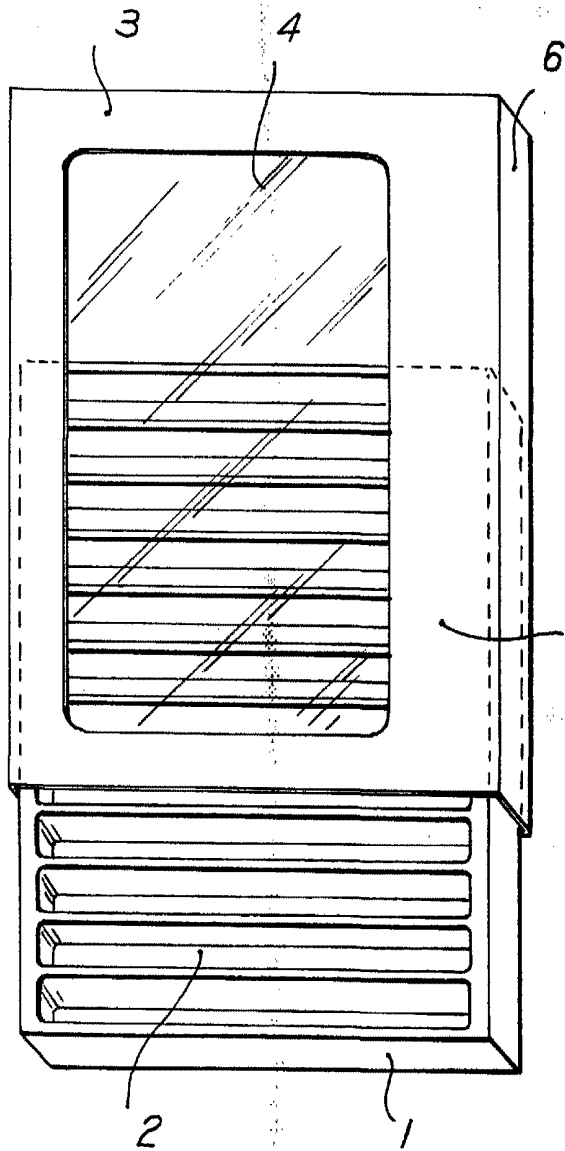

FIG. 2

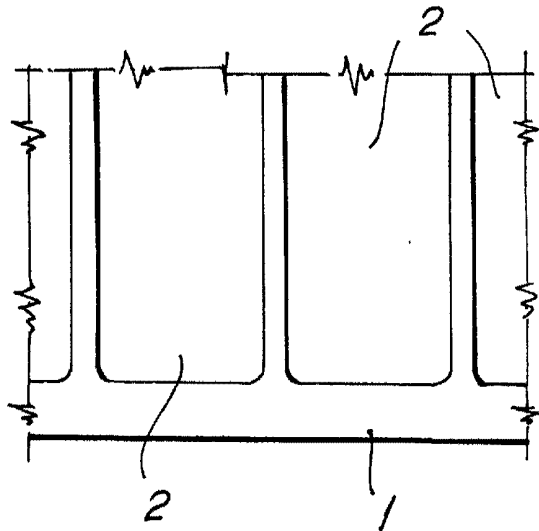
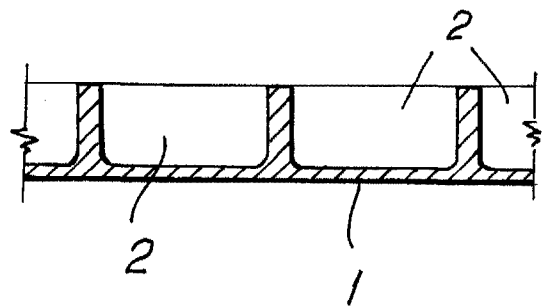

FIG. 3



ESCALA VARIABLE.

Madrid, 13 MAR, 1967
Modesto Polo
P. P.