



1967

128333

M O D E L O
D E
U T I L I D A D

por "UN FRASCO PERFECCIONADO", a favor de DON MICHEL
ALEXANDRE CHERIGNY, de nacionalidad francesa, domi -
ciliado en BARCELONA, calle Brusi, 20 - 2º

= . =

MEMORIA DESCRIPTIVA

El presente modelo de utilidad se refiere a un
frasco perfeccionado.

Más concretamente, en la invención se ha ideado
un frasco especialmente destinado para líquidos, produc
5. tos pulverulentos y similares, del tipo que está consti
tuido en material moldeado, de pared flexible.

Este frasco presente la característica de com -
prender un tabicado interior que constituye departamen-



5. tos longitudinales independientes entre sí, destinados a contener productos de características diferentes, estando dotado cada departamentos de respectivas boquillas para vertido del líquido, polvo, o producto contenido al exterior, con independencia del producto contenido en los departamentos adyacentes.

10. Con el fin de facilitar la explicación, se acompaña a la presente memoria descriptiva de una lámina de dibujos en la que se ha representado un caso de realización que se cita a título de ejemplo.

En los dibujos :

La figura 1, representa una vista en alzado parcialmente seccionada del frasco, según el modelo.

15. La figura 2, es una vista en planta del frasco, por su extremo superior.

20. Haciendo referencia a las figuras, se aprecia en su realización un frasco -1-, de material moldeado de pared flexible, que presenta un tabicado interior -2-, integrante de departamentos longitudinales -3-, independientes entre sí y destinados a contener productos líquidos o en polvo, de características diversas.

25. Cada departamento comprende boquillas respectivas de vertido del producto, provistas de sendos tapones de cierre -4-.

El modelo, dentro de su esencialidad, puede ser llevado a la práctica en otras formas de realiza-

128333 - 3 -



1967

ción que difieran en detalle de la indicada a título de ejemplo en la descripción y a las cuales alcanzará , igualmente la protección que se recaba. Podrá, pues, construirse en cualquier forma y tamaño, con los materiales más adecuados, por quedar todo ello comprendido en el espíritu de las reivindicaciones.



1967

128333

N O T A

Descrito el objeto y utilidad de la presente invención, lo que se declara como no divulgado ni practicado en España, comprende las siguientes reivindicaciones.

1.- Un frasco perfeccionado, del tipo que está constituido de material moldeado de pared flexible, caracterizado esencialmente por el hecho de comprender un tabicado interior que constituye departamentos longitudinales independientes para productos de diversa utilidad, cuyos departamentos presentan respectivas boquillas de vertido provistas de sendos tapones de cierre.

2.- Un frasco perfeccionado.

Según se describe y reivindica en la presente memoria que consta de 4 páginas, foliadas y escritas a máquina por una sola de sus caras, acompañadas de los dibujos reglamentarios.

Madrid, a 11 MAR. 1967

p. a.

JAIME ISERN

Dn. Michel Alexandre Chérigny

128333

Hoja única

Fig. 1

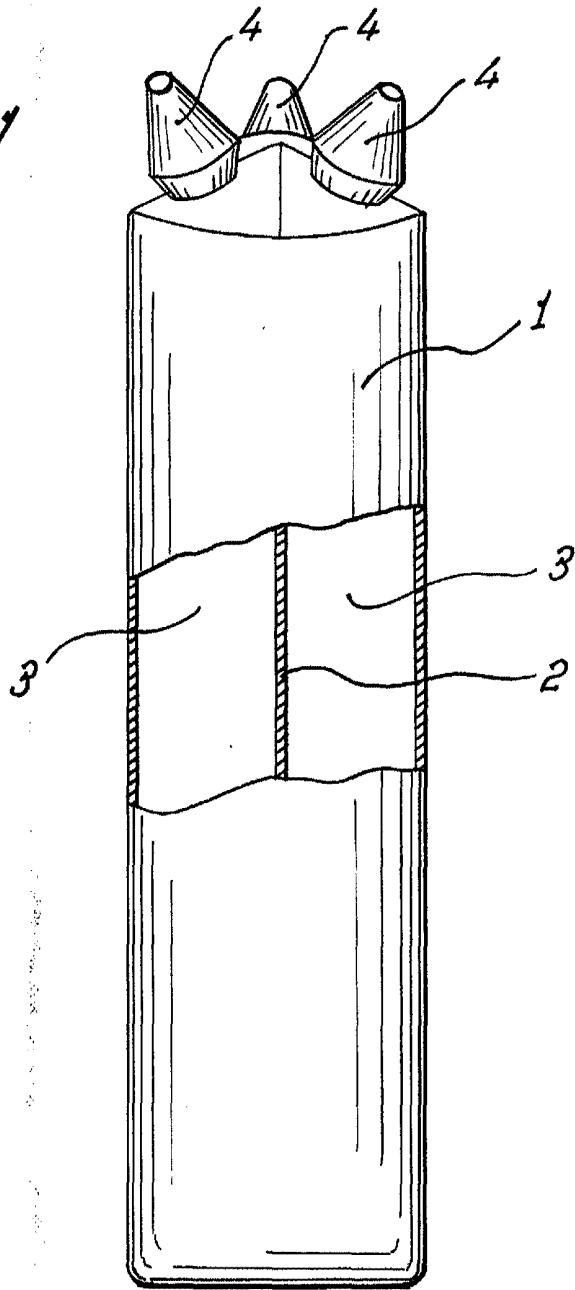
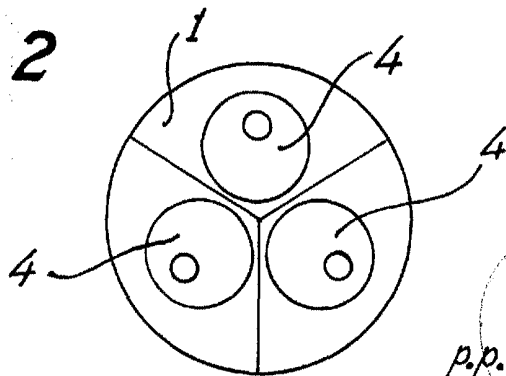

Fig. 2



Madrid, 1 MAR. 1967
p.p. Jaime Isern
[Signature]