

128331



La firma de nacionalidad española CASA & JARDIN, solicita autorizacion para el registro de un Modelo de Utilidad consistente en MUEBLE UNIDAD CONVERTIBLE SALON DORMITORIO.-

=====

M E M O R I A

=====

La presente memoria de Modelo de Utilidad y adjuntos planos, tiene por objeto reivindicar, la fabricacion y venta en exclusiva en toda España de un Modelo de Utilidad consistente en MUEBLE UNIDAD CONVERTIBLE SALON DORMITORIO .-

5 Si hemos de tener en cuenta las necesidades modernas en el aspecto funcional del mueble, su ubicacion, la utilidad que debe reportar, su comodidad y al mismo tiempo su sencillez, su caracter decorativo unido a lo practico del mismo, todo ello conjuntado en relativos y reducidos espacios con un maximo aprovechamiento, es evidente que tenemos que encontrarnos con grandes dificultades, que debemos soslayar, si queremos llegar a buen fin, sobre el particular que nos interesa.-

10 El mueble funcional, esta a la orden del dia, y en su gran variedad hay un gran deseo de superacion y en los utensilios y objetos de uso comun, se observa una pretension en este aspecto.-

15 Pero no se habia llegado en este sentido progresivo a la oosa de conjunto, al de armonizar una serie de estos objetos, en una palabra el conjuntarlos dandole una vida propia e independiente de sus elementos componentes, para llegar a constituir una unidad que por sus caracteristicas

128331



Hoja nº 2

20 por su disposicion y forma de ser concebida, constituya una novedad y ser una verdadera innovacion en los de su genero.-

En este sentido CASA & JARDIN , ha concebido un mueble funcional, que ofrece unas grandes ventajas no solamente desde el punto de vista de su facil y pronta colocacion, sino porque su forma y novedades permite, su transformacion pronta y sencilla, pasando de una habitacion dormitorio a una habitacion salon y viceversa, en el lugar o espacio en donde se quede instalado.-

30 Consiste el Modelo de Utilidad que se solicita, en un mueble unidad, que consta de dos cuerpos convertibles y otros elementos, que unidos por sus laterales forman un conjunto unico, adoptando una posicion esquinada en angulo recto .- Estos cuerpos convertibles, pueden adoptar dos formas, bien la de sofa en su posicion normal, bien en la de cama, siendo suficiente un movimiento hacia adelante de la parte inferior del mueble para que adopte esta posicion .- Entre estos dos cuerpos y en donde constituye la esquina y union, lleva un elemento de la misma configuracion cerrado, que lindando a derecha e izquierda respectivamente con el resto del conjunto, hacen de cabeceros, al convertirlos en cama.-

35 En la prolongacion de uno de ellas, nos referimos a los laterales, y entre este y el cabecero va solidario con ambos un cuerpo con varios departamentos en forma de cajones que desempeña el papel de mesa auxiliar.-

40 Constituyendo el conjunto un cuerpo unico y solidario entre si, sus elementos forman en su totalidad un conjunto que acoplado en cualquier habitacion puede a voluntad ser convertido en salon cuando adopte el cuerpo la

128331



Hoja nº 3

posicion de sofa o la de dormitorio cuando sea convertido en cama .-

Los dibujos que se acompañan en los planos adjuntos aclaran lo anterior-
mente expuesto y así en el plano 1/2 se han señalado con el N° 1 respaldo a-
45 batible.- Con el N° 2 armadura lateral con hueco para entrar el sofa.- El
N° 3 el movimiento hacia adelante para quedar en posicion de cama.- con el
N° 4 sofa en posicion de cama.- Con el N° 5 colchon.- Con el N° 6 posicion
de Cama .- Con el N° 7 posicion de sofa.- Con el N° 8 Respaldo abatible en
esa direccion.- Con el N° 9 Hueco para guardar la almohada.- Con el N° 10
50 Ruedas que facilitan el arraste.- Con el N° 11 Cuerpo para mesita auxiliar
con sus cajones .- Con el N° 12 rodapie.- 13 elemento adosado en los late-
rales.- y con el N° 14 bisagras.- En el plano 2/2 se han señalado con los
n° 1 y 2 sofa cama en posicion de sofa.- Con el N° 3 muebles cerrados que
hacen las veces de cabeceros.- Y por ultimo con el N° 4 Mesa auxiliar que ha-
55 ce de mesilla de noche.-

R E I V I N D I C A C I O N E S .-

=====

Los puntos nuevos que se reivindican en esta memoria de Modelo de Utili-
dad que por veinte años se solicita en España son los siguientes:

60 1ª.- MUEBLE UNIDAD CONVERTIBLE SALON DORMITORIO, el cual se caracteri-
za, por estar constituido por dos cuerpos convertibles y otros elemntos,
que unidos por sus laterales forman un conjunto unico adoptando una posicion
esquinada en angulo recto.-

65 2ª.- MUEBLE UNIDAD CONVERTIBLE SALON DORMITORIO, que ademas de la rei-

128331



Hoja N° 4

vindicacion anterior se caracteriza, porque estos dos cuerpos convertibles pueden adoptar dos formas, bien la de sofa en posicion normal, bien en la de cama, siendo suficiente un movimiento hacia adelante de la parte inferior del mueble para que cambie de posicion y forma.--

70 3ª.- MUEBLE UNIDAD CONVERTIBLE SALON DORMITORIO, que ademas de las reivindicaciones anteriores se caracteriza, por que entre estos dos cuerpos y en donde constituye la esquina, y se unen, lleva un elemento de la misma configuracion cerrado, que lindando a derecha e izquierda respectivamente con
75 el resto del conjunto, hacen de cabeceros al convertirlos en cama.--

4ª.- MUEBLE UNIDAD CONVERTIBLE SALON DORMITORIA, que ademas de las reivindicaciones anteriores, se caracteriza, porque en la prolongacion de uno de los laterales y entre este y el cabecero va solidario con ambos un cuerpo con varios departamentos en forma de cajones que desempeña el papel de mesa auxiliar.--
80

5ª.- MUEBLE UNIDAD CONVERTIBLE SALON DORMITORIO, que ademas de las reivindicaciones anteriores, se caracteriza, porque constituyendo el conjunto un cuerpo unico y solidario entre si, sus elementos forman en su totalidad un conjunto que acoplado en cualquier habitacion puede a voluntad ser convertida en salon cuando adopte el cuerpo la posicion de sofa o la de dormitorio cuando sea convertido en cama por las características del conjunto.--
85

6ª.- MUEBLE UNIDAD CONVERTIBLE SALON DORMITORIO .--

La presente memoria de Modelo de Utilidad consta de cuatro hojas mecanografias por un lado a dos espacios con un total de ochenta y siete lineas y dos planos.--

Madrid 11 de Marzo de 1967

el Agente Oficial

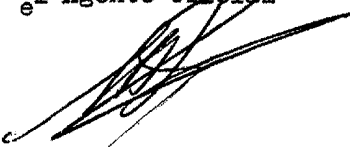

128331



FIGURA 1



FIGURA 2

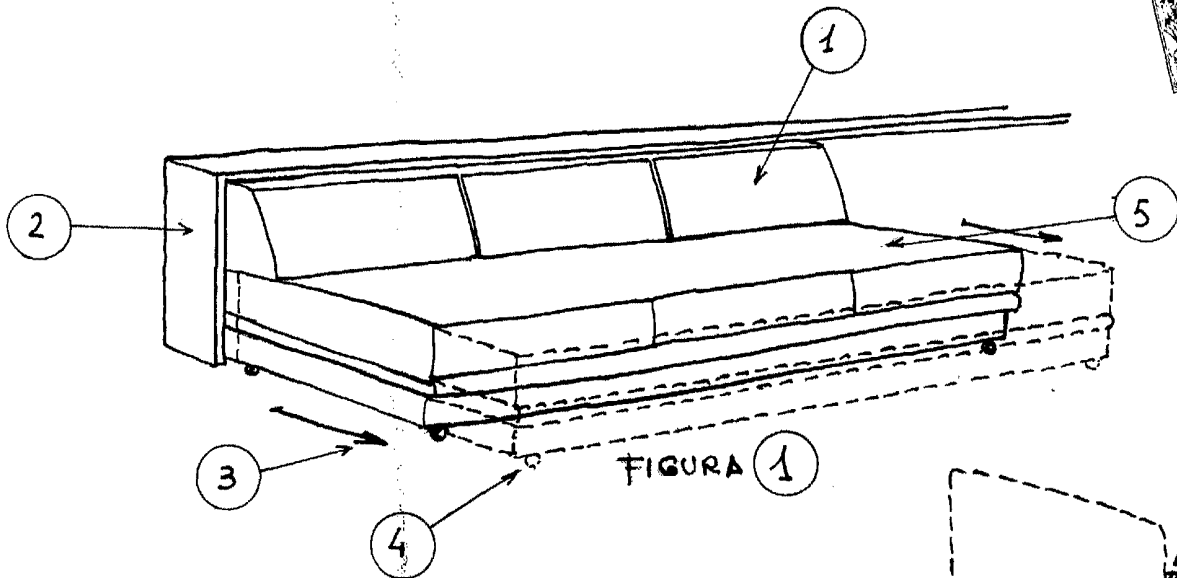

FIGURA 3

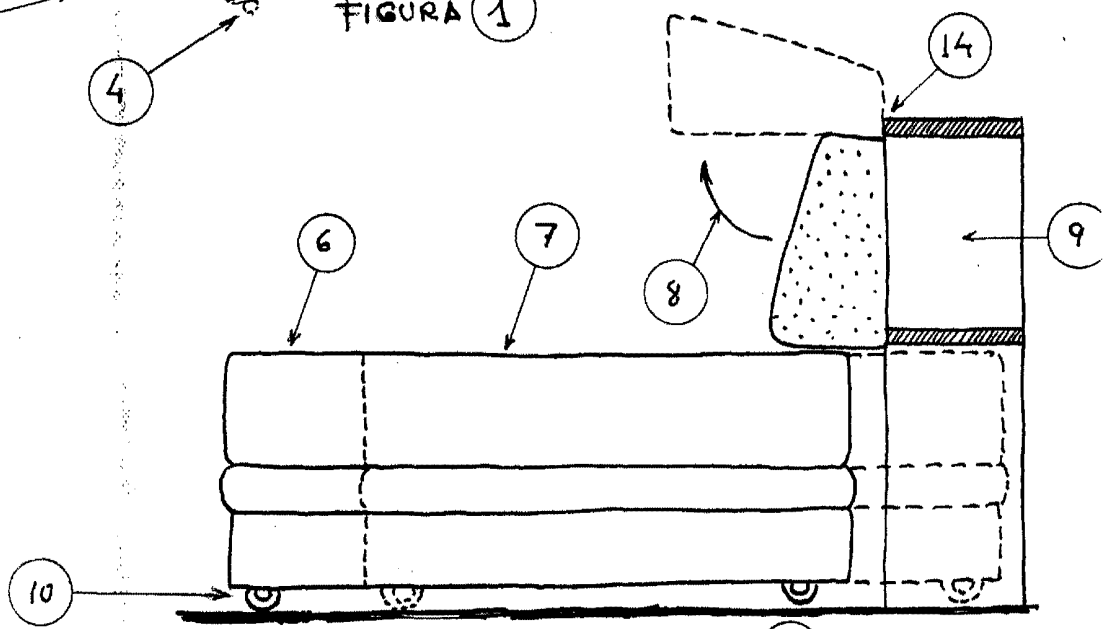

FIGURA 4

128331

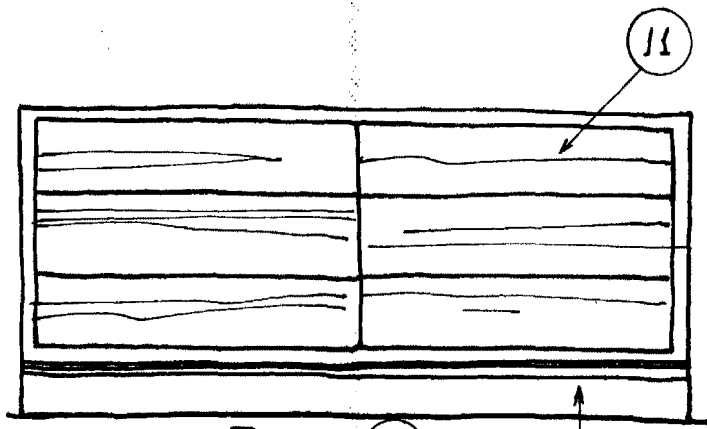

ESCALA VARIABLE.-

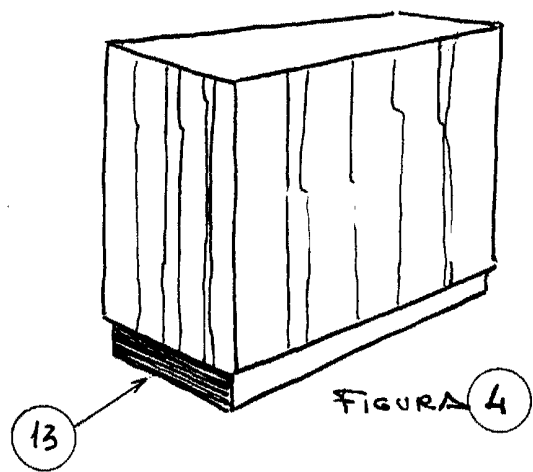
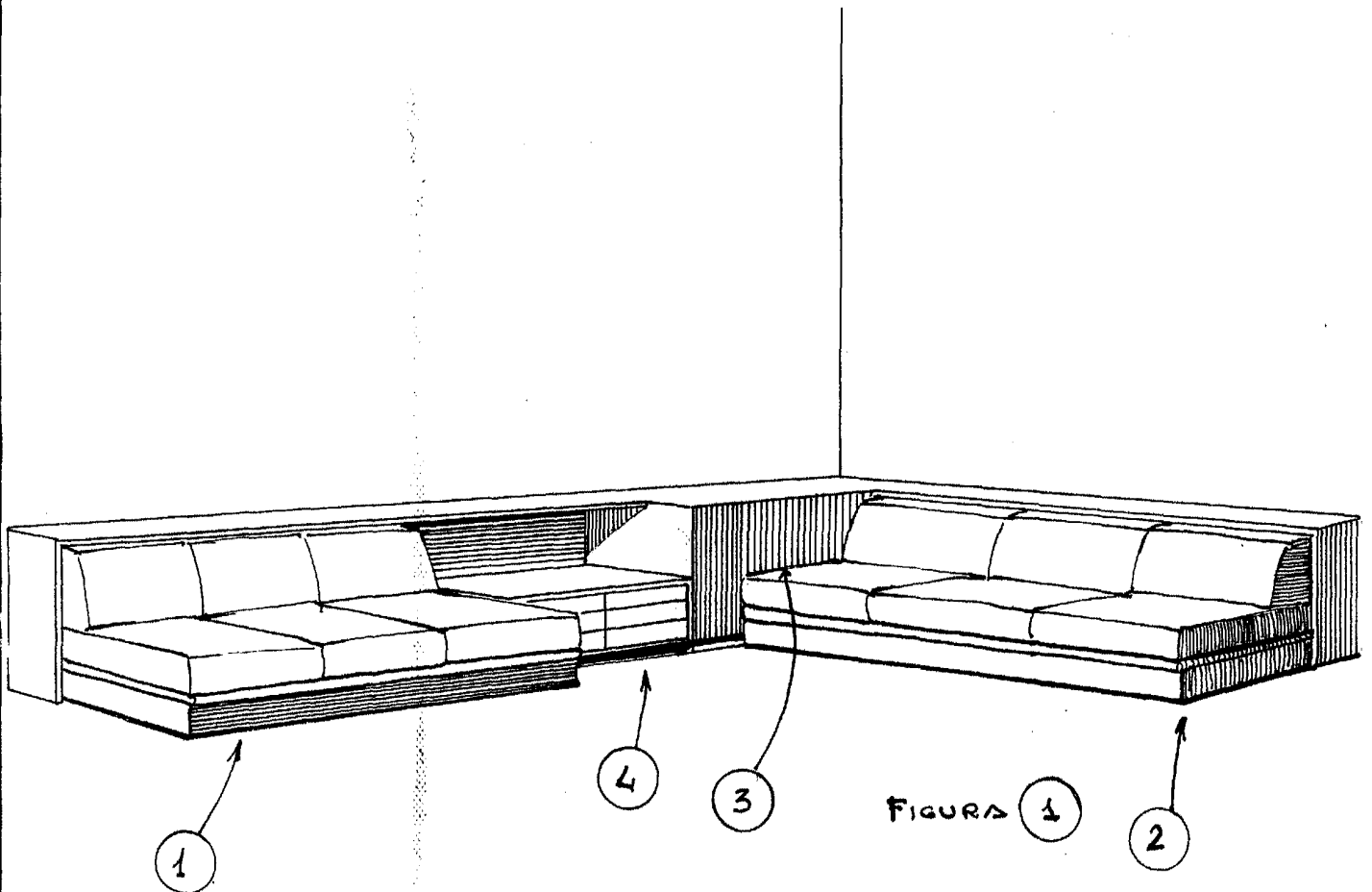
Madrid 11 de Marzo de 1967

El Agente Oficial