



1967

128314

128314

MODELO DE UTILIDAD

por 20 años

por "BRAZO MOVIL PARA MAQUINILLAS CORTADORAS DE CABELLOS", a favor de D. José MONSERRAT Pou, de nacionalidad española, domiciliado en MATARO (Barcelona), Ronda Carlos III, s/n.

=====

MEMORIA DESCRIPTIVA

El presente Modelo de utilidad se refiere a una nueva estructura para el brazo móvil de las maquinillas cortadoras de cabellos, empleadas en las barberías y peluquerías para caballeros y que constan de un cabezal cortador, provisto de peines de corte, y de dos brazos, uno de los cuales es fijo respecto al cabezal y el otro es móvil.

5. El brazo móvil que se describirá comporta numerosas ventajas respecto a las realizaciones anteriores, conocidas hasta la fecha, de maquinillas cortadoras de cabellos. Como se sabe, los brazos móviles de tales máquinas comportan un pequeño punzón, acoplado sólidamente al brazo, que realiza la compresión del resorte principal de la maquinilla. El citado punzón, al apoyarse sobre un botón terminal del muelle, determina el funcionamiento del dispositivo.

10. En las realizaciones usuales, el punzón en cuestión forma una sola pieza con el brazo móvil y se obtiene ya como una pieza



B 1967

128314

- 2 -

te del mismo, al realizar la fabricación del brazo por fundición.

Dado el trabajo continuado del punzón, en su función de oprimir el resorte de accionamiento, se verifica que, al cabo de un tiempo relativamente breve, el punzón mencionado se desgasta, con lo cual el accionamiento de la máquina resulta dificultado y, en ocasiones, imposible.

El brazo móvil objeto del presente Modelo describe unas mejoras aplicadas a la realización del mismo, con el fin de eliminar el inconveniente mencionado. A este fin, se inserta en el cuerpo del punzón o del brazo móvil una varilla o vástago de acero templado o bien otra pieza metálica que realice cuerpo con la misma y cuya extremidad exterior sea la que oprime inmediatamente el botón terminal del resorte.

Para facilitar la explicación, se acompaña a la presente memoria una hoja de dibujos, en los que se ha representado, a título de ejemplo ilustrativo y no limitativo, un caso de realización de un brazo móvil para maquinillas cortadoras de cabellos, según los principios de las reivindicaciones.

En los dibujos:

La figura 1 representa el nuevo brazo móvil, visto lateralmente.

La figura 2 corresponde al propio brazo móvil de la maquinilla, visto de perfil, en correspondencia con la figura 1.

El brazo móvil en cuestión es portador de un punzón -1-, que es el que realizará la opresión inmediata del resorte principal de la máquina. El brazo consta de una zona -2- de forma alargada y ligeramente curvada, provista en su parte central de un saliente -2'-, destinado a servir de apoyo a los dedos de la mano.

El punzón -1- resulta en disposición terminal respecto a un saliente -3-, formado en la zona extrema del brazo, junto a la región en que éste se articula con el brazo fijo de la maquina-



1967

128314

- 3 -

lla.

- Es característico del presente Modelo el que el punzón -1- y eventualmente el tetón -3- estén constituidos a base de un metal de gran dureza, que presente una gran resistencia al desgaste por frotamiento, de manera que, a pesar de un gran número de accionamientos de la maquinilla, conserven su constitución, forma y dimensiones, sin disminución apreciable en los mismos.
5. La dureza mencionada podría obtenerse igualmente empleando, en vez de un metal duro, una piedra natural dura o bien una
10. piedra artificial, tal como el ágata o similares.
- La terminación -5- del brazo comporta una zona -4- de mayor diámetro, que es la que produce el desplazamiento del contrapeine en el funcionamiento normal de la maquinilla cortadora de cabellos.
15. Por su función, la citada zona -4- se halla expuesta a un rozamiento continuado, de manera que resulta deseable su constitución a base de un metal duro, que presente una resistencia aumentada, respecto al material que forma el brazo móvil propiamente dicho, en orden a su duración.
20. El material que forma el brazo -2- y su prolongación -5- será normalmente de fundición de hierro o de fundición de un metal ligero, y se protegerá exteriormente mediante un acabado a base de niquelado, cromado o similar.
- Para aumentar la resistencia al frotamiento de la zona
25. -4-, se rodea la misma, según uno de los puntos esenciales del presente Modelo, de un casquillo metálico, constituido por un material de gran dureza y resistencia al desgaste. Este material podrá ser de la misma clase que el que forma el punzón -1- de la maquinilla.
30. En la disposición descrita, resulta que los puntos del brazo móvil que se hallan expuestos precisamente a una acción de



1967

128314

- 4 -

desgaste mayor, estarán protegidos debidamente al estar formados por metales de dureza incrementada, con lo que la duración del brazo móvil y, en consecuencia, del conjunto de la maquinilla cortadora de cabellos, resultará proporcionalmente aumentado.

5. Todo cuanto no afecte, altere, cambie o modifique la esencia del brazo descrito, será variable a los efectos del actual Modelo.

N O T A.

10. Se reivindica como objeto de este registro por Modelo de utilidad:

- 1.- Brazo móvil para maquinillas cortadoras de cabellos, caracterizado esencialmente porque el punzón de opresión sobre el resorte principal de la maquinilla y el tetón de accionamiento del contrapeine de la misma, que se hallan sometidos naturalmente a acciones considerables de rozamiento con otros elementos, están constituidos por piezas metálicas de gran dureza, acopladas al cuerpo del brazo móvil y sujetos al mismo por procedimientos de fijación, incluso por incorporación de los citados elementos en la masa de material que forma el cuerpo del brazo, en la fase de fabricación por moldeo del mismo.

20. Sean cuales fueren las circunstancias que concurren en la esencialidad del Modelo de utilidad, definido en la anterior reivindicación, cuyo objeto es:

25. 2.- "BRAZO MOVIL PARA MAQUINILLAS CORTADORAS DE CABELLOS".

Consta la presente memoria de cinco hojas foliadas, mecanografiadas por una sola cara y de los dibujos unidos a la



FEB 1967

- 5 -

128314

misma.

Barcelona, 23 FEB 1967

P.A. de D. José MONSERRAT Pou,

F.

128314

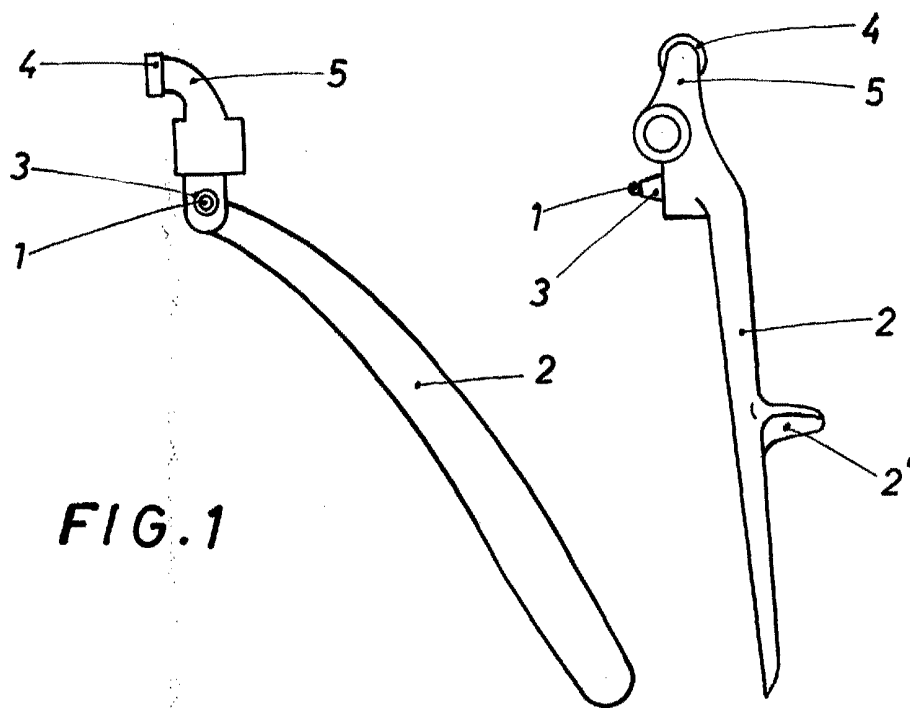

FIG. 1

FIG. 2

BARCELONA 23 FEB 1967
P. A.

A handwritten signature in black ink, appearing to be 'J. Pou', written over the printed text 'P. A.'.

ESCALA VARIABLE