

128292



MODELO DE UTILIDAD

por veinte años

a favor de

Don Vicente NEBOT ORTIZ

de nacionalidad española

residente en SUECA -Valencia- Travesía de España nº 63.

P o r

"JUEGO HIDRAULICO PARA ELEVACION DEL SEGUNDO EJE DELANTERO  
DE CAMIONES "DOBLE DIRECCION"

M E M O R I A   D E S C R I P T I V A

Consiste el objeto del presente Modelo de utilidad en un juego hidráulico para elevación del segundo eje delantero de camiones "doble dirección".

5 Hasta la fecha no se conoce en el mercado un juego hidráulico para la elevación del segundo eje delantero de camiones como expresa la finalidad de éste Modelo de utilidad, caracterizado en el cuerpo de ésta memoria descriptiva.

10 Para la mejor comprensión del objeto del presente Modelo de utilidad, se acompaña a ésta memoria descriptiva un plano explicativo de sus particularidades esenciales, a título de ejemplo no limitativo.

En la Figura expuesta en el plano adjunto, se aprecia:



1957

En -1- el chasis del vehiculo donde se acopla el conjunto de acción.

15 En -2- bombas hidráulicas.

En -3- soporte.

En -4- soporte con orejas.

En -5- ballestas.

20 Como se apreciará el objeto de éste Modelo de utilidad, és un conjunto de dos bombas hidráulicas -2- mandadas por una caja de válvulas que montadas sobre el chasis del vehiculo -1- con soportes adecuados y el vástago sobre otro soporte -3- en el eje, de forma que, cuando se quiera desplazar sin carga se pueda elevar el segundo tren delantero a poca altura del suelo.

25 La fuerza hidráulica tiene que vencer la presión de ballestas asi como el peso de ruedas, tambores y eje.

30 En el plano adjunto, el vástago engancha al eje con un soporte con orejas -4- y se fija a éstos por medio de un pasador que se puede montar ó quitar a voluntad. Si se lleva carga, tren bajado, si vá de vacio -éste és el problema en éstos vehiculos, ya que las cuatro ruedas juntas acusan trepitaciones y baches de una manera exagerada- tren en alto, y asi el deslizamiento del camión en carretera és completamente suave.

35 Para otro modelo de eje, cambia el soporte de orejas -4- por otro que lleve un ojo protegido por un solembloc que deja el vástago de la bomba libre y de ésta forma la operación de subir ó bajas és, simplemente, impulsar la palanca de la caja de válvulas -ésta vá emplazada a un soporte en el chasis

40 junto con el depósito de aceite que permite el manejo fácil- y para bajar, se afloja la válvula de retención y el tren baja hasta quedar en posición normal.

Descrito suficientemente el objeto del presente Modelo de utilidad solamente cabe hacerse constar que, podrá ser objeto



45

de mejoras, siempre y cuando, no se altere su esencialidad, no desvirtuándola el cambio de forma ni los materiales a emplear en su construcción.

### REIVINDICACIONES

50

Reivindica el recurrente la propiedad y el derecho exclusivo de fabricación en todo el territorio español del presente Modelo de utilidad caracterizado en las siguientes reivindicaciones:

55

1ª.- Juego hidráulico para elevación del segundo eje delantero de camiones "doble dirección", caracterizado esencialmente por un juego de dos bombas hidráulicas mandadas por una caja de válvulas montadas sobre el chasis del vehículo en soportes adecuados y el vástago sobre otro soporte en el eje. La fuerza hidráulica vence la presión de ballestas, así como el peso de las ruedas, tambores y eje. El mentado vástago engancha al eje con un soporte con orejas y se fija a éstos por un pasador acoplables a voluntad.

60

65

2ª.- Juego hidráulico para elevación del segundo eje delantero de camiones "doble dirección", según reivindicación anterior, caracterizado esencialmente porque para otro modelo de eje, se cambia el soporte de orejas por otro que lleva un ojo protegido por un solemblocc que deja el vástago de la bomba libre, y para su accionamiento se impulsa la palanca de la caja de válvulas -ésta vá emplazada a un soporte en el chasis junto con el depósito de aceite que permite el fácil manejo.

70

3ª.- Por "JUEGO HIDRAULICO PARA ELEVACION DEL SEGUNDO EJE DELANTERO DE CAMIONES "DOBLE DIRECCION".

Sean cuales fueren las circunstancias que concurren en la esencialidad del presente Modelo de utilidad.

Consta la presente memoria descriptiva de cuatro hojas nú-

-4-

128292



75

meradas, foliadas, mecanografiadas por una sola cara y acompañadas de una hoja de planos a título de ejemplo, no limitativo.

Madrid, nueve de Marzo de 1.967

P.A.

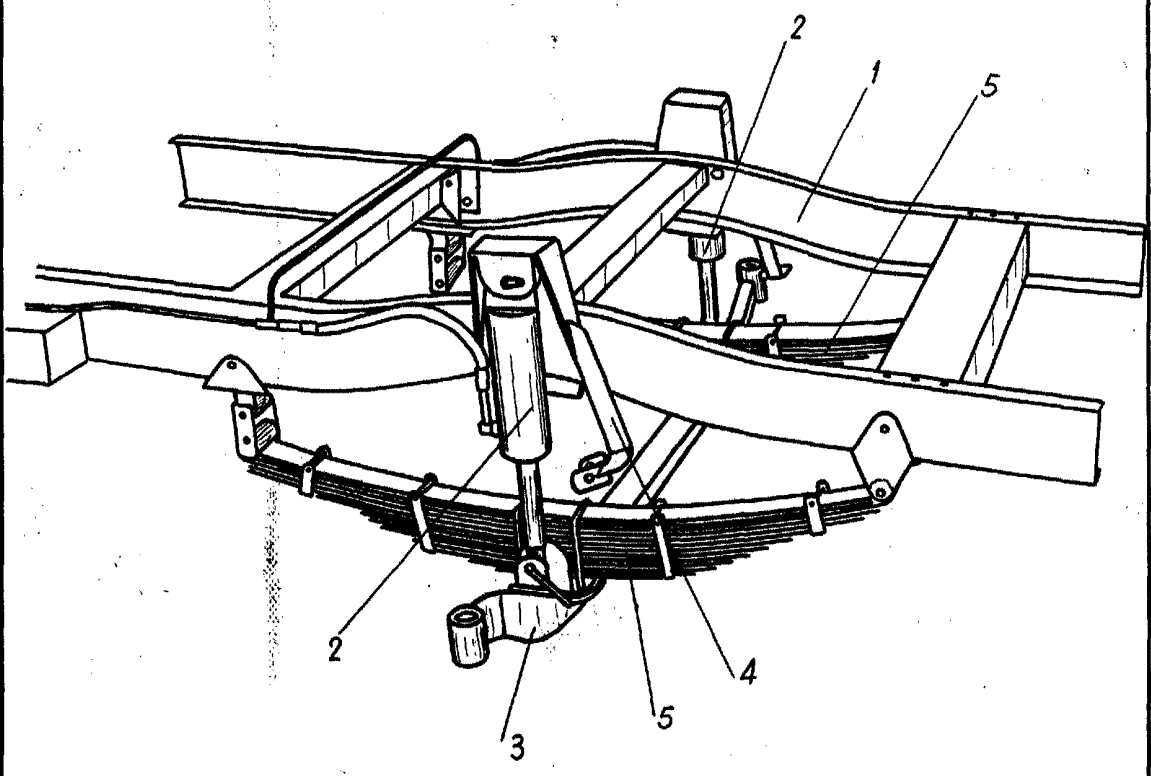
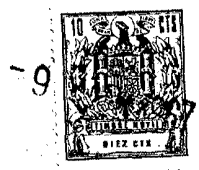

Escala variable.

Madrid, - 9 MAR. 1967