

128291

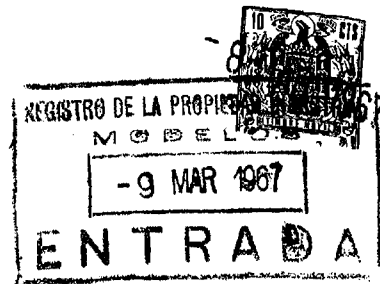

MODELO DE UTILIDAD

por veinte años

a favor de

Don Acacio FIGUEIREDO COSTA

de nacionalidad española

residente en Zaragoza, c/ San Antonio nº 21

P o r

"PLANCHA PLASTICA PARA TAMBORES DE MUSICA"

MEMORIA DESCRIPTIVA

Consiste el objeto del presente Modelo de utilidad en una plancha plástica para tambores de música.

Hasta la fecha no se conoce en el mercado una plancha plástica para tambores de música, como la que es objeto de este MODELO de utilidad, caracterizado en el cuerpo de esta memoria descriptiva.

Para la mejor comprensión del objeto de este Modelo de utilidad, se acompaña a esta memoria descriptiva un plano explicativo de sus particularidades esenciales a título de ejemplo, no limitativo.

En la Fig. -1- se aprecia una vista de pájaro del conjunto esencial de esta plancha plástica para dichos tambores de música.



15

sica, viéndose en -1- la propia plancha de plástico. En -4- arillo que forma el cierre del conjunto circular del tambor que se forma. En -5- apreciamos el pequeño estriado que forma el borde de la plancha de plástico al ser sujetado por dicho arillo.

20

En la Fig. -2- se aprecia una vista en corte de como se forma la periferia del tambor expresado, apreciándose en -1- la pieza de plástico.

En -2- su forma en U

En -3- un alma metálica alojada en el interior de la mentada forma en U.

25

En -4- arillo metálico en forma de U que abarca la forma de U de la expresada pieza de plástico y que, en virtud de su cierre el extremo angular de dicha U metálica al doblarse, es cuando se produce el estriado -5- de la pieza de plástico.

30

Como se apreciará la pieza de plástico en toda su periferia queda sujeta debidamente por un cierre metálico formando un remate metálico con su alma de igual particularidad.

35

Se mejora notablemente la ejecución de ésta clase de tambores de música, por el mentado ajuste y protección a todos los efectos de su conjunto metálico, de lo conocido en el mercado.

40

Descrito suficientemente el objeto del presente Modelo de utilidad, solamente cabe hacerse constar que, podrá ser objeto de mejoras, siempre y cuando no se altere su esencialidad, no desvirtuándola el cambio de forma ni los materiales a emplear en éste especial tambor descrito en el cuerpo de ésta memoria descriptiva.

-----



b

REIVINDICACIONES

Reivindica el recurrente la propiedad y el derecho exclusivo de fabricación en España y sus Dominios del objeto del presente Modelo de utilidad, caracterizado en las siguientes reivindicaciones:

45

1ª.- Plancha plástica para tambores de música, caracterizada esencialmente porque en toda la periferia circular de la misma lleva en su doble en forma de U y en su interior un alma metálica y que a éste conjunto lo abraza una pieza metálica también en forma de U mayor que, en su extremo lleva un pequeño saliente que al juntarse sobre la propia plancha de plástico le hace formar un especial estriado para formar un perfecto ajuste.

50

2ª.- Por "FLANCHA PLASTICA PARA TAMBORES DE MUSICA".

55

Sean cuales fueren las circunstancias que concurren en la esencialidad del presente Modelo de utilidad.

Consta la presente memoria descriptiva de tres hojas foliadas, numeradas y mecanografiadas por una sola cara, acompañadas de una hoja de planos a título de ejemplo, no limitativo.

Madrid, ocho de marzo de 1.967

P.A.



Fig. 2

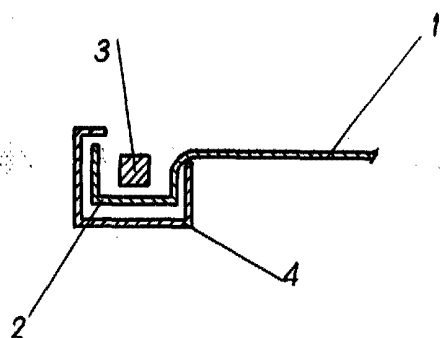
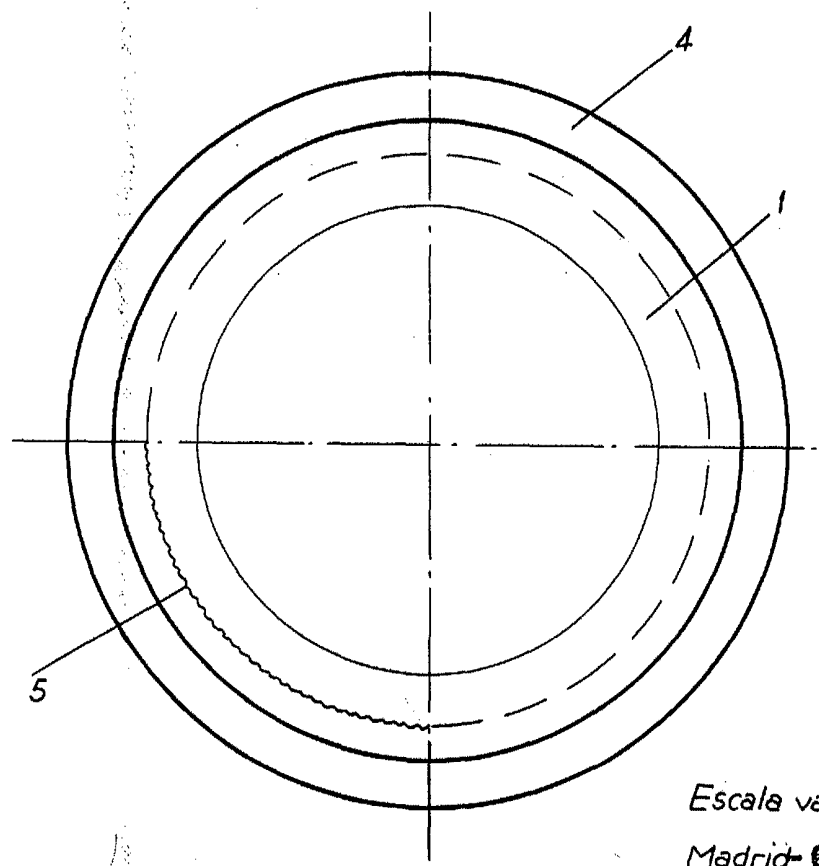

Fig. 1



Escala variable

Madrid, 9 MAR 1967

P.A.

Q