

128286



MODELO DE UTILIDAD  
POR VEINTE AÑOS  
EN ESPAÑA

Solicitado a favor de D. ANGEL ARBIZU IZAGA, de nacionalidad española, domiciliado en ALDAYA (Valencia) Pl. Virgen Victoria, y 8

p o r

=O=O=O=O=O=O=O=O="MARCO PARA ESPEJO PERFECCIONADO"=O=O=O=O=C

\*\*\*\*\*

MEMORIA DESCRIPTIVA

En la presente descripción y en el plano adjunto, se detallan las circunstancias que concurren en un nuevo modelo de marco para espejo, cuya estructura presenta notables ventajas respecto a los que actualmente existen en el mercado, y cuyas utilidad y novedad, son las cualidades requeridas por la vigente Ley de Propiedad Industrial para conceder a su titular el exclusivo derecho de su explotación en España.

La estructura objeto del presente Modelo es sumamente sencilla, de un rápido montaje, y asegura la inmovilidad

128286

-2-



10 del espejo en el marco, amén de que el asidero-soporte para su colgado está perfectamente sujeto al marco, de forma que se han eliminado los riesgos de un involuntario desprendimiento, que, casi siempre, da como resultado la caída y rotura del espejo.

15 Para facilitar la comprensión de nuestra descripción hemos estimado oportuno acompañar una lámina de dibujos en la que se muestra un ejemplo gráfico de realización práctica del espejo, con la natural advertencia de que por la indicada naturaleza de estos gráficos, deberán ser considerados con el más  
20 amplio criterio.

Las figuras 1ª y 2ª del plano, nos muestra al espejo según dos secciones verticales, y con su asidero elevado sobre la superficie del espejo.

25 Refiriéndonos a las mencionadas figuras, señalamos con -1- al soporte del espejo -2-, cuyo soporte está constituido por una lámina, limitada por sus lados por paredes de escasa altura, y teniendo en sus cuatro esquinas los tabiques -10- que limitan oblicuamente el gran cajeado que ha de albergar al espejo, -2-, cuyas dimensiones serán idénticas al fondo de la  
30 caja-soporte -1-. Esta caja -1- en puntos enfrentados de las paredes de sus lados mayores, ofrecen unas estrechas entallas -3- para paso de las cabezas de los tetones -8- que disponen los extremos del asidero-soporte -9-, en sus caras internas.

35 Sobre esta caja -1-, se dispone el marco -4- provisto de una gran ventana o abertura rectangular -5- a través de la cual es visible el espejo. Este marco además de sus paredes o tabiques externos, dispone en la parte interna de los tabiques -6-, paralelos a los exteriores, que en su extensión no llegan a las esquinas incurvando sus extremos hasta confundir sus bor

12820A  
-3-



40 des con el marco en su cara interna, y cuyos tabiques -6- contribuyen a inmovilizar el espejo en la caja -1- puesto que se apoyan sobre el propio espejo.

45 Las paredes externas del marco y en puntos enfrentados disponen de los orificios -7- por donde penetran los vástagos -8- del soporte -9- y los tabiques internos -6- ofrecen otras tantas entallas que contribuyen a igual misión.

50 La estructura descrita asegura el montaje de los vástagos -8- para impedir que escapen fortuitamente, puesto que las entallas de los tabiques -6- del marco -5- y las de los tabiques de la caja practicadas en sentidos opuestos, se montan sobre el cuello de los vástagos -8-, además de que el espejo -2- queda inmovilizado en el seno de la caja -1- y aprisionado por los tabiques -6- del marco.

55 El asidero-soporte -9- sirve para el colgado del espejo y también para soporte o apoyo de mesa.

60 Suficientemente descrita la estructura de este marco para espejo, mejorado, sólo resta añadir que serán variables las circunstancias de materiales, tamaños y formas accesorias de las partes, siempre y cuando no afecten a su esencialidad, reflejada en la siguiente

#### NOTA

Los puntos que se reivindican en el presente Modelo de Utilidad, son:

65 1ª.-Marco para espejo perfeccionado, caracterizado porque consta de una caja de poco fondo limitada por cuatro paredes en sus lados, y otros tabiques oblicuos en sus cuatro esquinas, disponiendo en puntos enfrentados de sendas entallas para paso de los vástagos, provistos de cabeza, situados en la parte interna de los brazos paralelos del soporte asidero.

128286



-4-

70

2º.- Marco para espejo perfeccionado, caracterizado porque encima de la caja de la precedente reivindicación se dispone un marco o bastidor cuyos tabiques externos disponen en puntos opuestos sendos orificios para paso de los vástagos del soporte-asidero, disponiendo este marco de unos tabiques internos, uno en cada lateral, paralelos a los tabiques exteriores, pero más cortos en cuanto a su longitud, cuyos bordes inferiores, a superior nivel que los tabiques externos se apoyan y sujetarán el espejo situado en el seno de la caja, disponiendo también los tabiques interiores de unas entallas, éstas en sentido opuesto coincidentes en cuanto a situación con las de la caja y con los orificios de los tabiques exteriores del bastidor o marco para asegurar así el aprehendido de la cabeza del vástago del asidero e impedir que se escape involuntariamente del marco. Y

75

80

85

3º.- "MARCO PARA ESPEJO PERFECCIONADO", de conformidad en un todo en lo esencial y fines industriales a lo descrito en la precedente Memoria Descriptiva y gráficamente representado en el plano adjunto para su mejor comprensión.

Esta Memoria consta de CUATRO hojas, escritas o mecanografiadas por una sola cara a doble espacio en 88 líneas.

Valencia, 6 de Marzo de 1967

Por autorización del interesado.

128288

FIG. 1

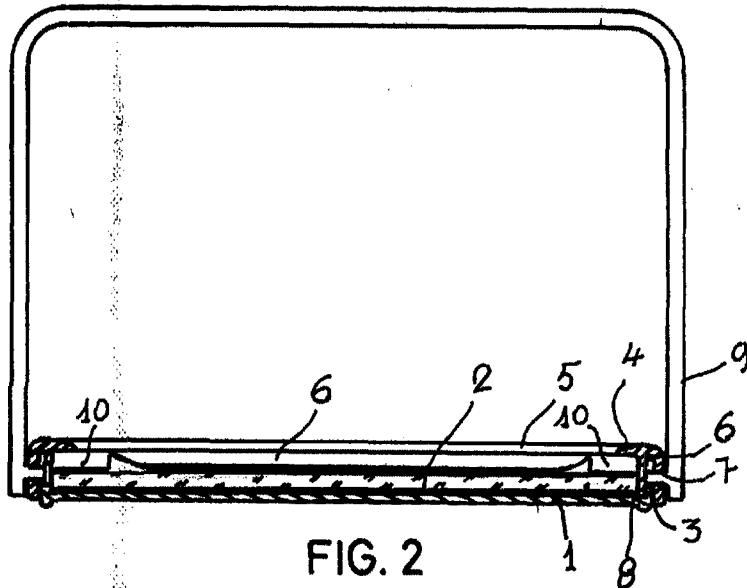
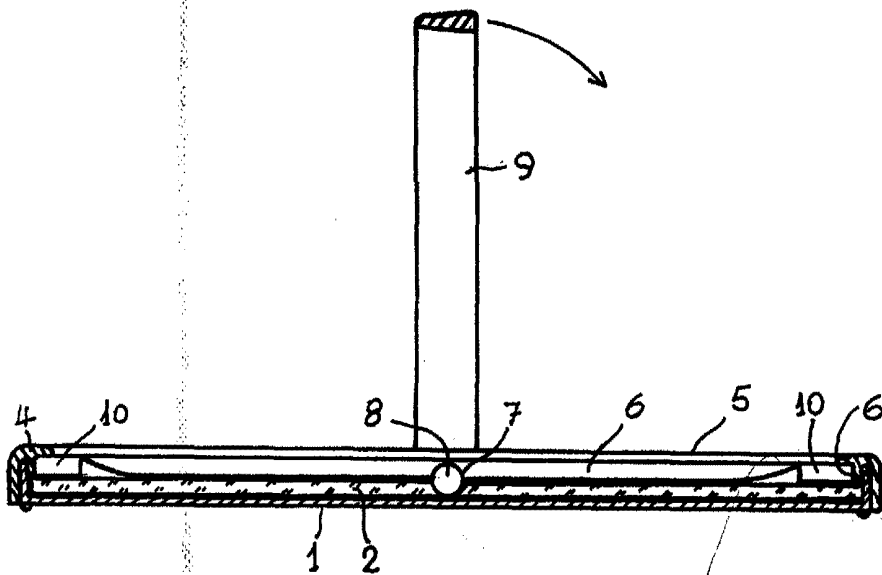

FIG. 2



ESCALA VARIABLE

Valencia Febrero 1967

P. A.

*Arbizu*