



128281

MODELO DE UTILIDAD
=====

M E M O R I A D E S C R I P T I V A

S o b r e :

"VISOR OPTICO POR TRANSPARENCIA, COLGANTE,
ESPECIALMENTE PARA LLAVEROS Y
SIMILARES

Solicitante: D. Francisco AMER NAVARRO, de nacionalidad
española, domiciliado en Avda. Calvo Sotelo
nº 251-3º, PALMA DE MALLORCA

128281



Se refiere la presente Memoria Descriptiva que se une a solicitud de registro como Modelo de Utilidad por un "VISOR OPTICO POR TRANSPARENCIA, COLGANTE, ESPECIALMENTE PARA LLAVEROS Y SIMILARES" cuyas características de novedad le confieren la cualidad de aportar a los fines que se persiguen ventajas más que suficientes para aspirar en derecho al privilegio del registro que se solicita.

Aporta el objeto industrial que se describe, la incorporación de un dispositivo con alto atractivo como complemento de la fabricación de utensilios de uso frecuente, sustituyendo con ventaja a todo lo conocido hasta el presente y que se viene utilizando como testigo para localización de los citados utensilios.

La simplicidad de las piezas que lo constituyen, permite que su fabricación se logre a precio extraordinariamente reducido, permitiéndolo la fabricación en serie, incluso en lotes de alta tirada.

Sustancialmente consiste en un cuerpo hueco, de pequeñas dimensiones apropiadas a su finalidad y el cual cuerpo presenta dos zonas.

La zona mayor tiene forma de tronco de pirámide cuadrada y constituye lo que podemos llamar cámara oscura del visor, que como tal, lleva incorporada contra la base menor, una lente de características ópticas adecuadas para actuar de objetivo que permita apreciar, muy aumentada, la figura o película aplicada contra la base mayor y a cuyo efecto la base menor ocupada por la lente, presenta un orificio circular que dejando al descubierto la mayor parte de la lente la sujeta, al mismo tiempo, por los bordes.

Contra la base mayor, y sirviendo de protección a la

128281



película transparente portadora de las figuras objeto de -
observación, lleva referida otra pieza de naturaleza traslu-
cida, para dar paso en forma difusa a la luz a actuar contra
la transparencia.

5. Sobre una de las caras de la primera pieza, lleva refe-
rida una argollita por la que se engancha a una cadenita o
similar, para colgar del llavero o utensilio a que se destine

Se acompañan unos dibujos en los que se muestra una ma-
nera de llevar el invento a la práctica, haciéndose constar
10. de manera expresa que el mismo carece de carácter privativo
en sus detalles toda vez que se citan solamente a título de
ejemplo.

La fig. 1ª representa el visor en alzada semiseccionada.
la fig. 2ª una perspectiva.

15. Como se ha anticipado consiste en un cuerpo alargado (1)
figs, 1ª y 2ª en tronco de pirámide, contra cuya base menor
(2) lleva aplicada la lente (3) fig. 1ª.

La base mayor va ocupada por una segunda pieza (4) figs.
1ª y 2ª, ligeramente arqueada y que, o bien contra su cara
20. interior lleva dibujada la figura, o bien protege a una pé-
licula (5) fig. 1ª, que es entonces portadora de la figura,
y que en cualquier caso es visible en virtud de la trasluci-
dez de que, a este objeto, goza el material en que está fa-
fabricada esta pieza (4), figs. 1ª y 2ª.

25. Un asa (6) aporta un medio de fijación al útil a que se
aplica.

Suficientemente descrito el invento así como una manera
de llevar éste a la práctica, se hace constar de manera ex-
presa que el mismo acepta modificaciones de detalle siempre
30. que éstas, no afecten a su fundamento.

128281

19 MAR



El solicitante se reserva el derecho de extender a otros Países la presente demanda de registro, al amparo, incluso, de los Convenios Internacionales así como a perfeccionar la presente Invención solicitando en su caso los adecuados registros para cubrir tales perfeccionamientos.

N O T A

El Modelo de Utilidad, que se solicita por veinte años para España. de acuerdo con la vigente Legislación, deberá recaer sobre: "VISOR OPTICO POR TRANSPARENCIA COLGANTE, ESPECIALMENTE PARA LLAVEROS Y SIMILARES", según las características esenciales de las siguientes:

R E I V I N D I C A C I O N E S

1ª.- Visor óptico por transparencia, colgante, especialmente para llaveros y similares, caracterizado porque consta de un cuerpo hueco en forma de tronco de pirámide cuadrangular, contra una de cuyas caras presenta una anilla para su vinculación al llavero o similar, a cuyo efecto guarda la proporción adecuada y porque contra la base menor va aplicada una lente, obturando una ventana a este efecto conferida, presentando dicha lente configuración óptica adecuada para hacer visible en forma ampliada la figura dibujada contra una película que cubre la base mayor, de este cuerpo, viniendo protegida por una tapa traslúcida y porque eventualmente la figura va dibujada directamente contra la cara interna de esta tapa traslúcida.

2ª.- "VISOR OPTICO POR TRANSPARENCIA, COLGANTE, ESPECIALMENTE PARA LLAVEROS Y SIMILARES".

Según queda sustancialmente descrito en la presente memoria, que consta de cinco hojas, escritas a máquina por

128281



una sola cara y dibujos.

Madrid, 9 MAR. 1967

D. FRANCISCO AMER NAVARRO

P. P.

FRANCISCO GARCIA CABRERIZO
P P

Firmado: M.^a Dolores Jorquera

128281

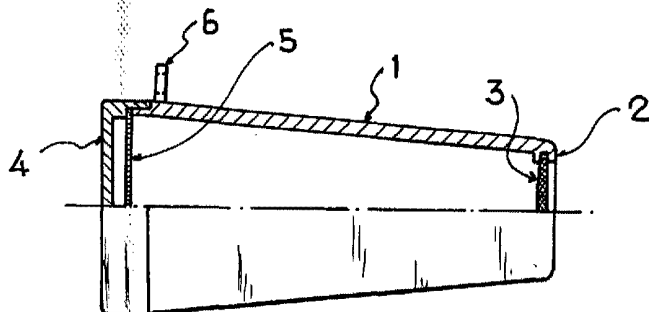

Fig. 1

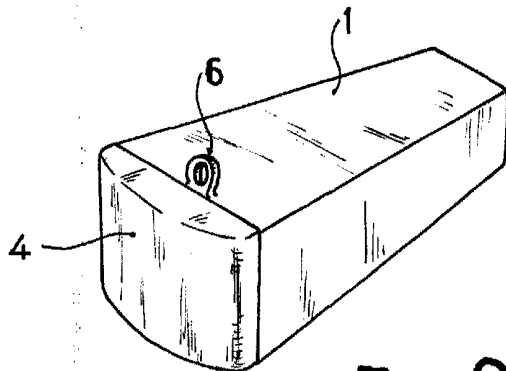

Fig. 2

Madrid, 9 MAR. 1967
FRANCISCO AMER NAVARRO
P. P.

Escala variable

FRANCISCO AMER NAVARRO
P. P.

