

128.204



128204

P A T E N T E D E M O D E L O D E U T I L I D A D

por VEINTE AÑOS

a favor de la compañía mercantil española " ALEACIONES INDUSTRIALES, S.A.", domiciliada en Barcelona, calle de Aribau, número 191, p o r :

" CUBIERTO DE CAMPAÑA "

M E M O R I A D E S C R I P T I V A

1 El presente Modelo de Utilidad tiene por objeto, según se indica en su enunciado, un cubierto de campaña, es decir, un conjunto formado por tres piezas - tenedor, cuchara y cuchillo - calculadas de manera que pueden asociarse y acoplarse, formando una unidad que resulte fácilmente transportable.

5 Como característica esencial del cubierto que nos ocupa podemos señalar la previsión de una pieza soporte independiente, susceptible de ser utilizada como descapsulador y abrelatas, cuyo mango conforma unas guías en las que pueden encajarse a corredera las restantes piezas integrantes del conjunto,

72020A



que quedan fijadas en la posición de montaje por un snecillo sistema de encaje a presión. De esta forma, resultan sensiblemente aumentadas las posibilidades de utilización del conjunto, y las operaciones de montaje y acoplamiento y de desmontaje se ven grandemente facilitadas. Conviene, además, hacer notar que en la posición de montaje el conjunto no presenta ninguna parte saliente, cortante o punzante, que pueda causar desperfectos en los demás elementos almacenados en el mismo macuto, mochila, maleta o similar de que se trate.

10 Por lo demás, la esencialidad y principales características y ventajas del cubierto de campaña que se preconiza, resultarán más fácilmente comprensibles a la vista de los dibujos adjuntos, en los que - desde luego, sin carácter limitativo de ninguna clase - se ha representado un ejemplo concreto de realización práctica del mismo.

En estos dibujos:

La figura 1 es una vista en perspectiva de las diferentes piezas integrantes del conjunto, convenientemente desmontadas y dispuestas para su utilización.

20 La figura 2 es una vista en perspectiva del propio conjunto representado en la figura anterior, convenientemente montado, en posición de almacenaje y transporte.

Y, finalmente, las figuras 3 y 4 son sendos cortes transversales a escala aumentada, realizados según III-III y IV-IV de la figura precedente.

Refiriendonos, pues, a estos dibujos:

El conjunto comprende esencialmente, según se ha anticipado, una pieza sobre la que pueden fijarse los cubiertos integrantes del juego y que se halla al propio tiempo calculada para ser utilizada como descapsulador y abrelatas. Esta pieza conforma una prolongación plana 1, en la que figuran la esco-

120204



tadura 2, dispuesta para posibilitar la utilización como des-
capsulador, la cuchilla 3 y la uña ortogonal 4, que posibili-
tan el uso como abrelatas. De manera esencial, esta pieza
comprende un mango 5, de sección en U, cuyas ramas laterales
5 6 crecen ligera y progresivamente desde una a otra extremi-
dad, y se hallan dotadas de unos rebordes ortogonales inter-
nos de retención 7, de anchura constante. En una forma prefe-
rente, aunque no necesaria de realización, la prolongación 1
referida se constituirá de una sola pieza con un mango plano.
10 8, el cual se encajará y se fijará rígidamente, por ejemplo,
por soldadura por puntos u otro sistema cualesquiera apropia-
do, en el interior de la pieza de sección en U 5. Finalmente,
en los rebordes 7 referidos figuran unas escotaduras enfrente
das 9, cuya función se expondrá más adelante, y en la extre-
15 midad libre del mango referido figuran unos topes 10, destina-
dos a limitar las posibilidades de penetración a corredera de
los demás elementos integrantes del conjunto.

Se prevé, además, un cuchillo de forma general plana, cu-
ya hoja 11 puede facultativamente llevar un dentado 12 en su
20 filo, y cuyo mango 13 presenta una escotadura 14 y una hendi-
dura central 15. Este cuchillo es la pieza que debe encajarse
en primer lugar en la zona de sección en U 5, introduciendo
su hoja en el interior de esta zona y encajando la uña 4 del
abrelatas antes referido en la escotadura lateral 14 del man-
25 go. La hendidura 15 sirve de asidero para facilitar las ope-
raciones de montaje y desmontaje.

El conjunto comprende, además, un tenedor 16 y una cucha-
ra 17, cuyos mangos 18-19 son iguales entre sí, presentando
forma plana y anchura constante y quedando en disposición de
30 encajar a corredera en forma ajustada en el interior del man-
go en U referido, hasta la posición límite determinada por

128204



los topes extremos 10. Para llevar a cabo este encaje a co-
rredera debe empezar por superponerse los dos cubiertos refe-
ridos, encajando las correspondientes palas 16-17 de los mis-
mos, e introduciendo despues el conjunto en el soporte U. Na-
5 turalmente que el encaje puede exactamente realizarse situan-
do la cuchara encima del tenedor, o viceversa, sin embargo
parece más aconsejable la primera solución, en vistas a que
la pala de la cuchara cubra y protega las púas previstas en
la pala del tenedor.

10 Finalmente, en una forma preferente de realización se prevén
medios que determinen y aseguren el correcto encaje entre la
cuchara y el tenedor, y entre la cuchara y el elemento de so-
porte, asegurando a todo el conjunto en la posición de monta-
je. En el primer aspecto referido pueden, por ejemplo, preve-
15 se unos puntos embutidos 20-21 en los mangos de los dos indi-
cados cubiertos, dispuestos para coincidir y encajar entre s.
Y en el segundo aspecto pueden preverse en el mango de la cu-
chara, es decir, en el mango del cubierto que debe adoptar
posición superior en el conjunto, unos puntos laterales embu-
20 tidos 22, dispuestos para encajar a presión en las escotadu-
ras - previstas en los rebordes 7 de la pieza en U.

Resta ya únicamente hacer constar de una manera general
y expresa que, como se comprende y es lógico, en la realiza-
ción práctica del cubierto de campaña que ha quedado expuest
25 cabrá introducir todas aquellas adiciones y modificaciones d
detalle que no afecten a lo que, constituye la esencialidad d
registro que se solicita.

N O T A

SE REIVINDICA:

30 1 - Cubierto de campaña, caracterizado por comprender

128204



5 un cuchilla, una cuchara y un tenedor, dispuestos para ser superpuestos y encajados a corredera en el interior de una pieza de soporte independiente que presenta sección en U, de ramas laterales ligera y progresivamente crecientes desde una a otra extremidad, y provistas de un reborde interno ortogonal, que asegura la retención de los indiscados elementos, habiéndose previsto medios de encaje a presión que inmovilizan al conjunto en la posición de montaje.

10 2 - Cubierto de campaña, caracterizado porque la pieza de soporte independiente referida en la reivindicación anterior presenta una prolongación extrema, plana y coplanaria con la base, que conforma una escotadura lateral, dispuesta para ser utilizada como descapsulador, y una hoja cortante curva y una uña ortogonal extremas, que constituyen un abrelatas.
15

3 - Cubierto de campaña, caracterizado porque el cuchillo es el cubierto que se encaja en primer lugar en el soporte referido en las dos reivindicaciones anteriores, introduciendo la hoja del mismo en la zona de sección en U referida, y encajando la uña ortogonal del abrelatas en una correspondiente escotadura lateral prevista en el correspondiente mango.
20

4 - Cubierto de campaña, caracterizado porque la cuchara y el tenedor integrantes del conjunto se hallan calculados para poder encajar en posiciones superpuestas, y presentan mangos planos dispuestos para encajar a corredera en forma ajustada en el interior de la pieza de soporte, previéndose en el mango del cubierto que ocupa posición superior unos puntos embutidos, dispuestos para encajar a presión en correspondientes escotaduras enfrentadas previstas en los rebordes de sujeción de la pieza soporte, inmovilizando a todo el conjunto en la posición de montaje.
25
30

128204



5 - Cubierto de campaña.

Consta la presente Memoria Des-
criptiva de seis hojas mecanografiadas
escritas por una sola cara, numeradas
del 1 al 6, con sus líneas numeradas,
a su vez, de cinco en cinco y de dibu-
jos anexos.

Barcelona, 20 FEB. 1967

P. A.

128204

ALEACIONES INDUSTRIALES, S.A. - 128204 Hoja unica

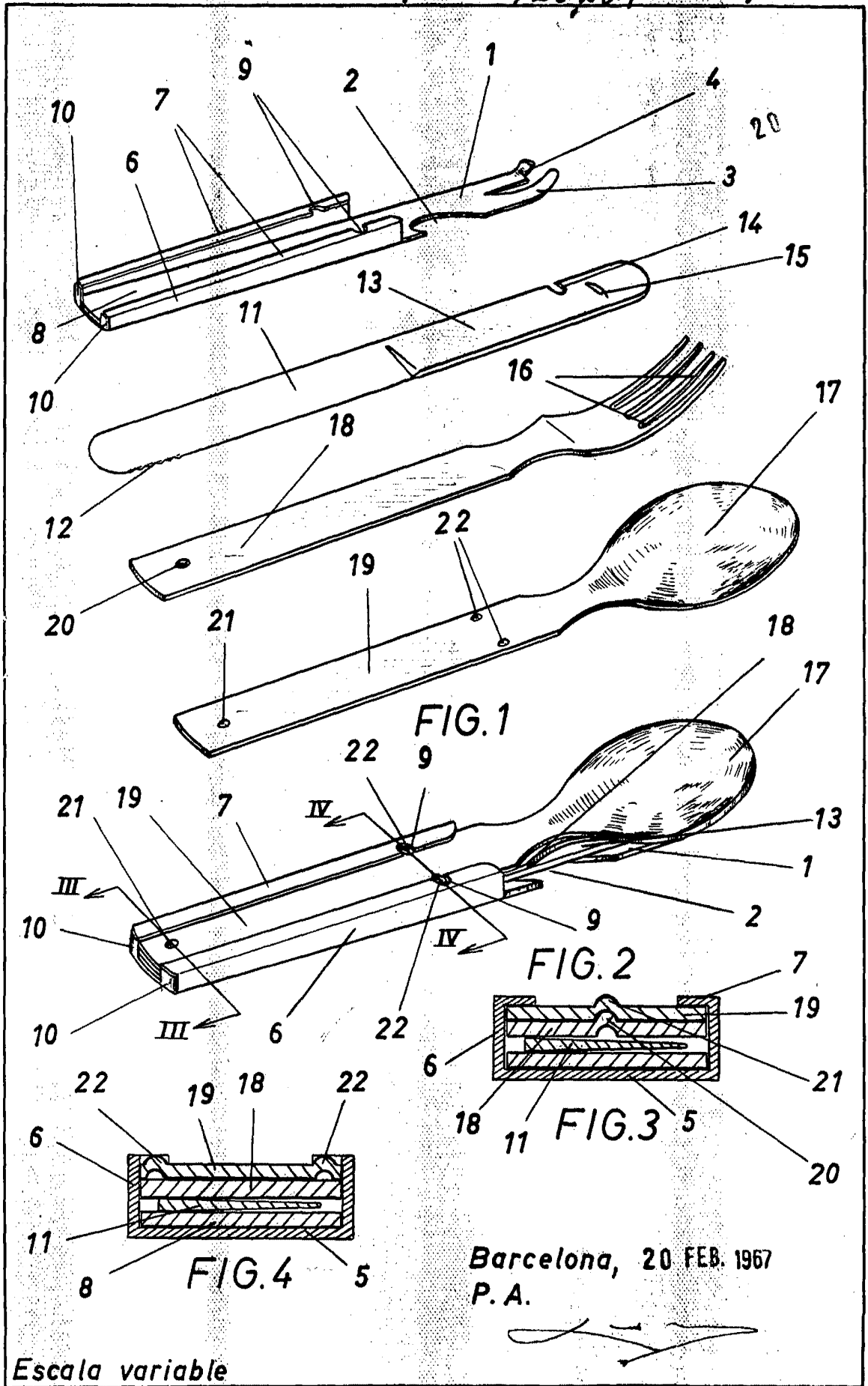

Barcelona, 20 FEB. 1967
P.A.

Escala variable